

Version: 1.4

Art. No. 19330031-01

**KING**

180x200

198 cm

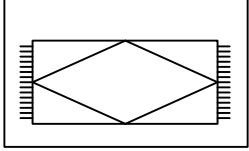
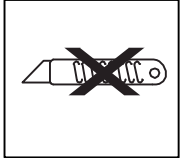
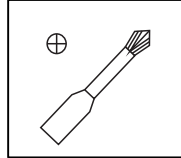
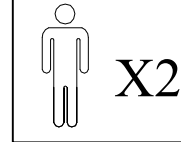

120 cm

68cm

226cm

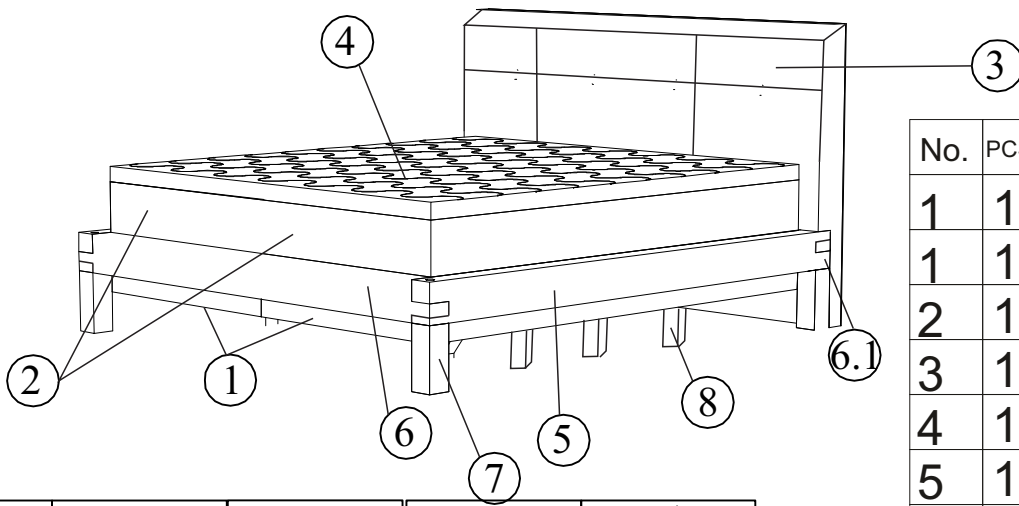
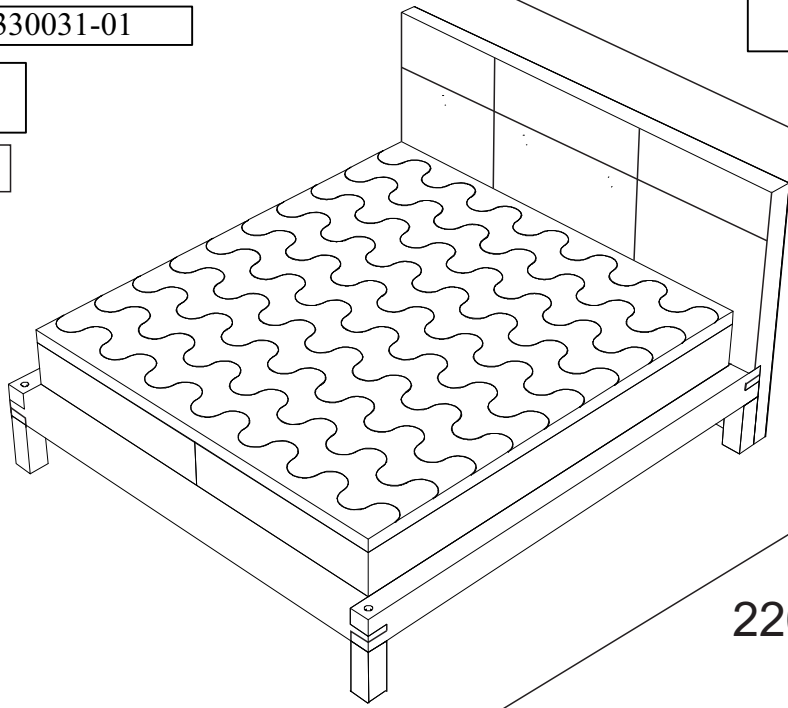

No.	PCS	
1	1	1/10
1	1	2/10
2	1	3/10
3	1	4/10
4	1	5/10
5	1	6/10
5	1	7/10
6	1	8/10
6.1	1	9/10
7	4	10/10
8	12	10/10

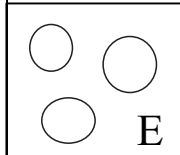

X 4

M 10x170mm  A X 4	M 8 $\varnothing$  B X 4	M 8x40mm  C X 8	M 10 Inbus  D x1	M 6x40 mm  F X 4	M 6 $\varnothing$  G X 4
----------------------------	-----------------------------------	--------------------------	---------------------------	---------------------------	-----------------------------------



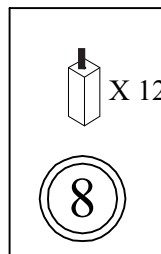
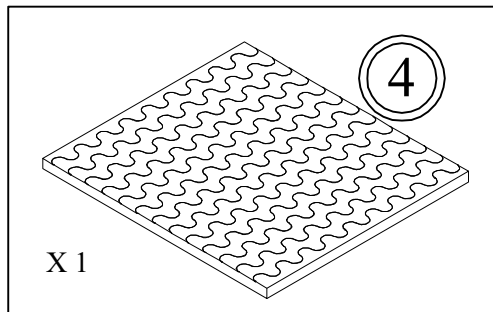
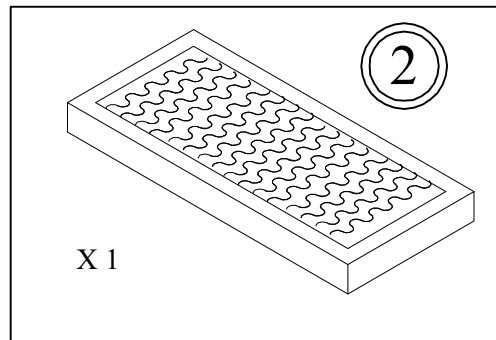
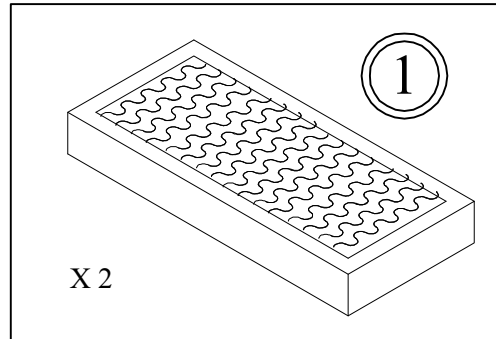
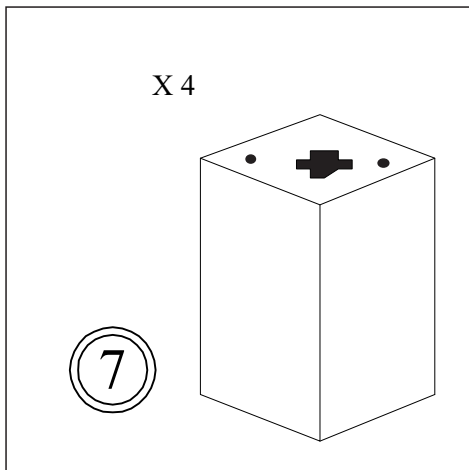
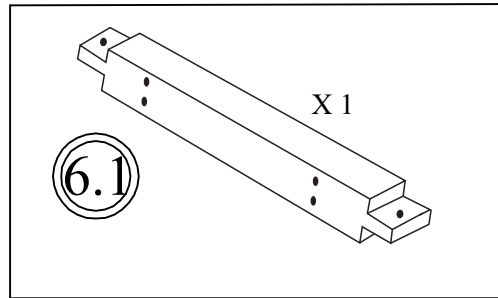
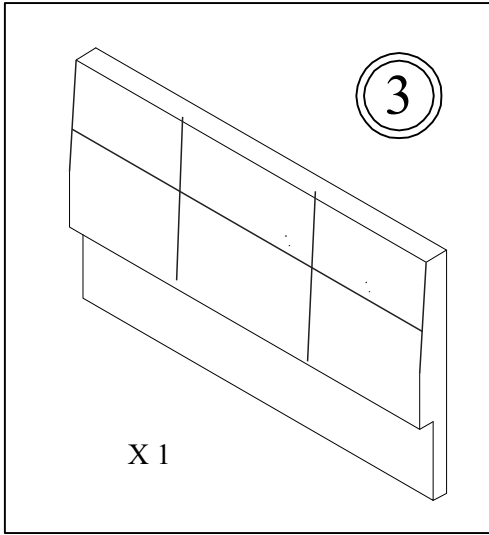
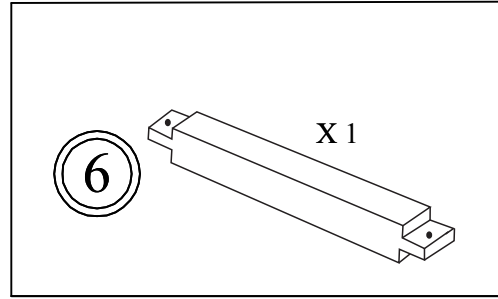
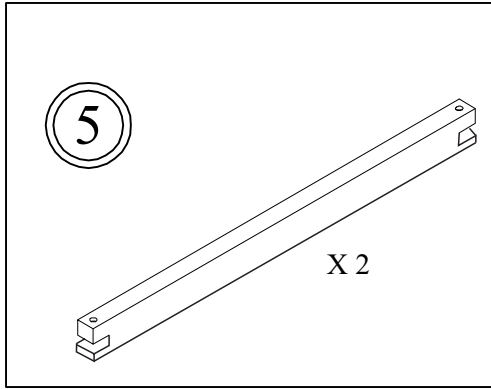

1

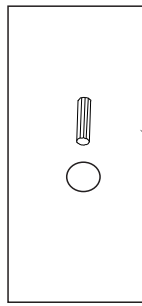

x4

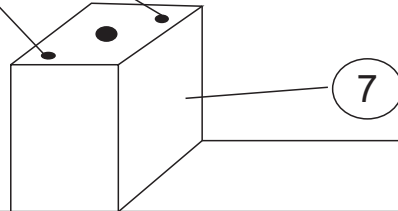
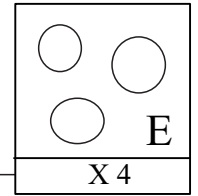
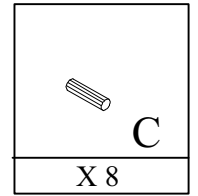

2

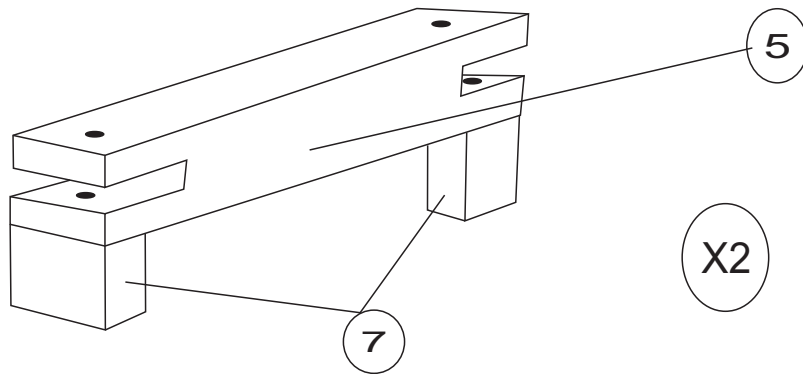

X2

3

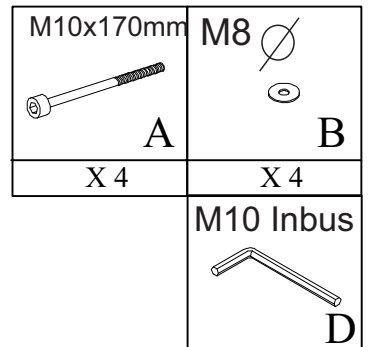
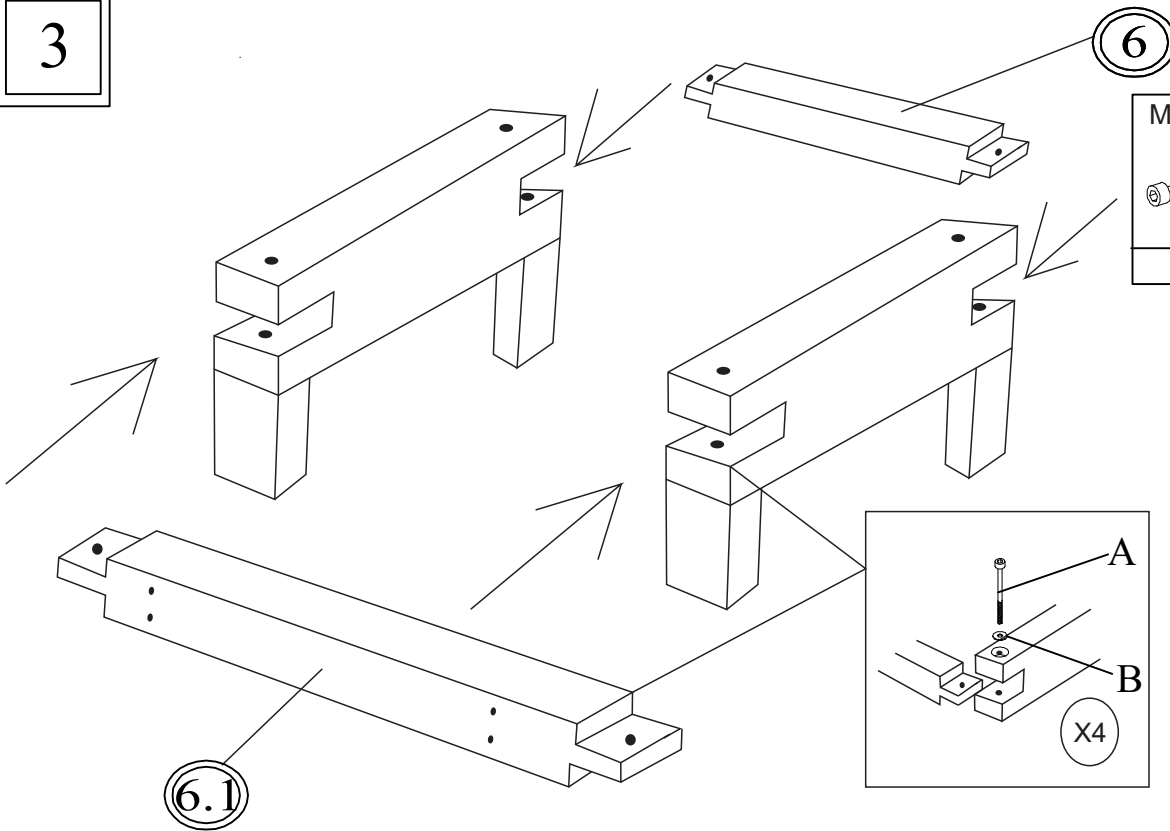

4

3

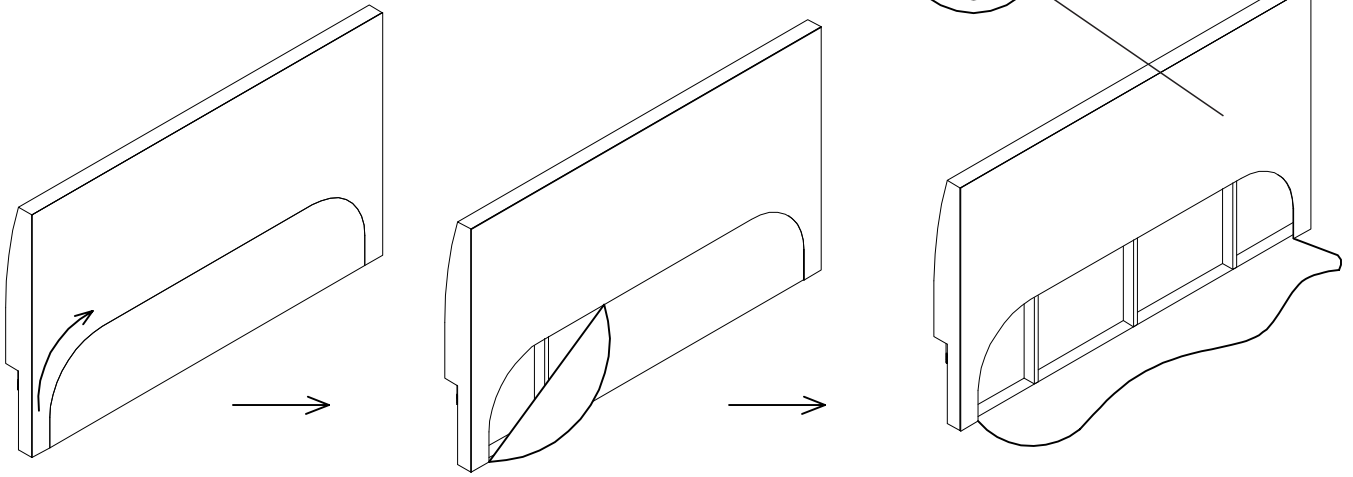

5

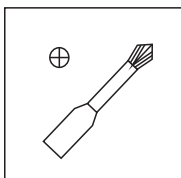
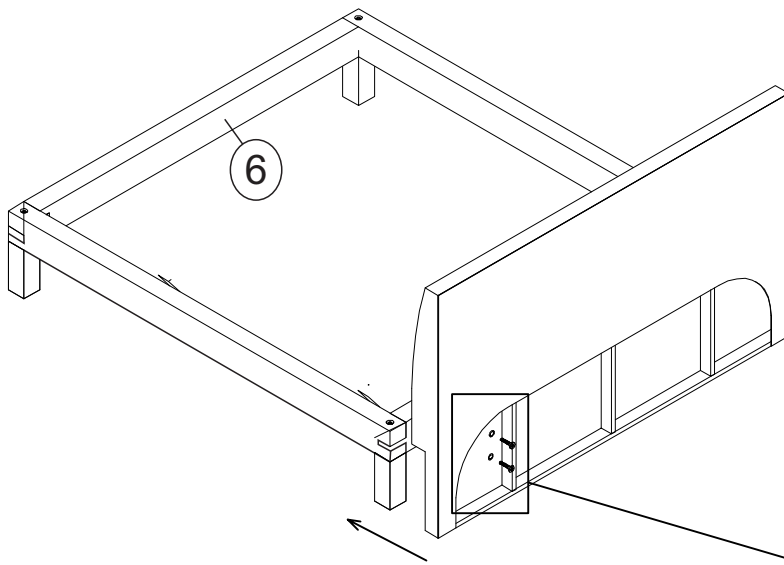

M 6x40 mm M 6 Ø



F

G

X 4

X 4

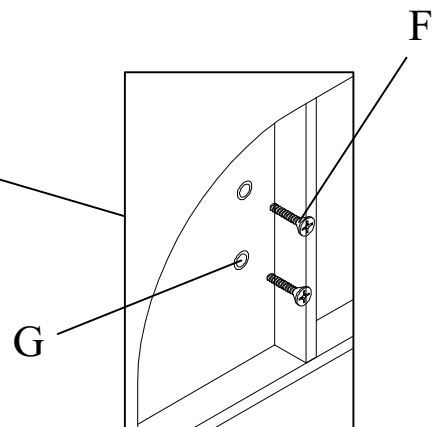

6

8

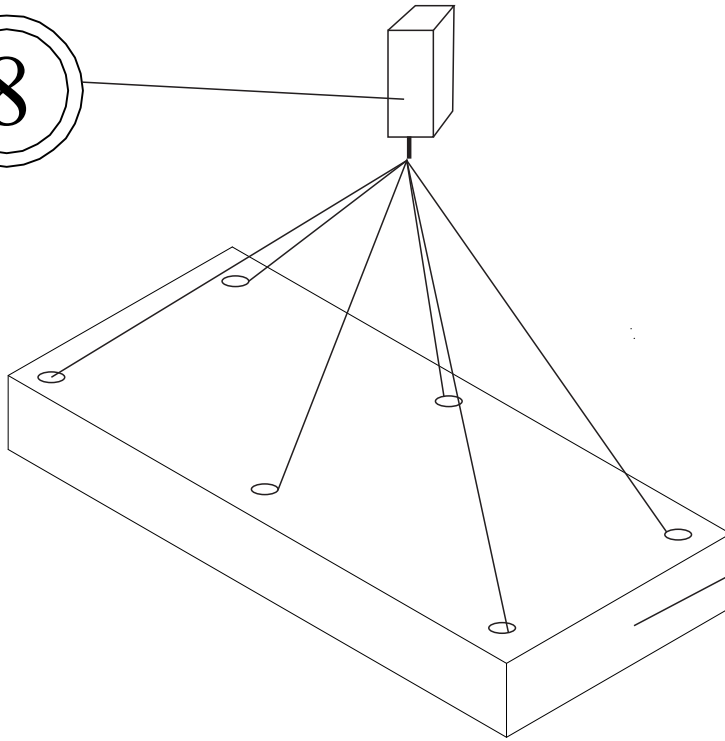

1

x2

7

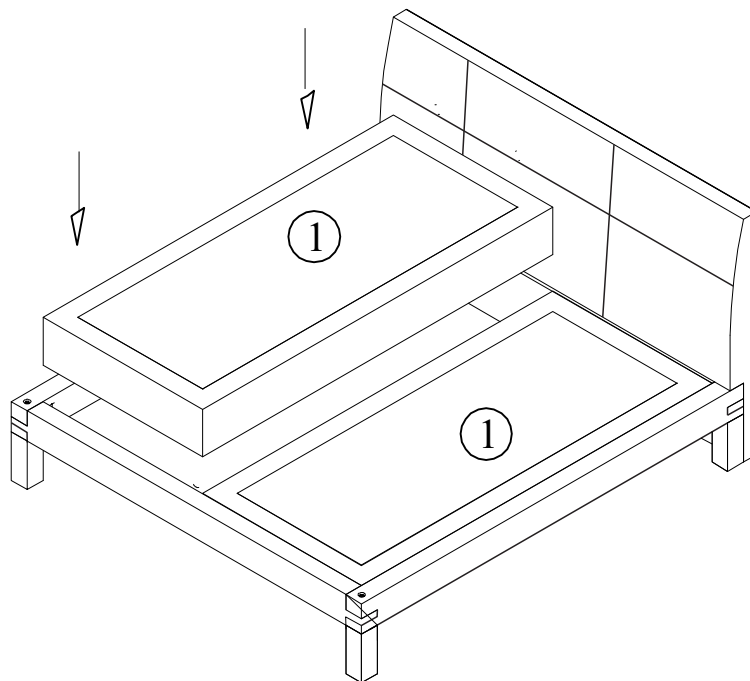

8

2

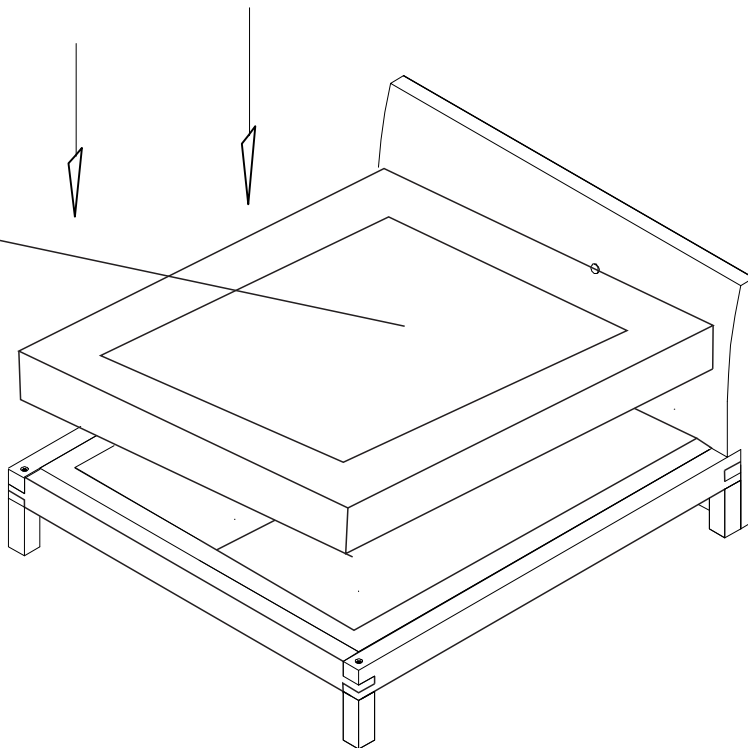

9

4

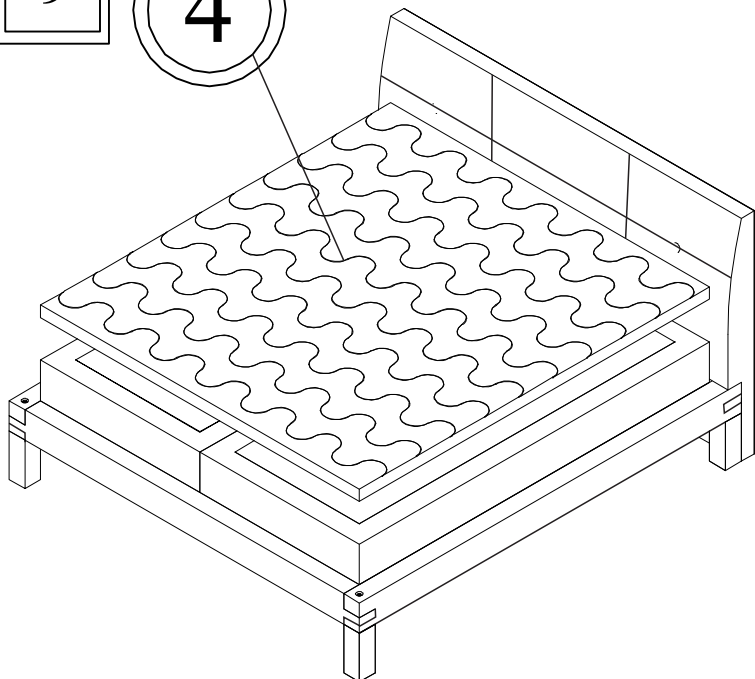

10

240KG

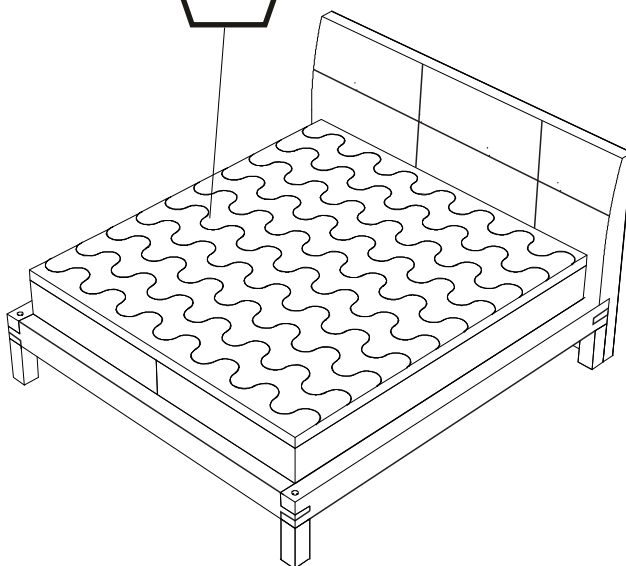

# PFLEGEHINWEISE

Es wird nicht empfohlen Nass- oder Trockenreinigung. Wenn es aus Versehen passiert Flecken können Sie mit einem Reinigungsmittel reinigen Textilien oder Möbelschaum. Beim Benutzen Reinigungsmittel eher nicht der Stoff verfärbt sich. Um dies zu verhindern, empfehlen wir Testen auf einem kleineren Teil der Federkernmatratze. Zum Wir empfehlen den Vollschutz von Federkernmatratzen die Verwendung von Bezügen und Bezügen für Matratzen

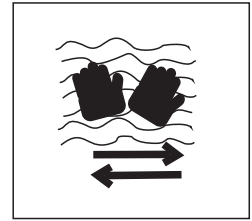

**RUSTIK EICHE  
NORMALERWEISE WEIST EIN  
RUSTIKALER EICHENBALKEN  
OBERFLÄCHENRISSE AUF.**

## Wichtige Informationen

Sehr geehrter Kunde!

Sie haben sich für ein Produkt aus massiven Holz entschieden. Die verschiedenen Arten vom Holz können eine unterschiedliche Farbe und Struktur aufweisen. Jedes Produkt ist somit ein Unikat!

Holz ist ein Naturprodukt – es lebt!

**Bitte unbedingt auf das Raumklima achten!**

Das empfohlene Raumklima für zentralbeheizte Wohnräume setzt eine relative Luftfeuchtigkeit von 45-60 % und eine Raumtemperatur von 18-23 °C voraus.

Die Holzfeuchte für dieses Raumklima beträgt ca. 7-10 % Feuchtigkeitsgehalt im Holz. Das Holz Ihrer Möbel wurde auf diesen Feuchtigkeitsgehalt getrocknet.

Holz reagiert auf schwankende Raumtemperaturen und nicht angemessene Luftfeuchtigkeit. Man nennt das „Schwinden“, und „Quellen“.

Schwinden: Holz gibt bei trockener Luft die Holzfeuchtigkeit ab.

Die Form des Holzes verändert sich, wird „dünner“, und verkleinert sich.

Quellen: Holz nimmt bei feuchter Luft die Luftfeuchtigkeit auf.

Die Form des Holzes verändert sich, wird größer und es können auch Risse entstehen!

Konstantes Raumklima:	Zu feuchtes Raumklima:	Zu trockenes Raumklima:
Luftfeuchtigkeit: 45 – 60 % Raumtemperatur: 18-23 °C	Quellen: über 60 % Luftfeuchtigkeit	Schwinden: unter 45 % Luftfeuchtigkeit

Solange das Raumklima ein „konstantes Raumklima“, ist, wird sich die Form des Holzes kaum verändern.

Pflegehinweise allgemein:

**Lackierte Oberflächen** sind in der Pflege unproblematischer als **geölte Oberflächen**.

Für die tägliche Pflege genügt ein trockenes Baumwolltuch.

Wischen sie dabei immer in Richtung der Holzmaserung.

**Geöltes Holz** ist verschmutzungsempfindlicher. Deshalb benötigt es ein wenig mehr Vorsicht beim Gebrauch.

Generell kann geöltes Holz mit einem feuchten Tuch gereinigt werden.

Verwenden Sie niemals scharfe Haushaltsreiniger, Scheuermittel oder tropfnasse Tücher.

! **Möbel für den Innenbereich dürfen nie für den Außenbereich verwendet werden.**

## Wichtige Informationen

### Pflege, Reinigung und Reparatur von geölten Oberflächen

1. Zum Abstellen von heißen, kalten oder feuchten Gegenständen verwenden Sie unbedingt Untersetzer, um Flecken zu vermeiden.
2. Flüssigkeiten müssen sofort von der Oberfläche entfernt werden.

Zur Pflege, Reinigung und Reparatur empfiehlt sich ein naturbelassenes Möbelpflegeöl.

Raue Oberfläche:

Durch das Ölen kann es vorkommen, dass sich die Holzoberfläche rau anfühlt, da sich die Holzfasern durch die entstandene Feuchtigkeit vom Öl aufstellen.

Durch Abschleifen mit Schleifpapier der Körnung 240 und leichtem Druck fühlt sich die Oberfläche wieder glatt an. Bitte immer in Richtung der Holzmaserung schleifen!

Den entstandenen Schleifstaub mit einem Baumwolltuch entfernen.

Pflege:

Zur Pflege und Auffrischung der Möbeloberfläche (alle 6-8 Monate) das Pflegeöl dünn und sparsam mit einem Baumwolltuch auftragen.

Mit einem trockenen, fusselfreien Baumwolltuch auspolieren, damit überschüssiges Öl entfernt wird.

Bitte **KEINEMikrofasertücher** oder fettlösende Haushaltsreiniger verwenden.

Reinigung:

1. Leicht verschmutzte Stellen mit warmem Wasser und Baumwolltuch (nicht zu feucht) reinigen.
2. Stärker verschmutzte Flächen mit dem mit Pflegeöl getränkten Reinigungspad/Tuch mit wenig Druck, großflächig (ca. 20 cm rund) in Holzmaserung behandeln, damit keine Farbunterschiede entstehen.
3. Mit einem trockenen, fusselfreien Baumwolltuch auspolieren, damit überschüssiges Öl entfernt wird.

Reparatur Kratzer:

1. Die Fläche mit einem öligen, feuchten Schleifpapier (Körnung 120) solange anschleifen bis der Kratzer nicht mehr sichtbar ist.  
Bitte immer großflächig und in Holzmaserung schleifen!
2. Die Oberfläche feinschleifen, beginnend mit Korn 150, 180 und beenden mit Korn 280.
3. Das Pflegeöl satt mit dem Baumwolltuch auftragen.
4. 15-20 Minuten einwirken lassen
- 5.

