

SPICE

36-737-...

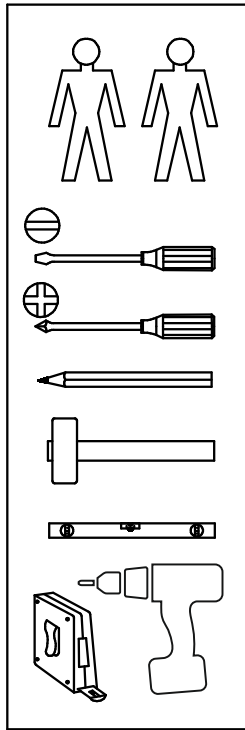

- 14** max. 3 kg (6,6 lbs)
- 06** max. 5 kg (11 lbs)
- 04** max. 15 kg (44 lbs)

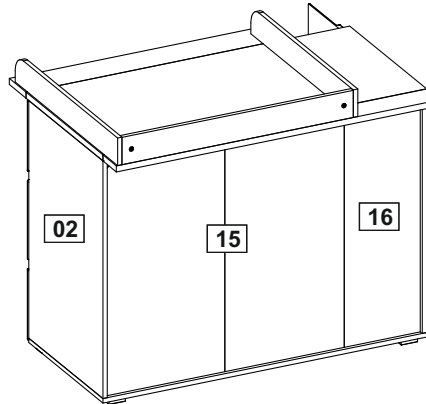
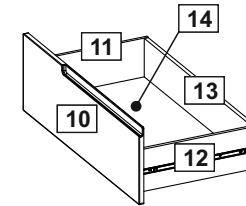
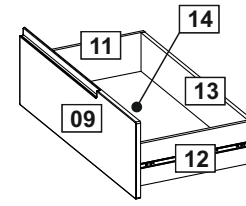
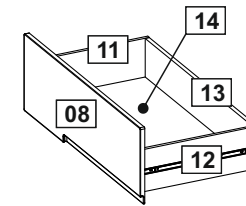
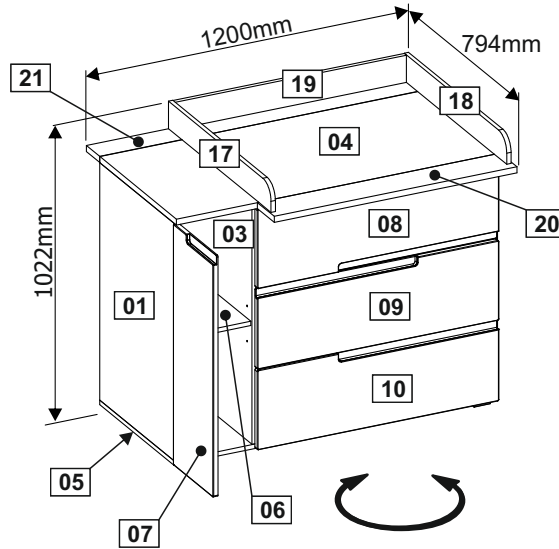
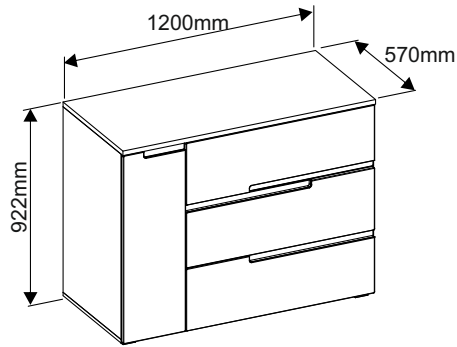

01	7029740	864x550x16	x1	1/3
02	7029742	864x550x16	x1	1/3
03	7029739	864x529x16	x1	1/3
04	7029750	1200x570x22	x1	2/3
05	7029748	1200x550x16	x1	2/3
06	7029754	275x519x16	x1	3/3
07	3023844	296x873x18	x1	3/3
08	3023841	896x289x18	x1	3/3
09	3023843	896x289x18	x1	3/3
10	3023842	896x289x18	x1	3/3
11	3021122	450x160x12	x3	1/3
12	3021121	450x160x12	x3	1/3
13	3023845	825x145x12	x3	1/3
14	3023855	835x459x3	x3	1/3
15	3023853	874x886x3	x1	2/3
16	3023854	874x288x3	x1	2/3
17	3500351	760x100x16	x1	2/3
18	3500350	760x100x16	x1	2/3
19	7029744	858x99x16	x1	2/3
20	7029747	900x125x22	x1	2/3
21	7029746	1200x100x22	x1	2/3

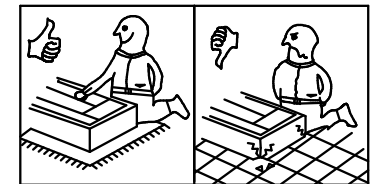

C 1/1

cm

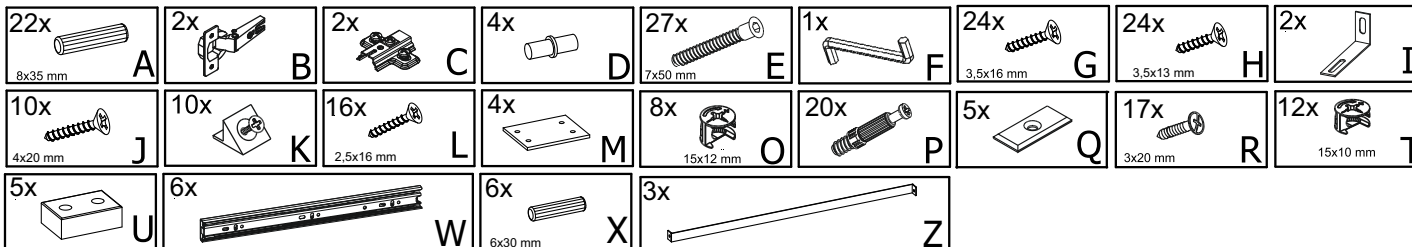

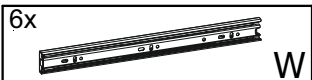

1

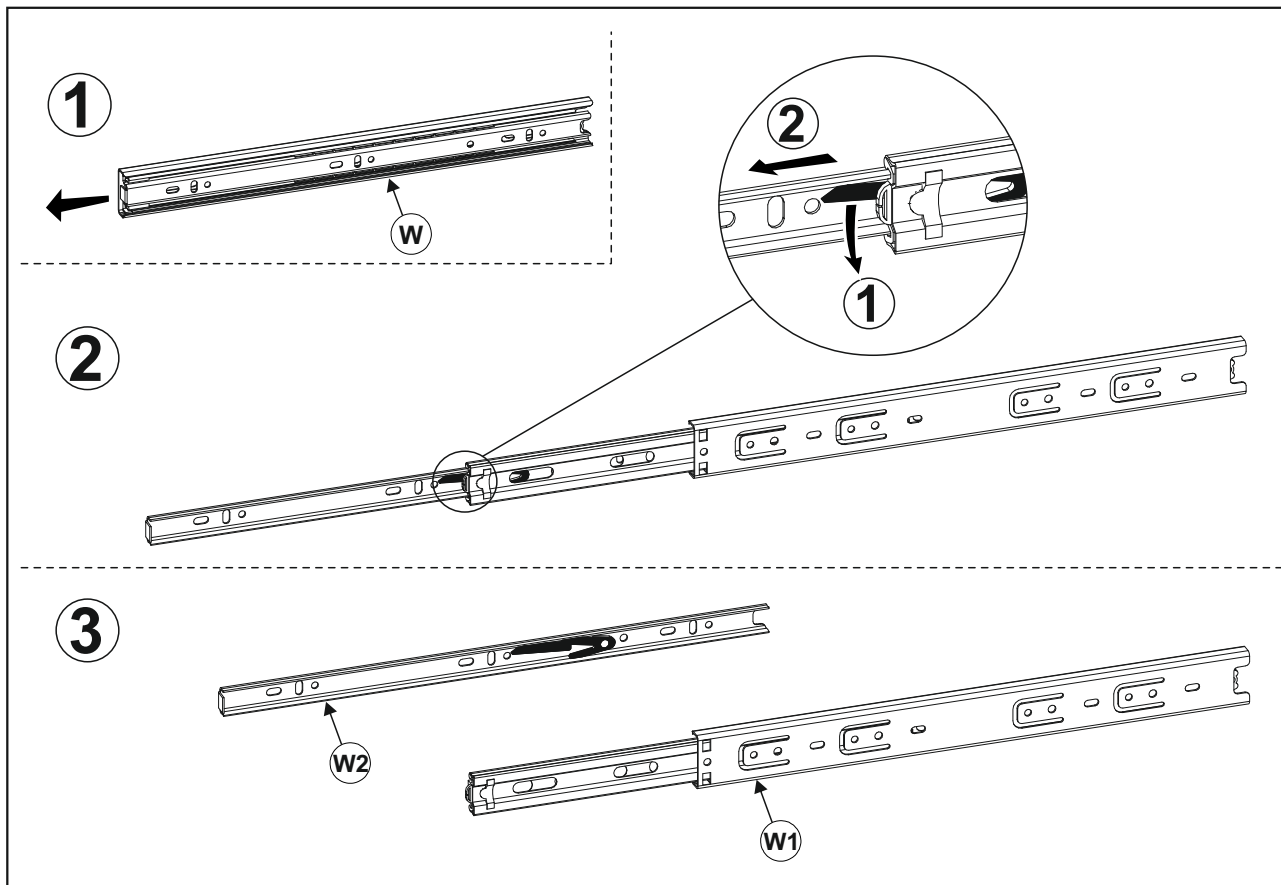

2

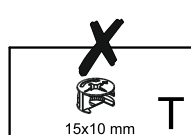
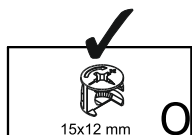
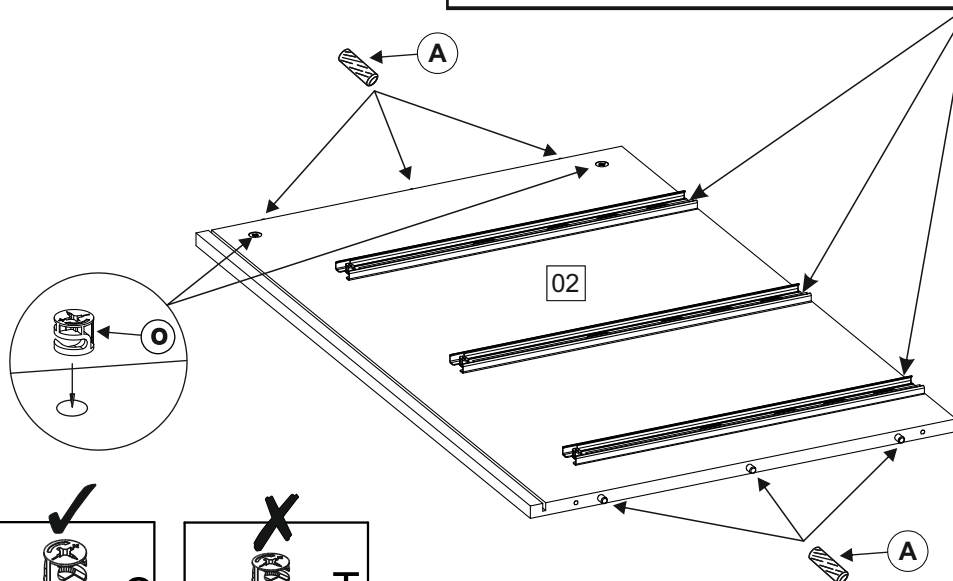
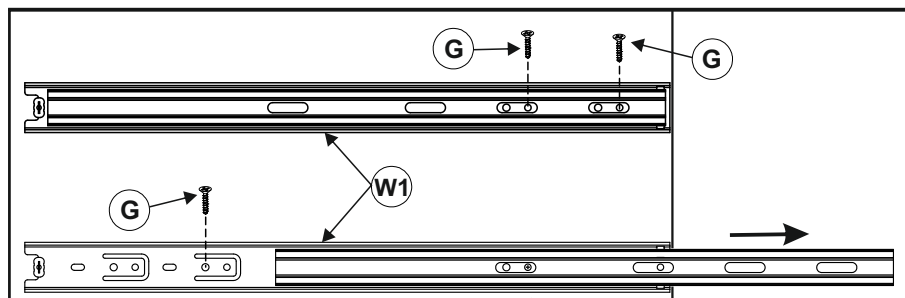
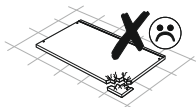
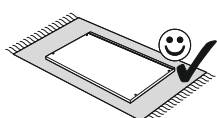

6x
8x35 mm
A

2x
15x12 mm
O

9x
3.5x16 mm
G

3x
W1

2x
D

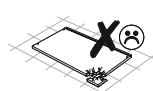
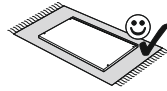

3

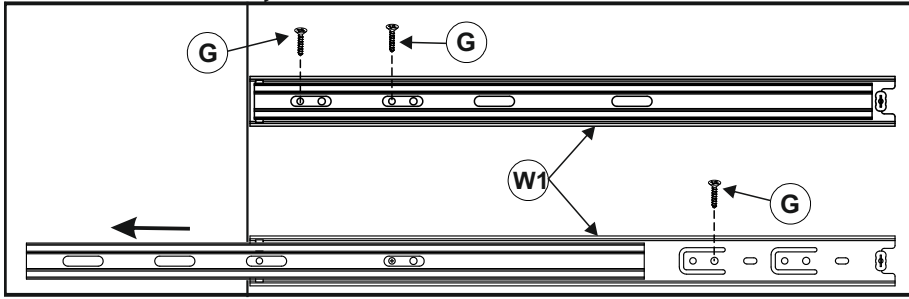
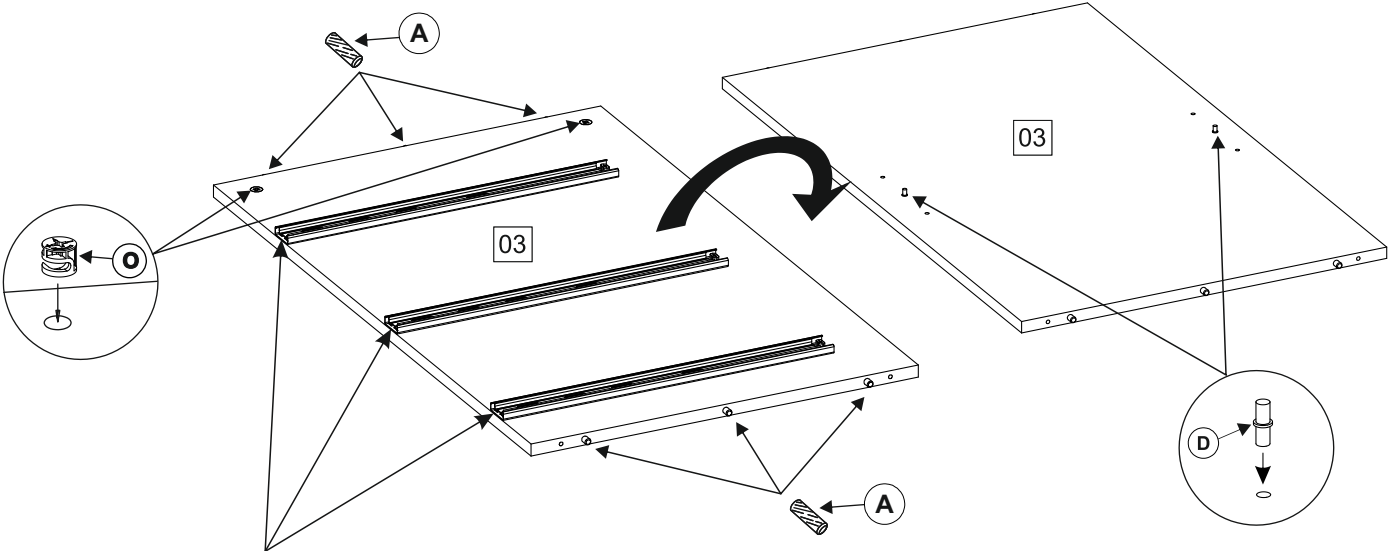

6x
8x35 mm
A

2x
15x12 mm
O

2x
C

2x
D

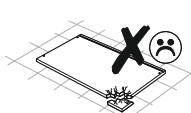
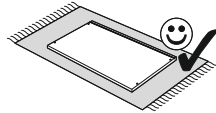

4

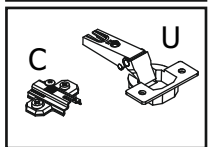
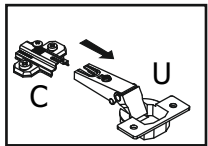
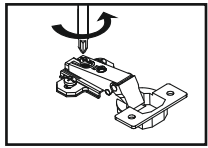
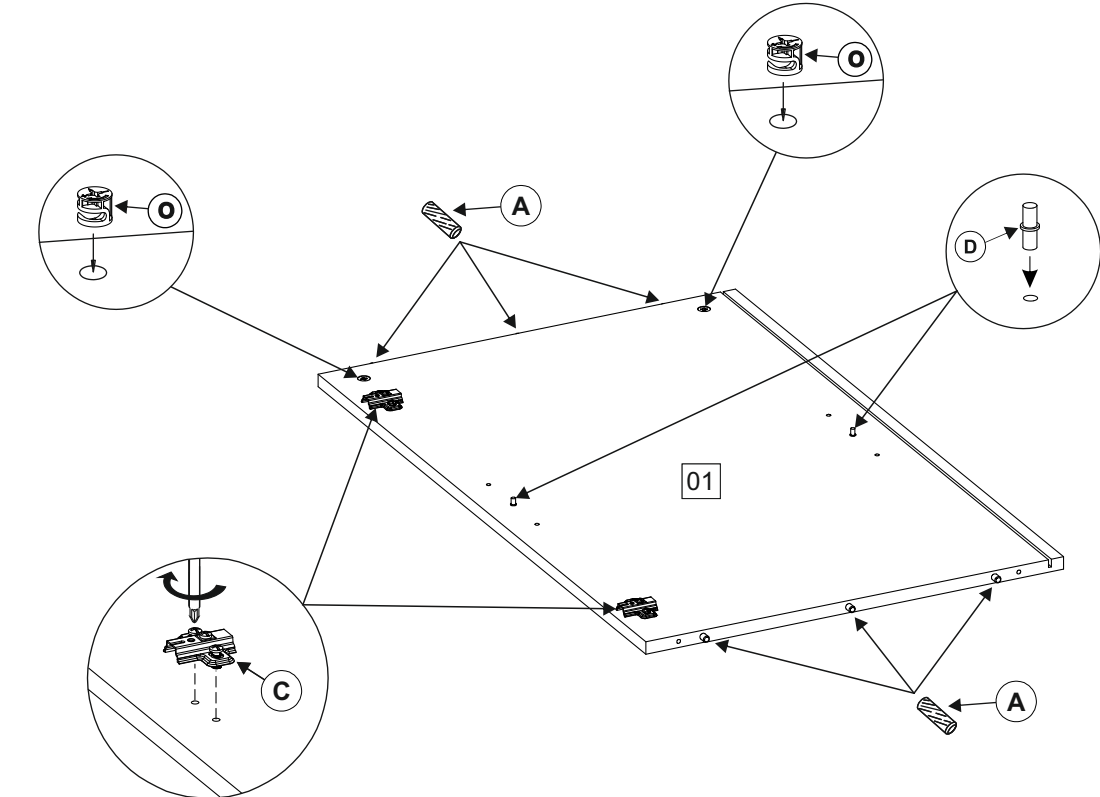

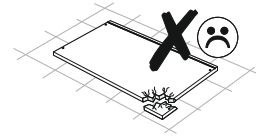
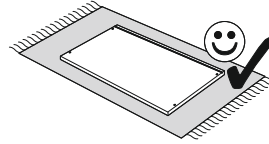
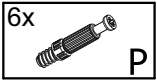

5

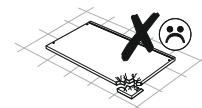
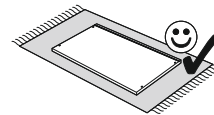
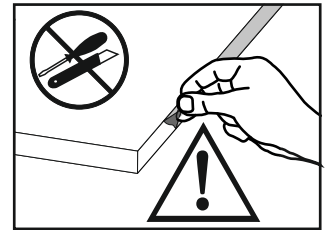
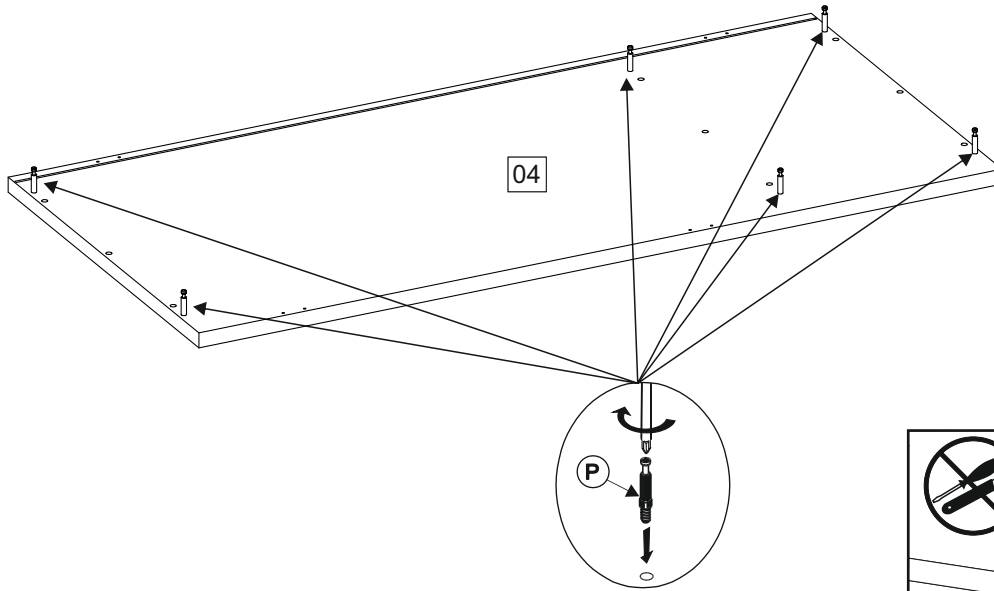

6

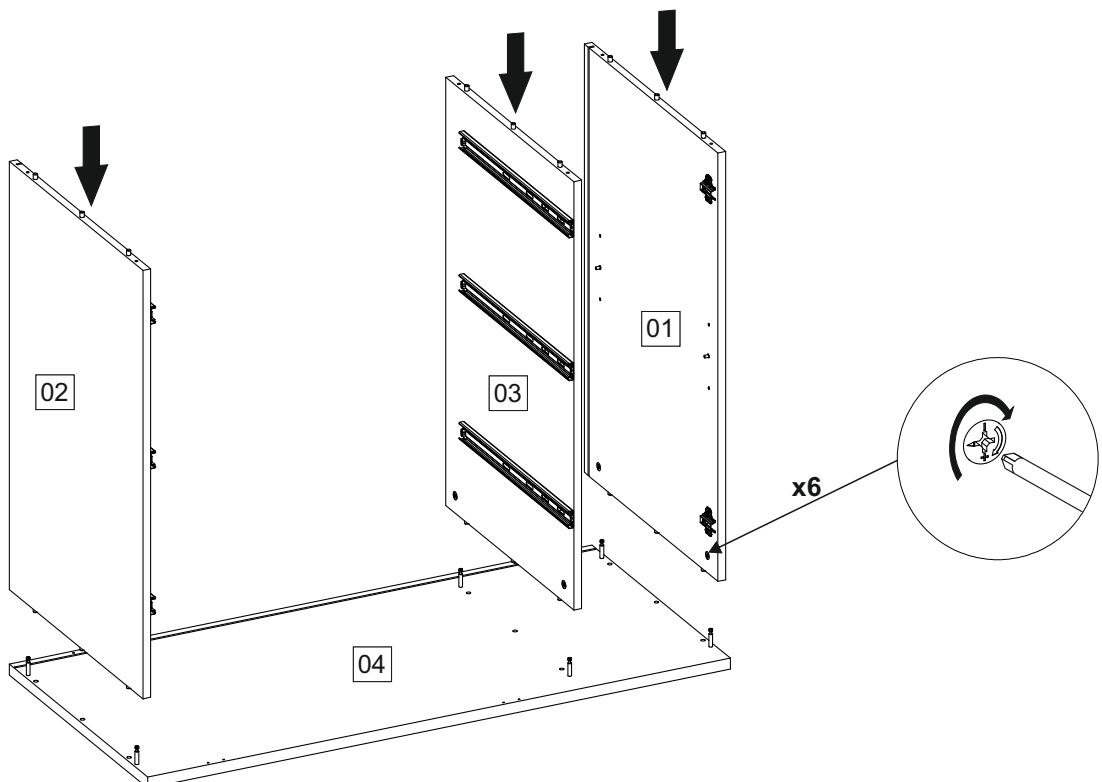

7

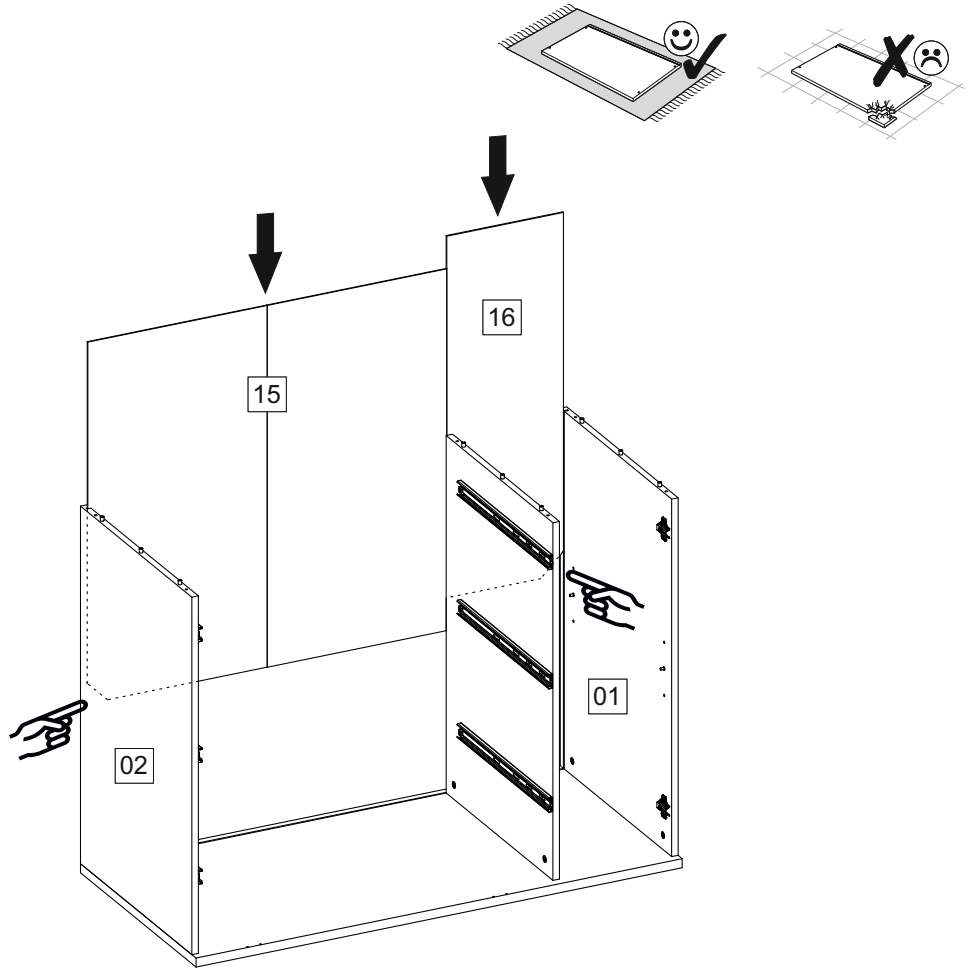

6x
7x50 mm
E

1x
F

8

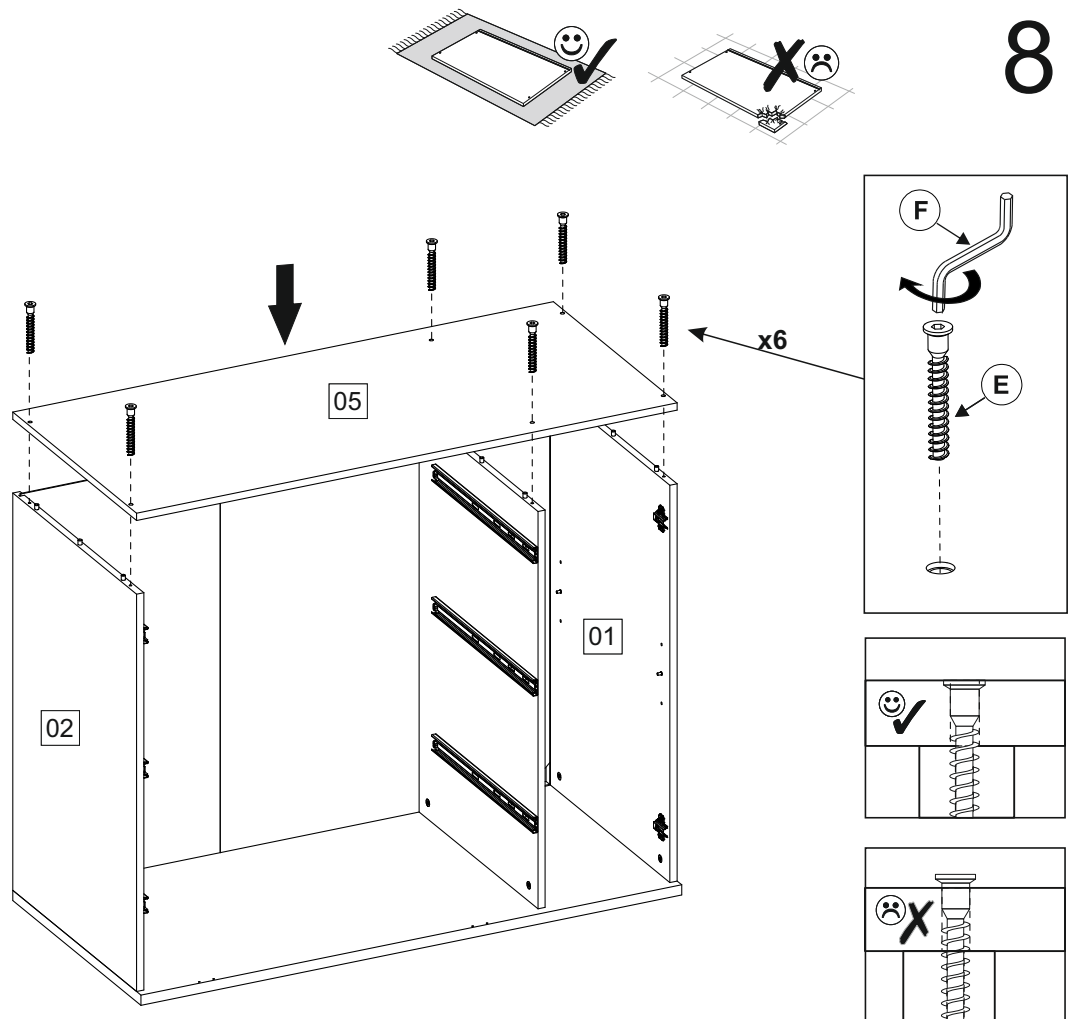

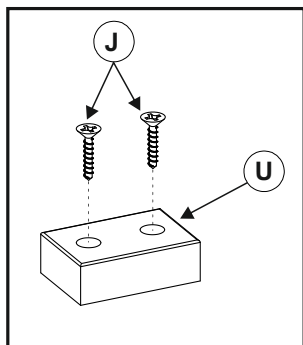
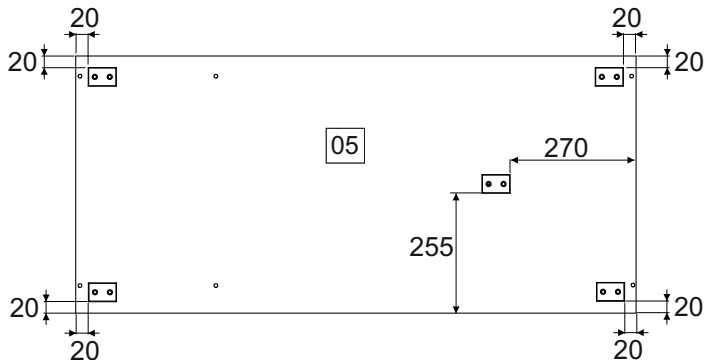
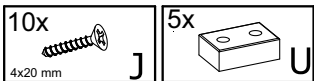

x6

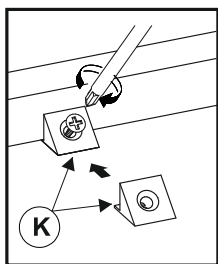
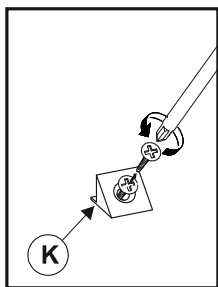
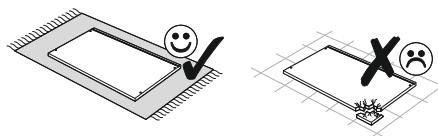
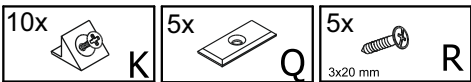
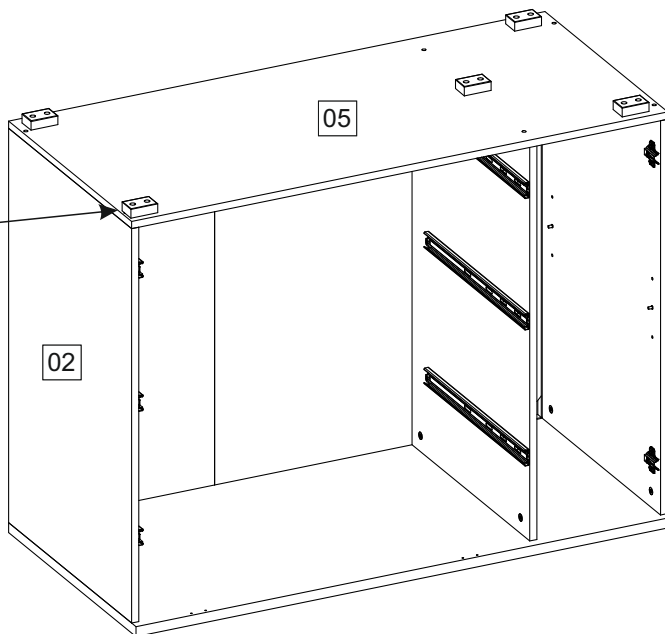

x10

x5

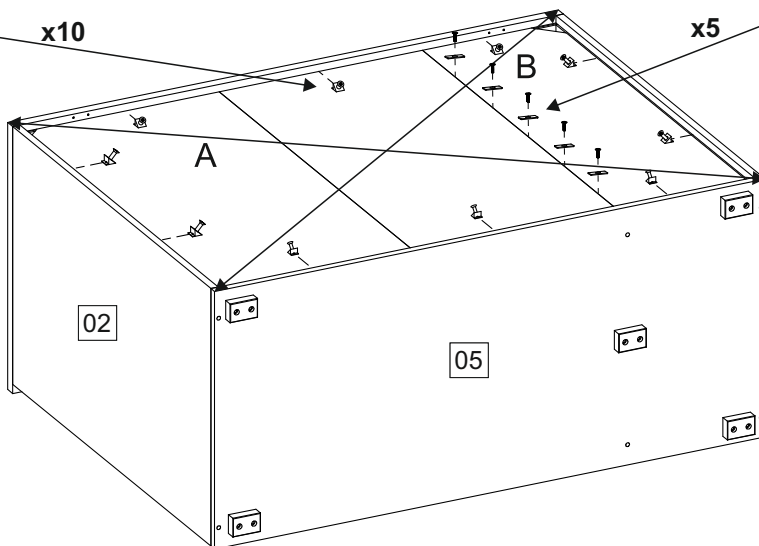
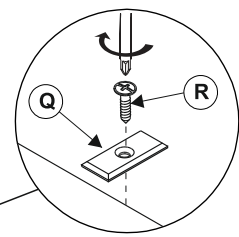

- 4x  A
8x35 mm
- 2x  O
15x12 mm
- 2x  P

11

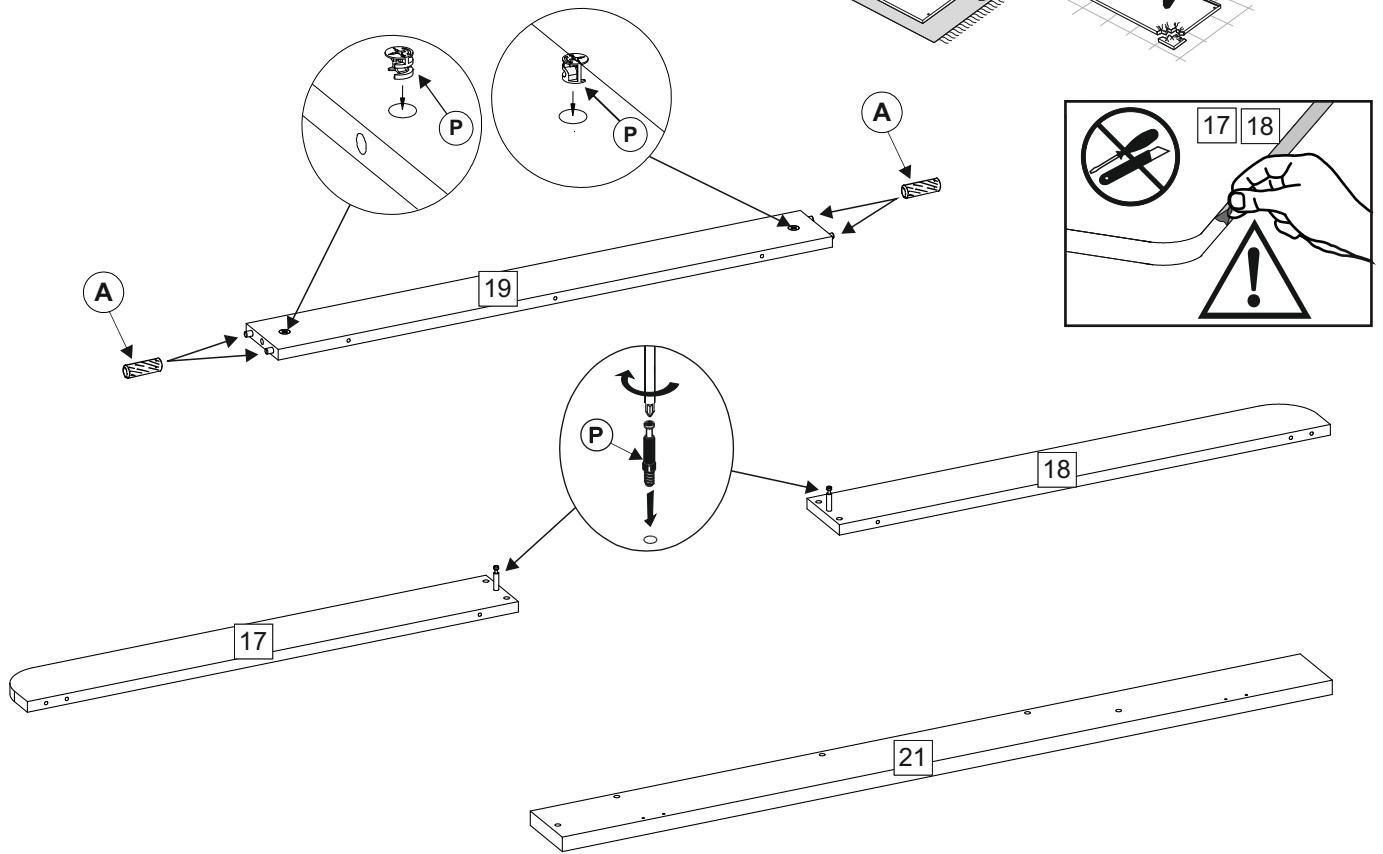
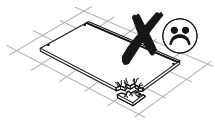
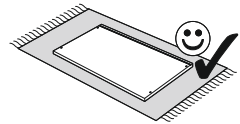

12

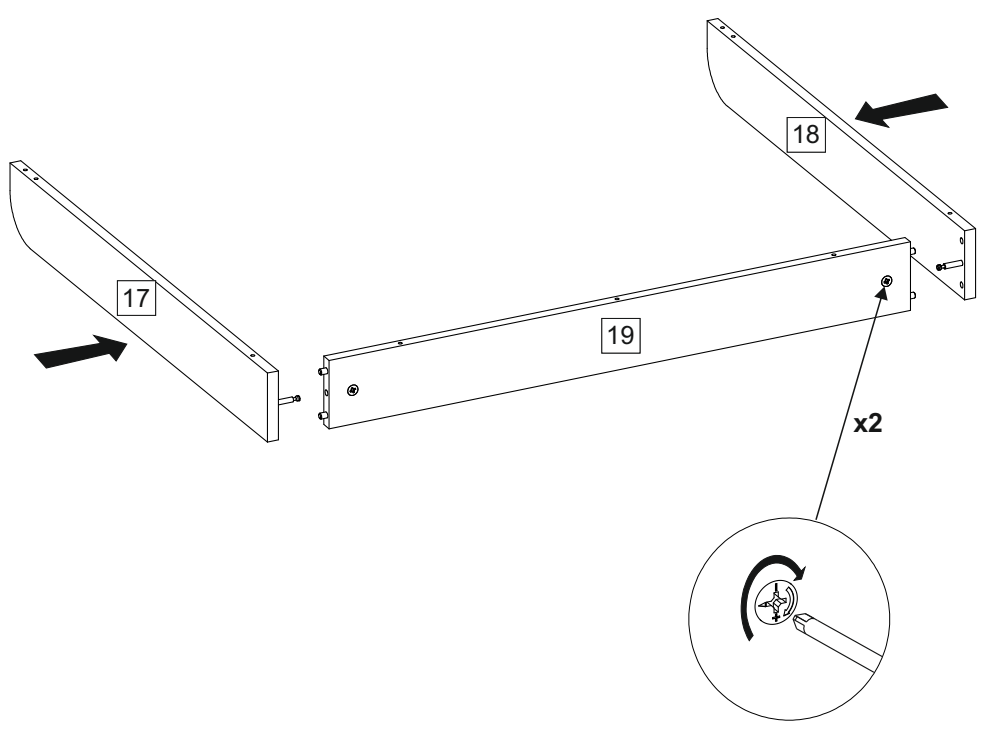
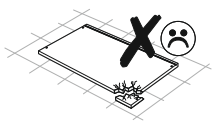
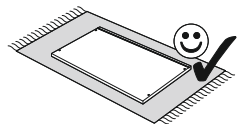

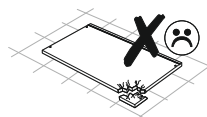
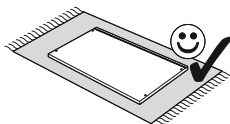
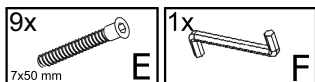

13

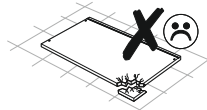
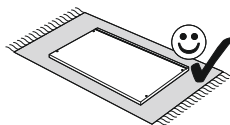
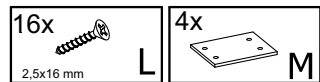
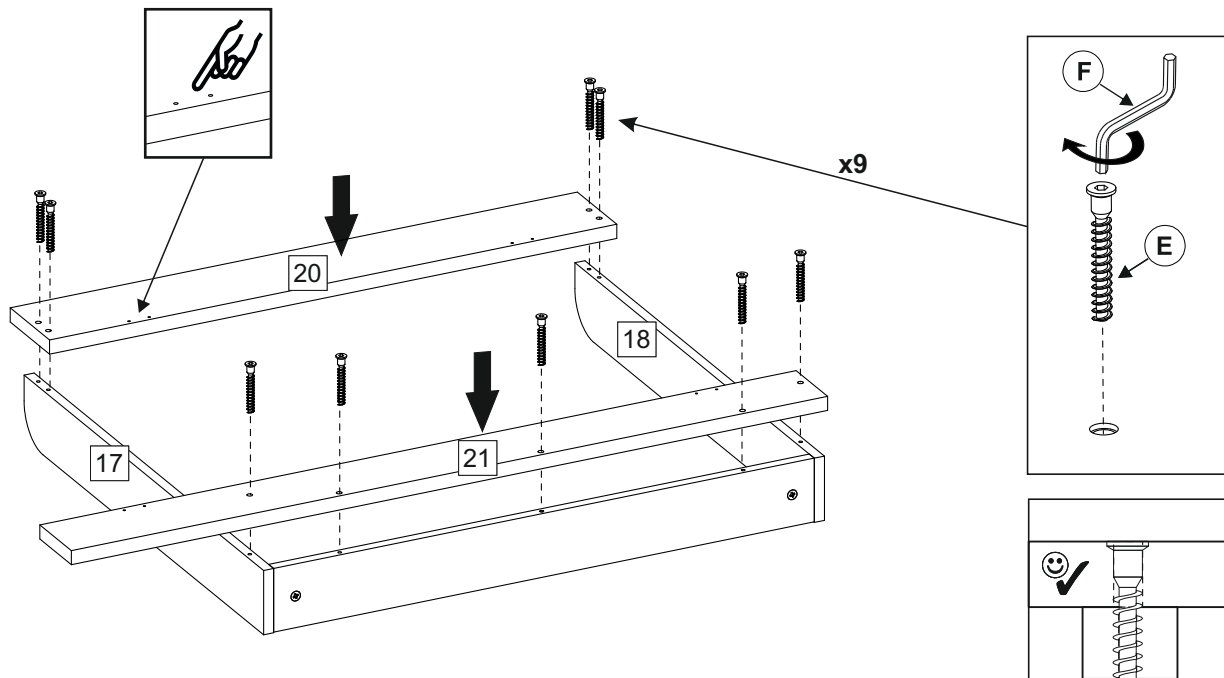

14

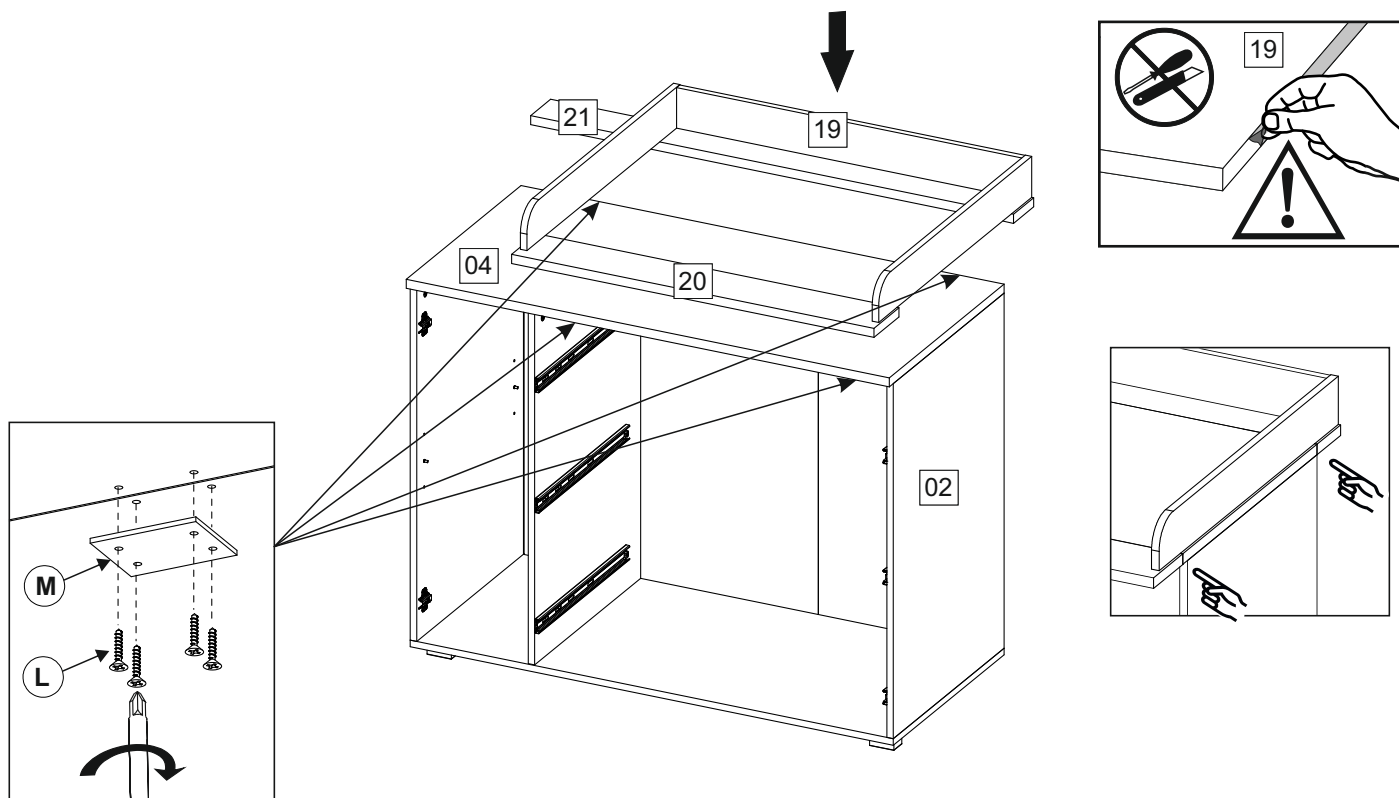

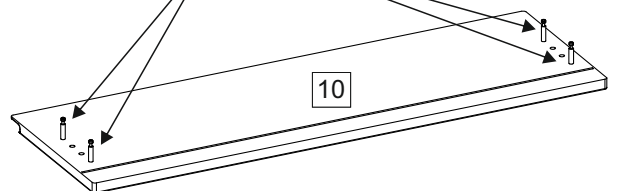
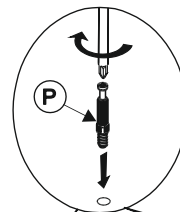
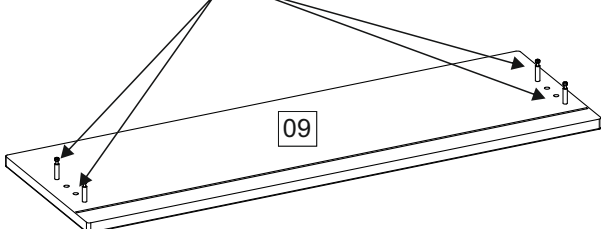
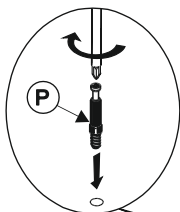
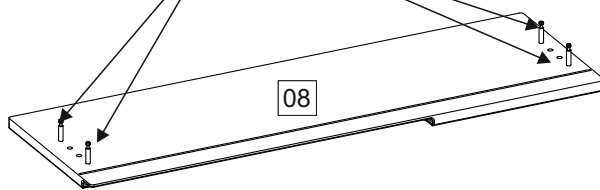
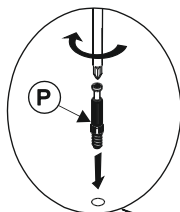
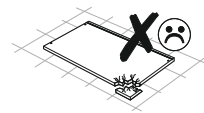
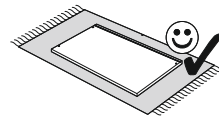
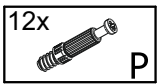
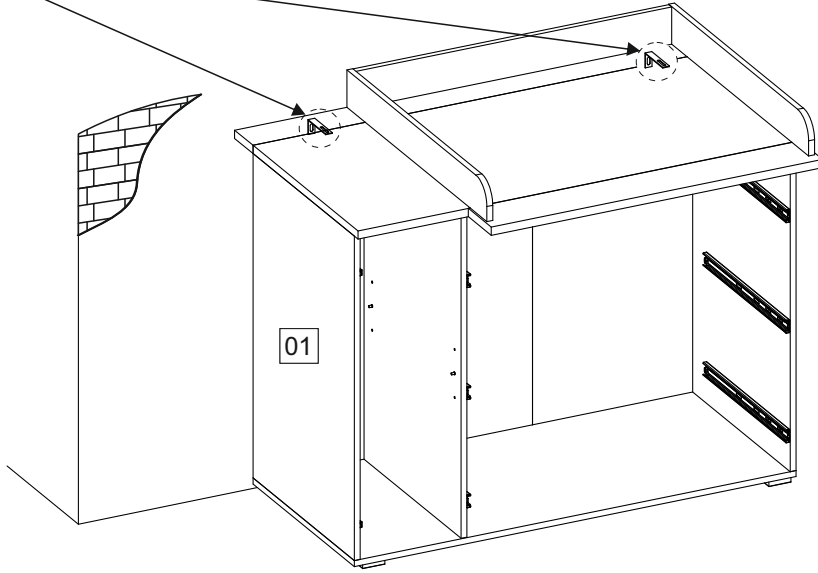
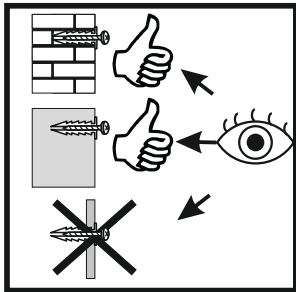
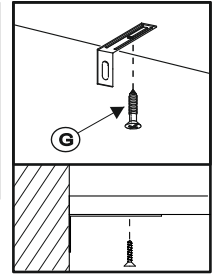
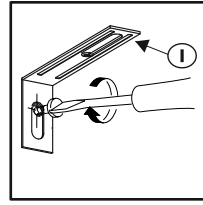
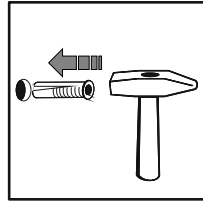
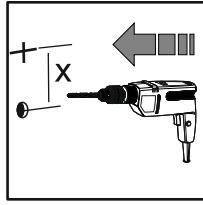
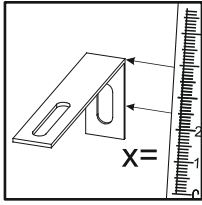
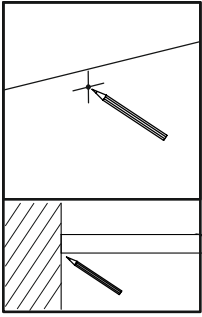
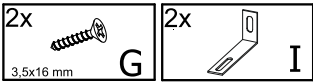

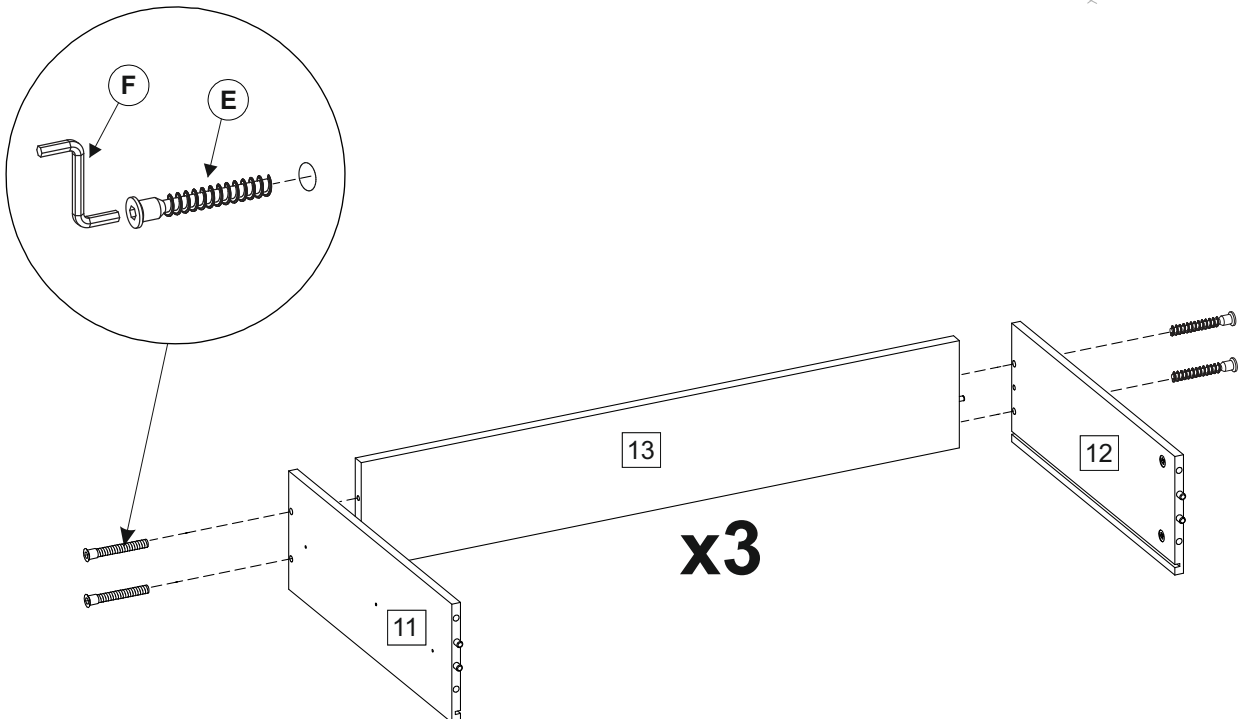
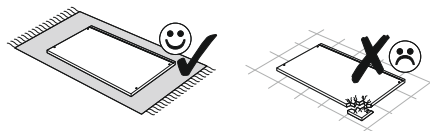
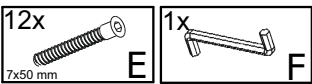
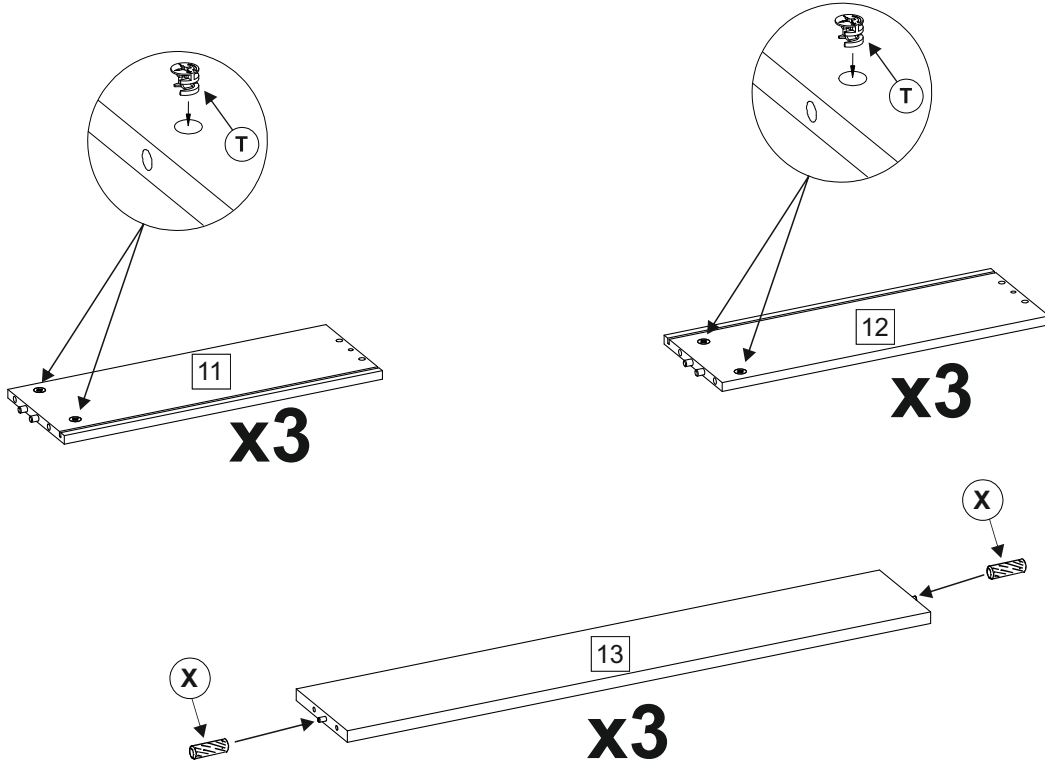
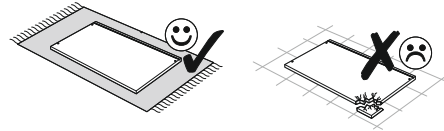
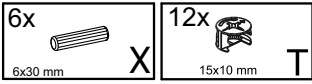

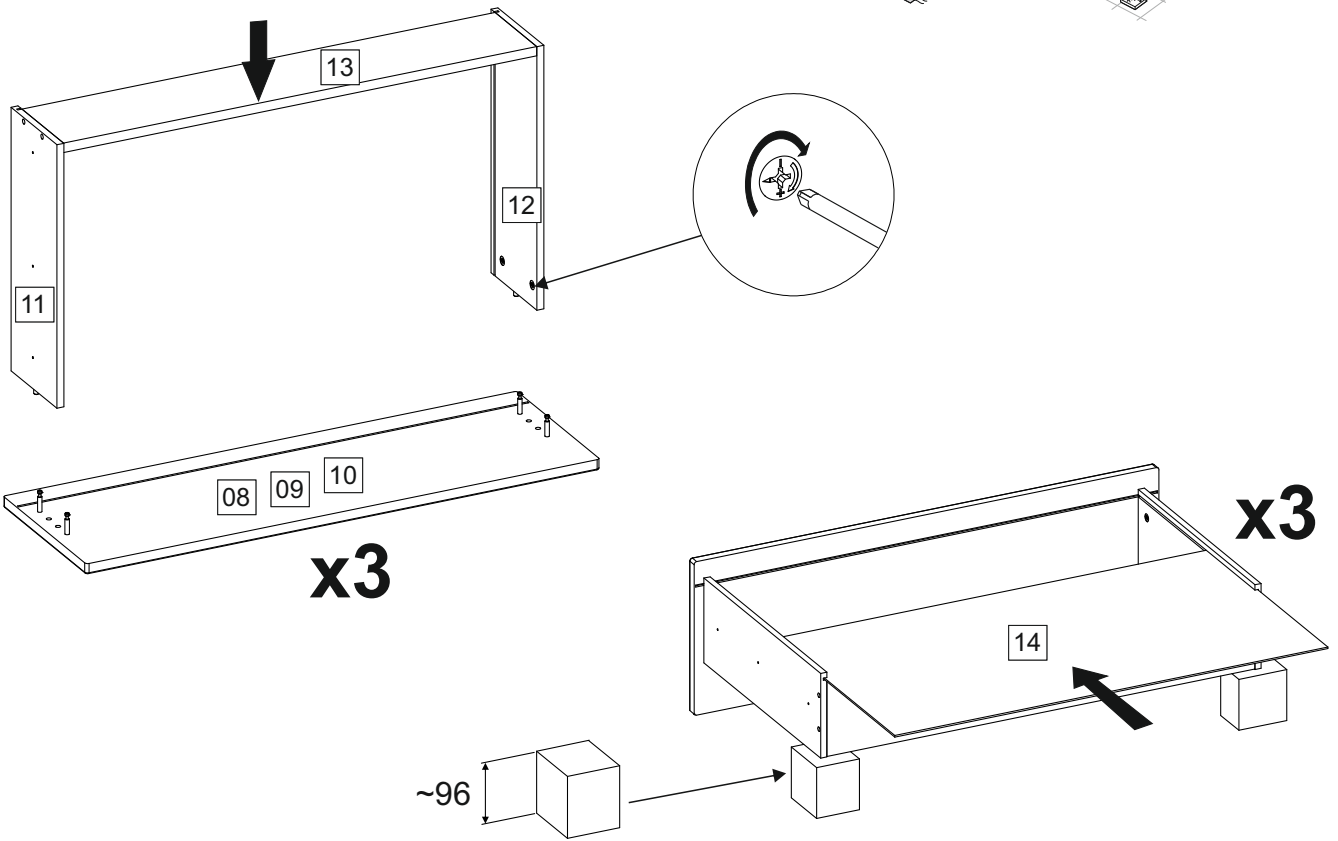

- 12x
3x20 mm
R
- 24x
3.5x13 mm
H
- 6x
W2
- 3x
Z

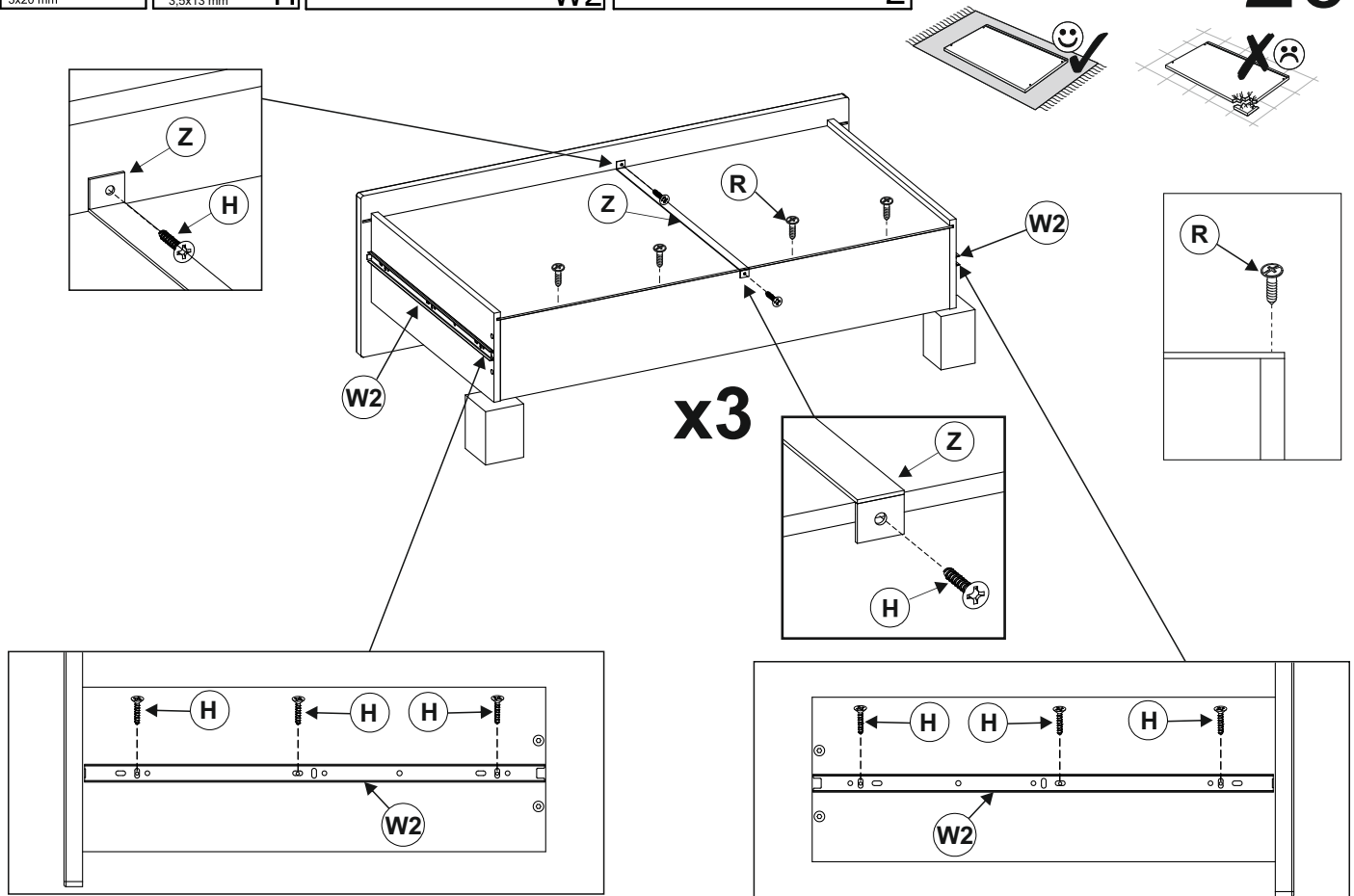

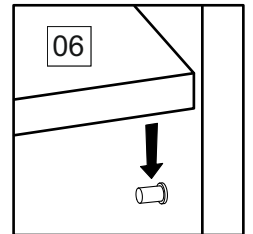
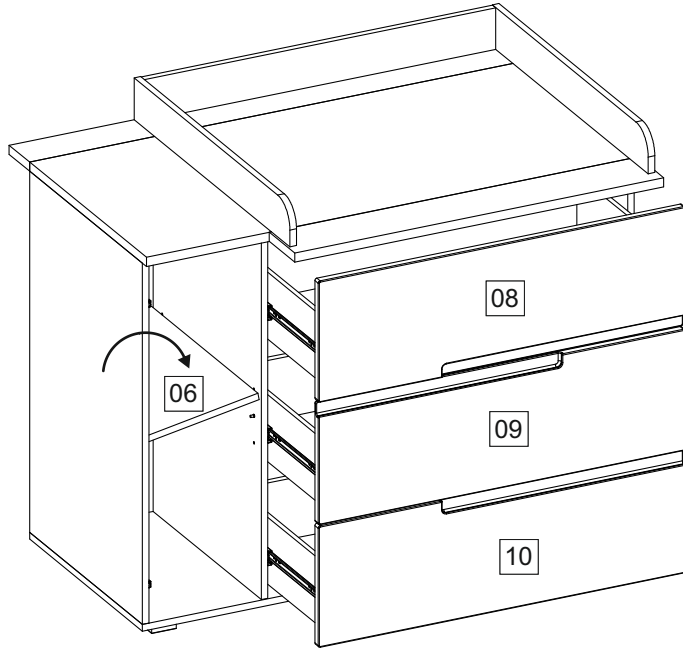
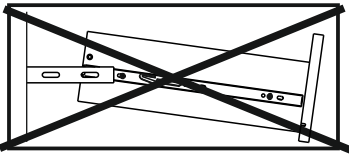
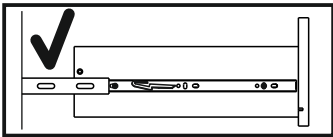
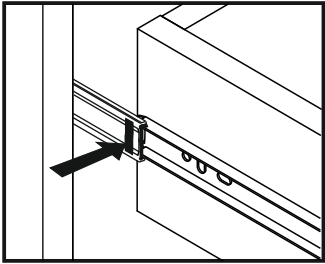
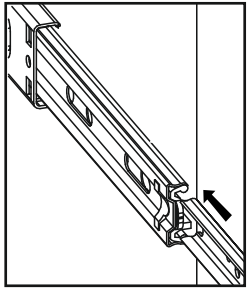

4x
3.5x16 mm

G

2x

B

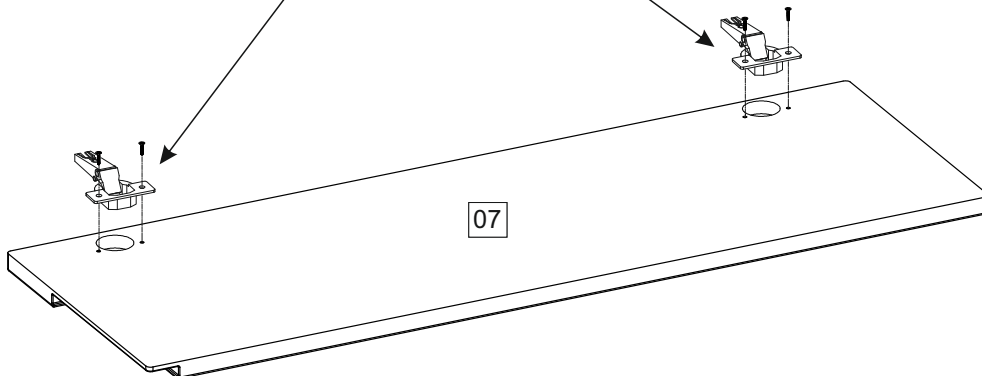
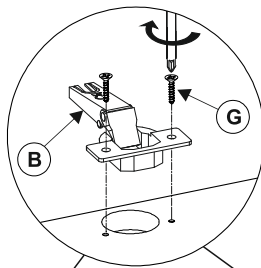
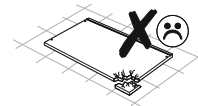
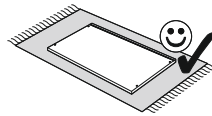

23

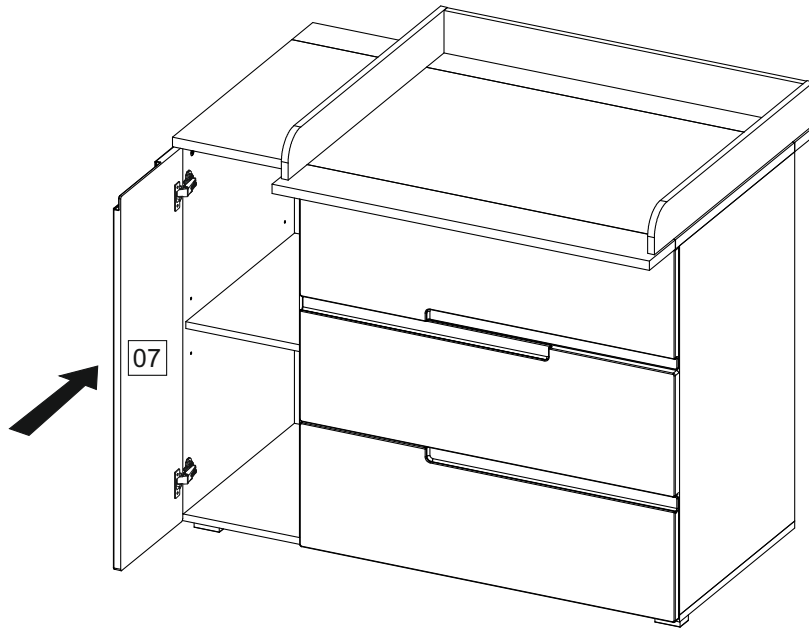
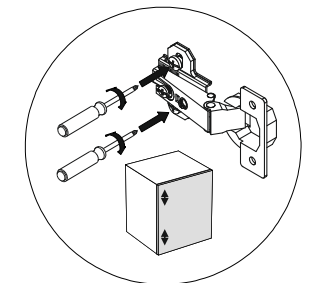
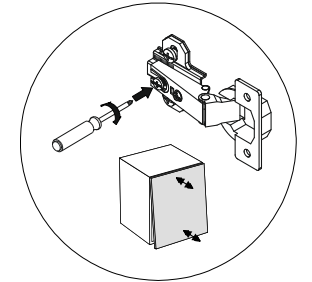
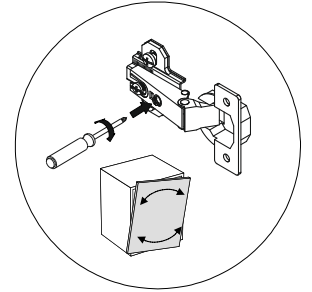
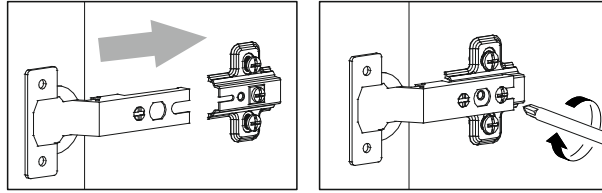

24

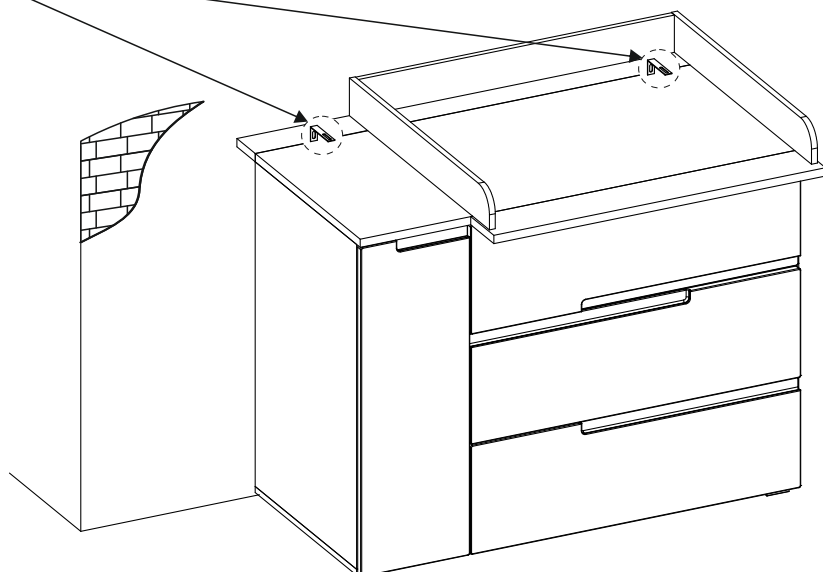
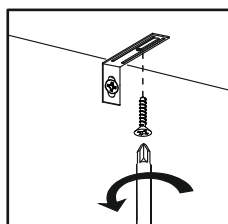
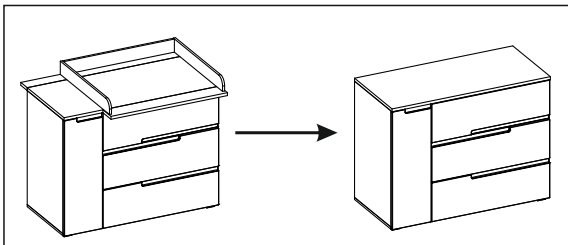

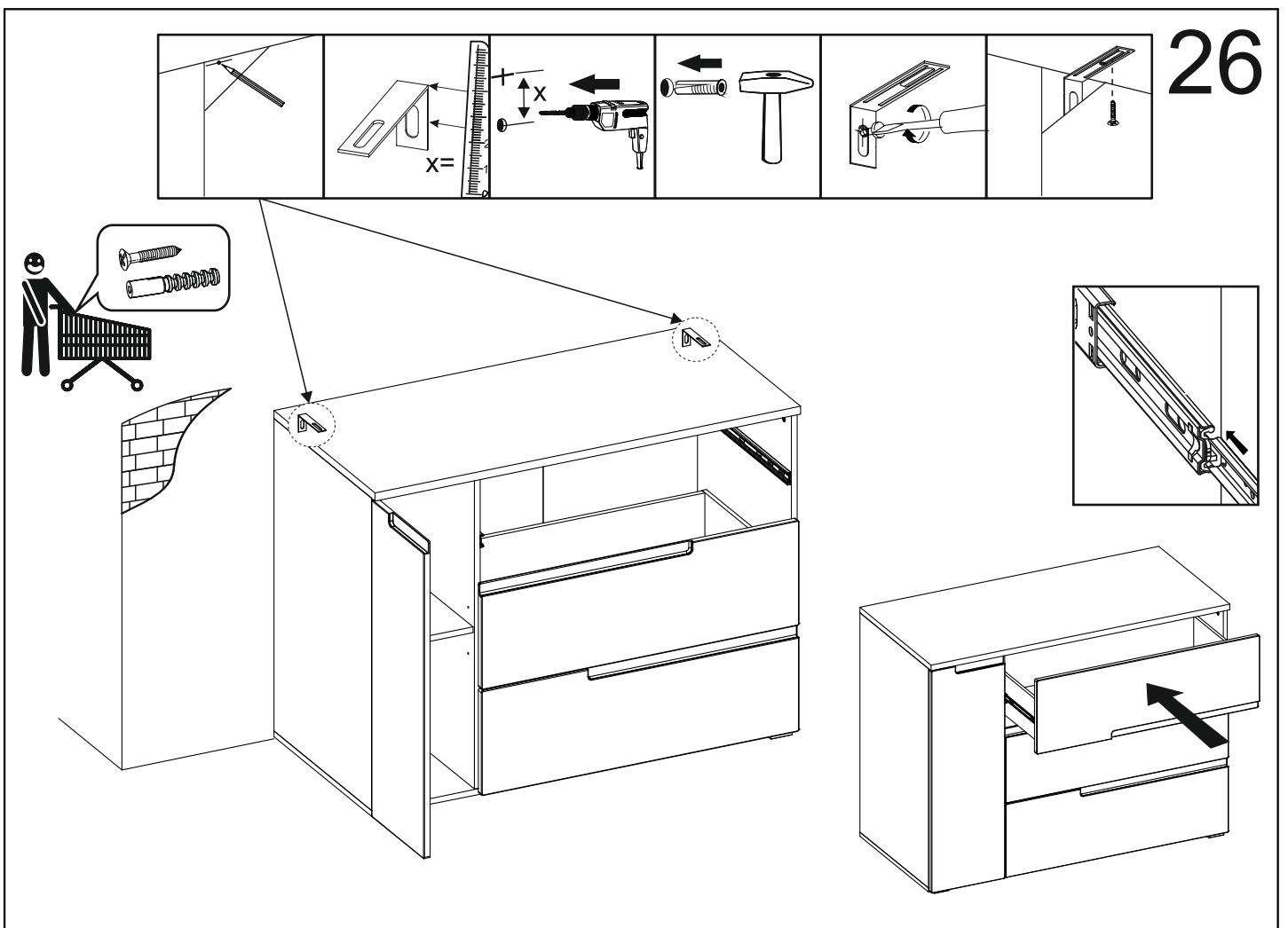
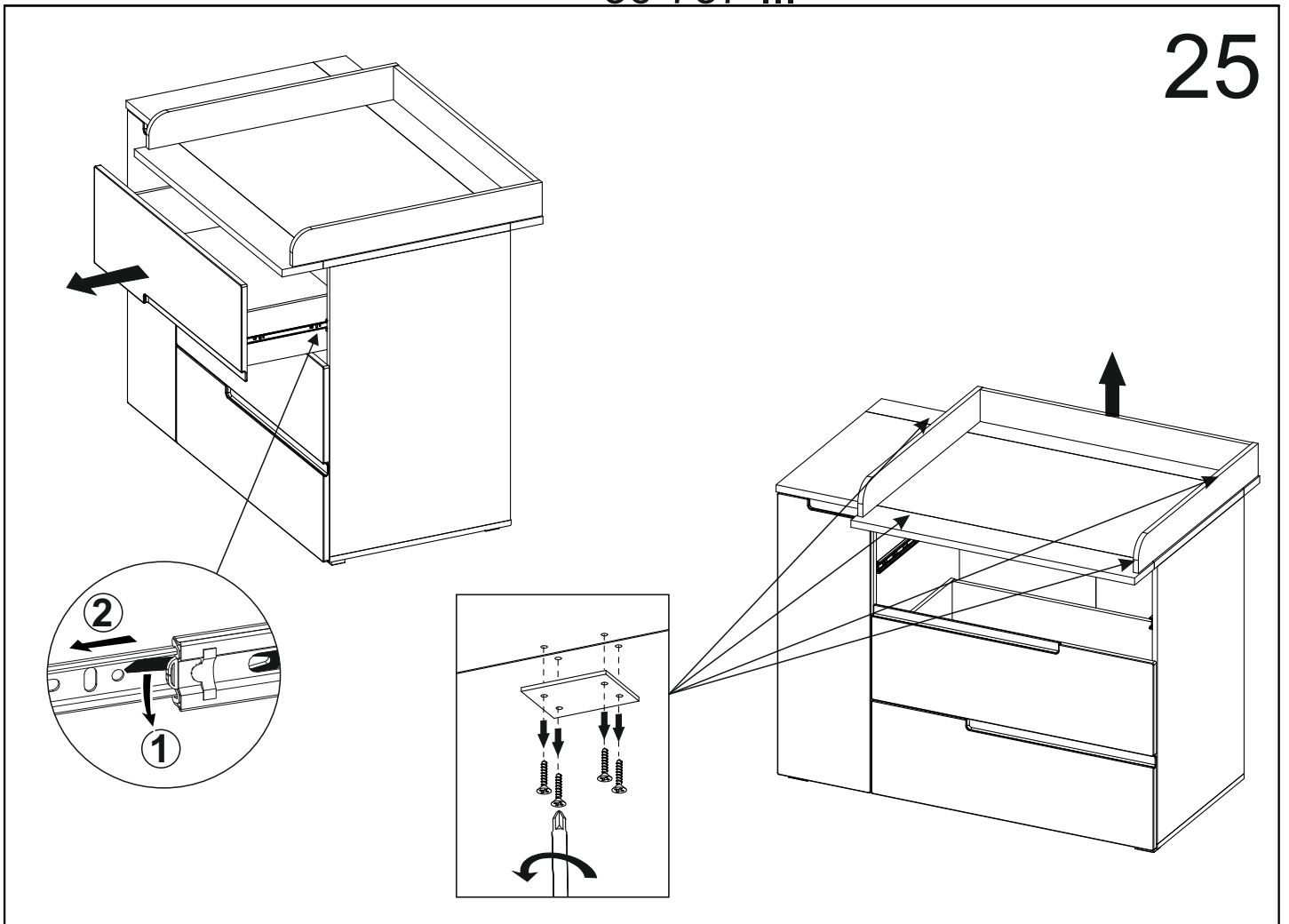

DE WICHTIG! FÜR SPÄTERES NACHSCHLAGEN AUFBEWAHREN: SORGFÄLTIG LESEN**WARNUNG: Lassen Sie Ihr Kind nicht unbeaufsichtigt**

Um die Gefahr einer Erstickung zu vermeiden, sind kunststoffhüllen vor dem Gebrauch zu entfernen. Die Hüllen sind zu vernichten oder von Kindern fernzuhalten.

Warnhinweis: Stellen Sie die Wickelkommode nicht in unmittelbare Nähe von starken Wärmequellen. Beachten Sie das Risiko von offenem Feuer und anderen starken Wärmequellen in der unmittelbaren Umgebung der Wickleinrichtung, wie elektrische Heizstrahler, gasbeheizte Öfen usw.;

Achtung: Für die Sicherheit Ihres Kindes ist es sehr wichtig, dass alle Schraubverbindungen fest angezogen sind. Überprüfen Sie diese Verbindungen regelmäßig. Sollten sich Verbindungen gelockert haben, ziehen Sie diese wieder nach, damit sich Ihr Kind nicht verletzt, einklemmen oder hängenbleiben kann. Befestigungselemente und Verschleißteile sollten regelmäßig auf festen Sitz und Abnutzung untersucht werden.

Warnhinweis: Benutzen Sie die Wickleinrichtung nicht mehr, wenn einzelne Teile gebrochen, zerrissen oder beschädigt sind oder fehlen. Verwenden Sie nur Teile oder Ersatzteile vom Hersteller.

Achtung: Bitte nur handelsübliche Wickelunterlagen im Format ca. 850 x 700 mm und einer max. Dicke von 20 mm verwenden. Es ist darauf zu achten, dass die Unterlage stets vollflächig auf der Wickleinrichtung aufliegt. Die Wickelunterlage sollte keine Schlaufen mit einem Umfang von größer als 360 mm haben. Schnüre, Seile und andere schmale Gewebe mit einer freien Länge von mehr als 220 mm sind zu vermeiden. Strangulationsgefahr!

Pflegehinweis: Zum Reinigen der Oberflächen nur ein leicht feuchtes Tuch verwenden!

Achtung: diese Wickelkommode ist für Kinder ausgelegt: Typ 1: 12 Monate, bis zu 11 kg, oder Typ 2: bis 15 kg;

Warnhinweise der beigefügten Wandbefestigung sind zu beachten

**GB IMPORTANT! RETAIN FOR FUTURE REFERENCE. READ CAREFULLY****WARNING: Do not leave your child unattended**

To avoid the risk of suffocation, remove plastic sleeves before use. These sleeves should be destroyed or kept away from children.

Warning: Do not place the changing table in the immediate vicinity of strong heat sources. Be aware of the risk of open fires and other strong heat sources in the immediate vicinity of the baby changing unit, such as electric heaters, gas-fired stoves, etc;

Caution: For the safety of your child, it is very important that all screw connections are tight. Check these connections regularly. If any connections have loosened, tighten them again to prevent your child from getting hurt, pinched or caught. Fasteners and wear parts should be inspected regularly for tightness and wear.

Warning: Do not use the winder if any parts are broken, torn, damaged or missing. Use only manufacturer's parts or replacement parts.

Caution: Please use only commercially available winding pads in the format approx. 850 x 700 mm and a max. thickness of 20 mm. It must be ensured that the carpet pad always lies fully on the winding device. The wrapping carpet pad should not have any loops with a circumference greater than 360 mm. Cords, ropes and other narrow fabrics with a free length of more than 220 mm should be avoided. Danger of strangulation!

Care instructions: Use only a slightly damp cloth to clean the surfaces!

Attention: this changing unit is designed for children: Type 1: 12 months, up to 11 kg; or Type 2: 15 kg

Warnings of the enclosed wall mounting must be observed

**FR IMPORTANT! À CONSERVER POUR TOUTE CONSULTATION ULTÉRIEURE. À LIRE ATTENTIVEMENT****MISE EN GARDE: Ne laissez pas votre enfant sans surveillance**

Afin d'éviter tout risque d'étouffement, les enveloppes en plastique doivent être retirées avant l'utilisation. Ces enveloppes doivent être détruites ou tenues hors de portée des enfants

Avertissement: ne placez pas la table à langer à proximité immédiate d'une source de chaleur importante. Tenez compte du risque de feu ouvert et d'autres sources de chaleur importantes dans l'environnement immédiat de la table à langer, comme les radiateurs électriques, les fours chauffés au gaz, etc.

Attention: Pour la sécurité de votre enfant, il est très important que tous les raccords à vis soient bien serrés. Vérifiez régulièrement ces raccords. Si des raccords se sont desserrés, resserez-les afin que votre enfant ne puisse pas se blesser, se coincer ou rester accroché. Les éléments de fixation et les pièces d'usure doivent être contrôlés régulièrement pour s'assurer qu'ils sont bien fixés et qu'ils ne sont pas usés.

Avertissement: N'utilisez plus la table à langer si certaines pièces sont cassées, déchirées, endommagées ou manquantes. N'utilisez que des pièces ou des pièces de rechange du fabricant.

Attention: Veuillez n'utiliser que des matelas à langer disponibles dans le commerce, d'un format d'environ 850 x 700 mm et d'une épaisseur max. de 20 mm. Il faut veiller à ce que le matelas repose toujours sur toute sa surface sur la table à langer. Le matelas à langer ne doit pas comporter de dragonne d'une circonférence supérieure à 360 mm. Les ficelles, cordes et autres tissus étroits d'une longueur libre supérieure à 220 mm sont à éviter. Risque de strangulation!

Conseil d'entretien: Pour nettoyer les surfaces, utiliser uniquement un chiffon légèrement humide!

Attention: cette table à langer est conçue pour les enfants : Type 1 : 12 mois, jusqu'à 11 kg, Type 2 : 15 kg ;

Les avertissements de la fixation murale jointe doivent être respectés

**PL WAŻNE! ZACHOWAĆ DO PÓŹNIEJSZEGO WGLĄDU. PROSZĘ UWAŻNIE PRZECZYTAĆ****OSTRZEŻENIE: Nie wolno zostawiać dziecka bez nadzoru**

Aby uniknąć ryzyka uduszenia, przed użyciem należy usunąć plastikowe osłony. Osłony te należy zniszczyć lub przechowywać z dala od dzieci

Ostrzeżenie: Nie należy ustawiać przewijaka w bezpośrednim sąsiedztwie silnych źródeł ciepła. Należy mieć świadomość ryzyka związanego z otwartym ogniem i innymi źródłami intensywnego ciepła w bezpośrednim sąsiedztwie przewijaka, takimi jak promienniki elektryczne, piecyki gazowe itp;

Uwaga! Dla bezpieczeństwa dziecka bardzo ważne jest, aby wszystkie połączenia śrubowe były mocno dokręcone. Należy regularnie sprawdzać te połączenia. Jeśli jakies połączenia ulegną poluzowaniu, należy je ponownie dokręcić, aby dziecko nie mogło się zranić, zakleszczyć lub zawiesić. Elementy mocujące i części zużywalne powinny być regularnie sprawdzane pod kątem pewnego zamocowania i zużycia.

Ostrzeżenie: Nie należy używać przewijaka, jeśli poszczególne części są złamane, rozdarte, uszkodzone lub ich brakuje. Stosować wyłącznie części lub części zamienne pochodzące od producenta.

Uwaga! Należy stosować wyłącznie dostępne w handlu podkładki do przewijania o rozmiarach ok. 850 x 700 mm i maksymalnej grubości 20 mm. Należy pamiętać, aby podkładka leżała zawsze całą swoją powierzchnią na przewijaku. Podkładka do przewijania nie powinna mieć pętlej o obwodzie większym niż 360 mm. Należy unikać sznurków, lin i innych wąskich tkanin o swobodnej długości większej niż 220 mm. Ryzyko zadławienia!

Wskazówki dotyczące pielęgnacji: Do czyszczenia powierzchni należy używać wyłącznie lekkiej wilgotnej szmatki!

Uwaga: ten przewijak jest przeznaczony dla dzieci: Typ 1: 12 miesięcy, do 11 kg, Typ 2: 15 kg

Należy przestrzegać wskazówek ostrzegawczych załączonego zamocowania ściennego

**IT IMPORTANTE! CONSERVARE PER CONSULTAZIONE FUTURA. LEGGERE CON ATTENZIONE****ATTENZIONE: non lasci il bambino incustodito**

Per evitare il rischio di soffocamento, è necessario rimuovere gli involucri di plastica prima dell'uso. Tali involucri devono essere eliminati o tenuti lontano dai bambini

Avvertenza: non posizionare il fasciatoio nelle immediate vicinanze di forti fonti di calore. Presti attenzione al rischio di fiamme libere e altre fonti di forte calore nelle immediate vicinanze del fasciatoio, come radiatori, forni a gas, ecc.

Attenzione! Per la sicurezza del Suo bambino, è molto importante che tutte le viti di connessione siano avvitate saldamente. Controllare regolarmente le connessioni. In presenza di connessioni allentate, serrarle nuovamente in modo che il bambino non possa ferirsi, rimanere incastrato o impigliarsi. È opportuno controllare con regolarità che i dispositivi di fissaggio e le parti soggette a usura siano saldamente in posizione e non siano usurati.

Avvertenza: non utilizzi più il fasciatoio in caso di componenti rotti, strappati o danneggiati oppure se mancano delle parti. Utilizzi solo parti o pezzi di ricambio del produttore.

Attenzione! Utilizzi solo materassini per fasciatoio disponibili in commercio della dimensione di circa 850 x 700 mm e uno spessore massimo di 20 mm. Assicurarsi che tutta la superficie del materassino poggi sul fasciatoio. Il materassino del fasciatoio non dovrebbe presentare occhielli più grandi di 360 mm. Evitare lacci, cordini e altri tessuti sottili aventi una lunghezza libera maggiore di 220 mm. Rischio di strangolamento!

Attenzione: questo fasciatoio è progettato per bambini: tipo 1: 12 mesi, fino a 11 kg tipo 2: 15 kg;

Osservare le avvertenze del supporto a parete accluso

**ESP IMPORTANTE! CONSERVE ESTE DOCUMENTO PARA FUTURAS CONSULTAS. LÉALO DETENIDAMENTE****ADVERTENCIA : No deje a su bebé sin vigilancia**

Para evitar el riesgo de asfixia, retire las cubiertas de plástico antes de utilizarlo. Las cubiertas deben destruirse o mantenerse fuera del alcance de los niños

Advertencia: No coloque el cambiador cerca de fuentes de calor intensas. Preste atención al riesgo de fuegos abiertos y otras fuentes de calor intenso en las inmediaciones del cambiador, como calefactores eléctricos radiantes, hornos de gas, etc.

¡Atención! Para la seguridad de su bebé, es muy importante que todas las uniones atornilladas estén bien ajustadas. Compruebe dichas uniones con regularidad. Si alguna conexión se hubiera aflojado, apriétela de nuevo a fin de evitar que su bebé pueda lesionarse, quedar atrapado o engancharse. Las sujeciones y las piezas de desgaste deben revisarse regularmente para comprobar que están bien apretadas y que no están desgastadas.

Advertencia: No utilice el cambiador si alguna pieza estuviera rota, dañada o faltara. Utilice únicamente piezas o recambios del fabricante.

¡Atención! Utilice únicamente bases de cambiador disponibles en el mercado con medidas de 850 x 700 mm aproximadamente y un grosor máximo de 20 mm. Compruebe que la base queda siempre completamente extendida sobre el cambiador. La base del cambiador no debe tener cintas de más de 360 mm. Evite los cordones, cuerdas o cualquier otro elemento estrecho con una longitud superior a los 220 mm. ¡Peligro de estrangulamiento!

Indicaciones de cuidado: Utilice únicamente un paño ligeramente humedecido para limpiar las superficies.

Atención: Este cambiador ha sido diseñado para niños: Tipo 1: 12 meses, hasta 11 kg, Tipo 2: 15 kg

Deben respetarse las advertencias adjuntas respecto a su montaje en pared



BG ВАЖНО! ЗАПАЗЕТЕ ЗА ПО-КЪСНА КОНСУЛТАЦИЯ. ПРОЧЕТЕТЕ ВНИМАТЕЛНО**ПРЕДУПРЕЖДЕНИЕ: Не оставяйте Вашето дете без наблюдение**

За да предотвратите опасността от задушаване, найлоновите обвивки трябва да се отстранят преди употреба. Тези обвивки трябва да се унищожат или да се държат далече от деца

Предупредително указание: Не поставяйте масата за повиване в непосредствена близост до силни източници на топлина. Обърнете внимание на риска от открит огън и други силни източници на топлина в непосредствена близост до приспособлението за повиване, като напр. електрически лични печки, газови фурни и т.н.;

Внимание! За безопасността на Вашето дете е много важно всички винтови съединения да са здраво затегнати. Проверявайте редовно тези съединения. Ако съединенията са се разхлабили, затегнете ги отново, за да не може Вашето дете да се нарани, приципе или заклещи. Крепежните елементи и износващите се части трябва редовно да се проверяват за стабилно положение и износване.

Предупредително указание: Спрете да използвате приспособлението за повиване, ако отделни негови части са счупени, скъсани или повредени, или липсват. Използвайте само части или резервни части от производителя.

Внимание! Моля, използвайте само конвенционални подложки за повиване с формат 850 x 700 mm и макс. дебелина от 20 mm. Трябва да се внимава за това, подложката винаги да лежи с цялата си повърхност върху приспособлението за повиване. Подложката за повиване не трябва да има примки с размер по-голям от 360 mm. Трябва да се избягват шнурове, въжета и тънки тъкани със свободна дължина над 220 mm. Опасност от удушаване!

Указание за поддръжка: За почистване на повърхността използвайте само леко влажна кърпа!

Внимание: тази маса за повиване е предвидена за деца: Тип 1: 12 месеца, до 11 kg, Тип 2: 15 kg

Предупредителните указания на приложения елемент за стенен монтаж трябва да се спазват

**CZ DŮLEŽITĚ! USCHOVEJTE PRO POZDĚJŠÍ POTŘEBU. POZORNĚ SI PŘEČTĚTE****Varování: Nenechávejte dítě bez dozoru**

Pro vyloučení nebezpečí udušení odstraňte před použitím plastové obaly. Tyto obaly musí být zničeny nebo uschovány mimo dosah dětí

Výstražné upozornění: Přebalovací komodu nastavte do bezprostřední blízkosti silných zdrojů tepla. Zohledněte riziko otevřeného ohně a jiných silných zdrojů tepla v bezprostředním okolí přebalovací komody, jako jsou elektrické přístroje, plynové sporáky apod.

POZOR! Pro bezpečnost vašeho dítěte je velmi důležité, aby byly všechny šroubové spoje utažené. Pravidelně tyto spoje kontrolujte. Pokud se spoje povolí, utáhněte je, aby se vaše dítě nemohlo zranit, přiskřípnout nebo zachytit. Upevňovací prvky a opotřebitelné díly by se měly pravidelně kontrolovat z hlediska utážení a opotřebení.

Výstražné upozornění: Nepoužívejte přebalovací komodu, pokud jsou jednotlivé díly zlomené, roztržené, poškozené nebo chybí. Používejte pouze díly nebo náhradní díly dodané výrobcem.

POZOR! Používejte pouze běžné přebalovací podložky s rozměry cca 850 x 700 mm o max. tloušťce 20 mm. Dbejte na to, aby vždy celá plocha podložky ležela na přebalovacím pultu. Přebalovací podložka by neměla mít pouška s obvodem větším než 360 mm. Je nutné se vyhnout provázčkům, lankům a jiným úzkým tkaninám s volnou délkou větší než 220 mm. Nebezpečí uškrcení!

Pokyny k údržbě: K čištění povrchu používejte pouze vlhkou utěrku!

Je třeba dodržovat výstražné upozornění k přiloženému upevnění ke zdi.

Pozor: Tato přebalovací komoda je dimenzována pro používání dětmi: typ 1: 12 měsíců, až 11 kg, typ 2: 15 kg

**EE ÄHTIS! HOIDKE HILISEMAKS KASUTAMISEKS ALLES. LUGEGE HOOLIKALT LÄBI****HOIATUS! Ärge jätke oma last järelevalveta**

Lämbumisohu vältimiseks tuleb plastümbrised enne kasutamist eemaldada. Need ümbrised tuleb hävitada või hoida lastele

kättesaamatus kohas

Hoiatusjuhised! Ärge asetage mähkimiskummutit tugevate soojusallikate vahetusse lähedusse. Arvestage lahtisest tulest ja muudest tugevatest soojusallikatest tuleneva ohuga mähkimislaua vahetus läheduses, näiteks elektrilised kiirgussoojendid, gaasikuttega ahjud jne;

TÄHELEPANU! Teie lapse ohutuse tagamiseks on väga oluline, et kõik keermesühendused oleksid tugevalt kinni. Kontrollige neid keermesühendusi regulaarselt. Kui mõni ühendus on lödvenenud, pingutage seda uuesti, et teie laps ei saaks ennast vigastada, kinni või rippu jääda. Regulaarselt tuleb kontrollida kinnituselemente ja kuluvosi tugeva kinnituse ja kulumise suhtes.

Hoiatusjuhised! Ärge kasutage mähkimisalust edasi, kui üksikud osad on murdunud, rebenenud, kahjustatud või puuduvad. Kasutage ainult tootja osi või varuosi.

TÄHELEPANU! Kasutage ainult kaubanduses saadolevaid mähkimisaluseid suurusega umbes 850 x 700 ja pakusega max 20 mm. Tuleb jälgida, et mähkimisaluse oleki alati täielikult mähkimislaua peal Mähkimisalusel ei tohi olla aasasid, mille ümbermõõt on suurem kui 360 mm. Vältida tuleb nõore, paela ja muid kitsaid kangaid, mille pikkus ületab 220 mm. Poomisohl!

Hoidusjuhised! Kasutage pealispindade puhastamiseks ainult kergelt niisutatud lappi!

Tähelepanu! See mähkimiskummut sobib järgmise suurusega lastele: Tüüp 1: 12 kuud, kuni 11 kg, Tüüp 2: 15 kg

Järgida tuleb hoiatusjuhiseid kaasasoleva seinakinnituse kohta

**HR VAŽNO! SAČUVATI ZA KASNIJE PONOVO ČITANJE. POZORNO PROČITATI****UPOZORENJE: Ne ostavljajte svoje dijete bez nadzora**

Kako bi se izbjegla opasnost od gušenja, plastična ambalaža se prije korištenja mora ukloniti. Ova ambalaža mora se uništiti ili držati dalje od djece

Upozorenje: ne postavljajte komodu za previjanje u neposrednu blizinu jakih izvora topline. Vodite računa o riziku od otvorene vatre i drugih jakih izvora topline u neposrednom okruženju komode za previjanje kao što su električna grijalica, plinske peći, itd.;

POZOR! Za sigurnost vašeg djeteta vrlo je važno da su svi vijčani spojevi dobro zategnuti. Redovito provjeravajte ove spojeve. Ako bi se vijčani spojevi olabavili, iste ponovo zategnite, kako se vaše dijete ne bi moglo ozlijediti, uklještit ili zapeti. Treba redovito kontrolirati čvrsti dosjed i istrošenost pričvršnih elemenata i habajućih dijelova.

Upozorenje: ne koristite više komodu za previjanje, kada su pojedini dijelovi slomljeni, poderani, oštećeni ili nedostaju. Koristite samo originalne dijelove ili rezervne dijelove proizvođača.

POZOR! Koristite samo podlogu za previjanje veličine 850 x 700 mm koju se može nabaviti u trgovinama i čija debljina iznosi najviše 20 mm. Vodite računa o tome da podloga uvijek cijelom površinom leži na komodi za previjanje. Podloga za previjanje ne smije imati nikakve jastučice čiji je opseg veći od 360 mm. Treba izbjegavati konopce, užad i druge uske tkanine čija je slobodna dužina veća od 220 mm. Opasnost od strangulacije/gušenja!

Uputa za održavanje: za čišćenje površine koristite samo vlažnu krpul

Pozor: ova komoda za previjanje predviđena je za djecu: tip 1: 12 mjeseci, do 11 kg, tip 2: 15 kg

Pridržavajte se sigurnosnih upozorenja za priloženo pričvršćenje na zid

**HU FONTOS! ŐRIZZE MEG KÉSŐBBI FELHASZNÁLÁSRA. OLVASSA EL FIGYELMESEN****FIGYELMEZTETÉS: Ne hagyja a gyermeket felügyelet nélkül**

A fulladásveszély elkerülése érdekében távolítsa el a műanyag védőborítást a használat előtt. A védőborítást ártalmatlanítsa, vagy tartsa gyermekektől távol!

Figyelmeztetés: Ne helyezze a pelenkázó szekrényt erős hőforrások közelébe. Ne feledje, hogy a pelenkázó szekrény közvetlen közelében található nyílt tűz vagy erős hőforrások (pl. hőszárazó, gázsütő stb.) veszélyt jelenthetnek.

FIGYELEM! Gyermek biztonságának érdekében fontos, hogy minden csavarokötés megfelelően meg legyen húzva. Ellenőrizze rendszeresen a csavarokötéseket. Ha valamelyik csavar kilazult, húzza meg, hogy ne okozhasson sérülést a gyermeknek, és a gyermek ne szorulhasson be, vagy ne akadhasson be. A rögzítő elemeket és kopálkatrészeket rendszeresen ellenőrizni kell, hogy a helyükön vannak-e, és nem használdtak-e el.

Figyelmeztetés: Ne használja a pelenkázó szekrényt, ha valamely alkatrésze törött, szakadt, sérült vagy hiányzik. Csak a gyártó által előállított alkatrészeket és pótalkatrészeket használja.

FIGYELEM! Kizárólag 850 x 700 mm-es méretű és legfeljebb 20 mm vastag kereskedelmi forgalomban kapható pelenkázóbetét használható. Ügyeljen arra, hogy a pelenkázóbetét teljes felületén illeszkedjen a pelenkázóra. A pelenkázóbetétet nem lehetnek 360 mm-nél nagyobb kerületű hurkok. A 220 mm szabad hosszúságot meghaladó zsinórok, hevederek, pántok kerülendők. Fulladásveszély!

Ápolási útmutató: A felületek tisztításához használjon enyhén nedves ruhát!

Figyelem: a pelenkázó szekrényt a következő gyermekek számára tervezték: 1. típus: 12 hónapos korig, max. 11 kg-ig, 2. típus: 15 kg-ig

Tartsa be a fali rögzítőelemekhez mellékelt utasításokat

**LV SVARBU! IŠSAUGOKITE VĒLESNIAM NAUDOJIMUI. ATIDŽIAI PERSKAITYKITE****ĮSPĖJIMAS: Nepalikite savo vaiko be priežiūros**

Kad išvengtumėte uždusimo pavojaus, prieš naudodami nuimkite plastikinius apvalkalus. Šiuos apvalkalus sunaikinkite arba laikykite atokiai nuo vaikų

Įspėjamas nurodymas: vystymo komodos nestatykite prie stiprios šilumos šaltinių. Atsižvelkite į atvirus liepsnos ir kitų stiprių šilumos šaltinių, esančių prie vystymo įrenginio, pavojų, pavyzdžiui, elektrinių spinduliuojančių šildytuvų, dujomis kūrenamų krosnių ir kt.;

DĖMESIO! Jūsų vaiko saugumo užtikrinimui labai svarbu, kad visos varžtinės jungtys būtų tvirtai priveržtos. Reguliariai tikrinkite šias jungtis. Jei jungtys atsilaisvino, vėl priveržkite, kad vaikas nesusižeistų, neprisispaustų ar neištrigtų. Tvirtinimo detales ir susidėvėjusias dalis turi būti reguliariai tikrinamos, ar tinkamai pritvirtintos ir ar nėra nusidėvėjimo požymių.

Įspėjamas nurodymas: nenaudokite vystymo įrenginio, jeigu kai kurios dalys sulūžo, suplyšo, pažeistos ar jų trūksta. Naudokite tik gamintojo dalis arba atsargines dalis.

DĖMESIO! Naudokite tik prekyboje esančius vystymo pagrindus, kurių matmenys yra maždaug 850 x 700 mm ir maks. 20 mm aukščio. Stebėkite, kad pagrindas uždengtų visą vystymo įtaiso paviršių. Vystymo pagrindas neturėtų sudaryti didesnių nei 360 mm kilpų. Nenaudokite virvelių, lynų ir kitų siaurų audinių, kurių laisvasis ilgis didesnis nei 220 mm. Pasimaugimo pavojus!

Priežiūros nurodymas: norėdami valyti paviršius naudokite tik šiek tiek sudrėkintą šluostę!

Dėmesio: vystymo komoda suprojektuota vaikams: 1 tipas: 12 mėnesių, iki 11 kg, 2 tipas: 15 kg

Atsižvelkite į pateiktus įspėjimus nurodymus dėl tvirtinimo prie sienos



SI !POMEMBNO! SHRANITE ZA KASNEJŠO UPORABO. SKRIBNO PREBERITE**OPOZORILO: Otroci ne puščajte brez nadzora**

Da bi se izognili nevarnosti zadržitve, je treba pred uporabo odstraniti plastične ovojnice. Te ovojnice je treba uničiti ali hraniti izven dosega otrok

Opozorilo: Previjalne mize ne postavljajte v neposredno bližino močnih virov toplote. Upoštevajte nevarnost odprtega ognja in drugih močnih virov toplote v neposredni bližini previjalne mize, kot so električni grelniki, plinske peči itd.;

POZOR! Za varnost vašega otroka je zelo pomembno, da so vsi vijačni povezave čvrsto zategnjene. Te spoje redno preverjajte. Če so se povezave zrahlale, jih ponovno zategnite, da se vaš otrok ne more poškodovati, stisniti ali zatakati. Pritrdilne elemente in obrabne dele je treba redno preverjati glede trdne pritrditve in obrabe.

Opozorilo: Previjalne mize ne uporabljajte več, če so posamezni deli zlomljeni, razpokani ali poškodovani ali manjkajo. Uporabljajte samo dele ali nadomestne dele proizvajalca.

POZOR! Uporabljajte samo običajne previjalne podloge v formatu pribl. 850 x 700 mm in najv. debelino 20 mm. Paziti je treba, da je podloga vedno položena po celotni površini previjalne mize. Previjalna podloga ne sme imeti zank z obsegom večjim od 360 mm. Izogibajte se vrvicam, vrvmem in drugim ozkim tkaninam s prosto dolžino več kot 220 mm. Nevarnost davljenja!

Napotek za nego: Za čiščenje površin uporabljajte samo rahlo vlažno krpo.

Upoštevati je treba opozorila na priloženi stenski pritrditvi.

Pozor: previjalna miza je zasnovana za otroke: Tip 1: 12 mesecev, do 11 kg, Tip 2: 15 kg

**SRB VAŽNO SAČUVATI ZA KASNIJA ČITANJA I PROVERU. PAŽLJIVO PROČITATI****UPOZORENJE: Ne ostavljajte dete bez nadzora**

Kako bi se izbegla opasnost od gušenja, ukloniti plastične golijske pre upotrebe. Ove folije treba uništiti ili držati podalje od deteta

Upozoravajuća napomena: Komodu za povijanje ne postavljajte u blizini jakih izvora toplote. Vodite računa o riziku od otvorenog plamena i drugih jakih izvora toplote u neposrednoj blizini komode za povijanje, ako što su električne grejalice, gasne peći itd;

PAŽNJA! Za bezbednost Vašeg deteta je veoma važno da su svi vijačni spojevi čvrsto zategnuti. Redovno proveravajte ove spojeve. Ako ste spojeve olabavili, ponovo ih zategnite, kako Vaše dete ne bi moglo da se povredi, zaglavi ili zakači. Spojni elementi se redovno moraju proveravati, da li su zategnuti i da nisu pohabani.

Upozoravajuća napomena: Ne koristite podlogu za povijanje više ako su pojedini delovi polomljeni, pocepani, oštećeni ili nedostaju. Koristite samo one delove ili zamenske delove od proizvođača;

PAŽNJA! Molimo Vas da koristite isključivo podloge za povijanje uobičajeno dostupne u prodaji, dimenzija oko 850 x 700 mm i maksimalne debljine od 20 mm. Molimo Vas da vodite računa o tome da podloga za povijanje celom površinom naleže na postolje za povijanje. Podloga od povijanje ne sme imati obod većeg obima od 360 mm.

Kanapi, užd ili drugi uski predmeti od tkanine slobodne dužine veće od 220 mm se moraju izbegavati. Opasnost od gušenja!

Napomena za negu i održavanje: Za čišćenje površina koristite samo vlažnu krpu!

Pridržavati se bezbednosnih uputstava za priložene elemente za pričvršćivanje za zid

Pažnja, ova komoda za povijanje je predviđena za decu: Tip 1: 12 meseci, do 11 kg, Tip 2: 15 kg

**SE VIKTIGT! SPARA FÖR SENARE REFERENS. LÄS NOGGRANT****WARNING: Lämna inte ditt barn utan uppsikt**

Avlägsna plastförpackningar före användning för att undvika risk för kvävning. Dessa förpackningar ska kastas eller hållas utom räckhåll för barn

Varning: Ställ inte skötbordet omedelbart i närheten av heta värmekällor. Ta hänsyn till risken som öppen eld och andra heta värmekällor i omedelbar omgivning av skötbordet som elektriska värmare, gaseldade ugnar osv. innebär;

VARNING! För ditt barns säkerhet är det mycket viktigt att alla skruvfästen är ordentligt fastdragna. Kontrollera dessa fästen regelbundet. Om fästena har lossnat, dra åt dem igen så att barnet inte skadar sig, klämmer sig eller fastnar. Kontrollera regelbundet att fastsättningskomponenterna och slitdelar sitter fast och avseende slitage.

Varning: Använd inte skötbordet om det finns avbrutna, sönderslita eller skadade delar eller om delar saknas. Använd endast delar och reservdelar från tillverkaren.

VARNING! Använd endast skötbordsunderlag med storlek på ca. 850 x 700 mm och en maximal tjocklek på 20 mm. Det är viktigt att underlaget ligger helt på skötbordet utan att sticka ut. Skötbordsunderlaget ska inte ha några öglor som är större än 360 mm. Undvik snören, linor och andra smala vävnader med en längd på mer än 220 mm. Risk för strypning!

Skötselråd: Använd endast en tunn fuktig trasa för att rengöra ytan!

Följ varningsinformationen på det bifogade väggfästet

Observera: det här skötbordet är konstruerat för barn: Typ 1: 12 månader, upp till 11 kg, Typ 2: 15 kg

**TR ÖNEMLİ! İLERİDE BAŞVURMAK ÜZERE SAKLAYIN. LÜTFEN DİKKATLİCE OKUYUN****UYARI: Çocuklarınızı gözetimsiz bırakmayın**

Boğulma tehlikesini önlemek için kullanımdan önce plastik kiliflar çıkarılmalıdır. Bu kiliflar tasfiye edilmeli ya da çocuklardan uzak tutulmalıdır

Uyarı notu: Alt değiştirme komodini doğrudan yüksek ısı kaynaklarının yakınına koymayın. Bez değiştirme ünitesinin yakın çevresinde, elektrikli ısıtıcı, gaz sobası gibi açık ateş ve diğer yüksek ısı kaynaklarının yarattığı riski dikkate alın;

DİKKAT! Çocukunuzun güvenliği için tüm vidalı bağlantıların iyice sıkılmış olması çok önemlidir. Bu bağlantıları düzenli olarak kontrol edin. Bağlantıların gevşemiş olması durumunda, çocuğunuzun yaralanmaması, bir yerini sıkıştırılmaması ya da asılı kalmaması için vidaları tekrar sıkın. Sabitleme elemanlarının ve aşınan parçaların sağlam oturup oturmadığı ve aşınmış parçaların kontrol edilmediği.

Uyarı notu: Parçaları kırık, çatlak ya da hasarlıysa ya da eksiğe alt değiştirme ünitesini kullanmayın. Ayrıca üreticinin parçalarını ya da yedek parçalarını kullanın.

DİKKAT! Lütfen yalnızca piyasada yaygın olan, yaklaşık 850 x 700 mm ölçülerine sahip ve maks. 20 mm kalınlığı olan alt değiştirme altlıkları kullanın. Altlığın tüm yüzeyinin her zaman alt değiştirme ünitesinin üzerinde olmasına dikkat edilmelidir. Alt değiştirme altlığının 360 mm'den büyük çaplı şeritleri olmamalıdır. 220 mm'den fazla boşta uzunluğu olan kordonlardan, iplerden ve başka ince dokulardan kaçınılmalıdır. Boğulma tehlikesi!

Bakım uyarısı: Yüzeyleri temizlemek için yalnızca nemli bez kullanın!

Ekteki duvar askısının uyarı notlarını dikkate alın

Dikkat: Bu alt değiştirme komodini şu çocuklar için tasarlanmıştır: Tip 1: 12 ay, 11 kg'ye kadar, Tip 2: 15 kg

**UKR ВАЖЛИВО! ЗБЕРІГАЙТЕ ДЛЯ ВИКОРИСТАННЯ У МАЙБУТНЬОМУ. УВАЖНО ПРОЧИТАЙТЕ****ПОПЕРЕДЖЕННЯ. Не залишайте дитину без нагляду**

Щоб уникнути небезпеки задуснення перед використанням зніміть пластикові чохла. Ці чохла необхідно знищити або тримати подалі від дітей

Попередження. Не встановлюйте комод для сповивання поблизу від сильних джерел тепла. Врахуйте ризик відкритого вогню та інших сильних джерел тепла безпосередньо поруч зі сповивальним столиком, як-от електричний променевий обігрівач, газова плита тощо.

УВАГА! Для безпеки дитини дуже важливо, щоб всі гвинтові з'єднання були міцно затягнуті. Регулярно перевіряйте ці з'єднання. Якщо з'єднання послабилися, знову підтягніть їх, щоб дитина не могла травмуватися, затиснутися або зачепитися. Елементи кріплення та зношувані деталі необхідно регулярно перевіряти на міцність посадки та оглядати стан зношення.

Попередження. Припиніть використання сповивального столика, якщо його деталі зламані, порвані, пошкоджені або відсутні. Використовуйте лише дозволені виробником деталі або запчастини.

УВАГА! Використовуйте лише стандартні сповивальні матрасики у форматі бл. 850 x 700 мм товщиною макс. 20 мм. Стежте за тим, щоб матрарик завжди повністю прилягала до сповивального столика.

Сповивальний матрарик не повинен мати петель більше 360 мм. Слід уникати шнурків, мотузок та інших вузьких ниток вільної довжини понад 220 мм. Небезпека задуснення!

Вказівка з догляду. Для чищення поверхні використовуйте лише вологу ганчірку

Дотримуйтеся вказівок кріплення до стіни, що додаються.

Увага: цей сповивальний комод призначений для дітей: Тип 1: 12 місяців, до 11 кг, Тип 2: 15 кг

