

















①  x1	②  x1	③  x1	④  x2	⑤  x1	⑥  x1	⑦  x1	⑧  x1
⑨  (M5x45) x4	⑩  (M6x30) x6	⑪  x4	⑫  x1	⑬  (M6x50) x4	⑭  x1	⑮  x4	⑯  x1



DE:

WICHTIG! SORGFÄLTIG LESEN UND ZUR SPÄTEREN VERWENDUNG AUFBEWAHREN

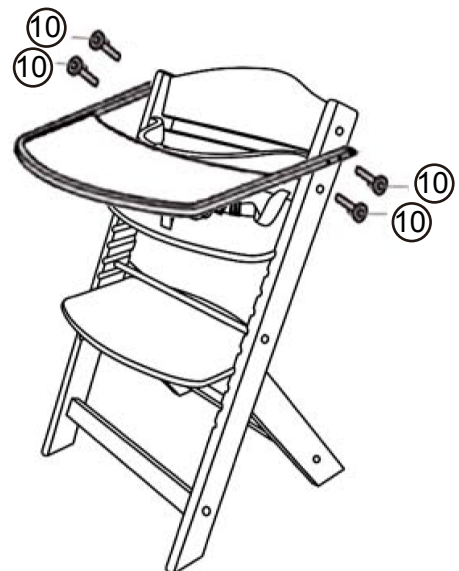
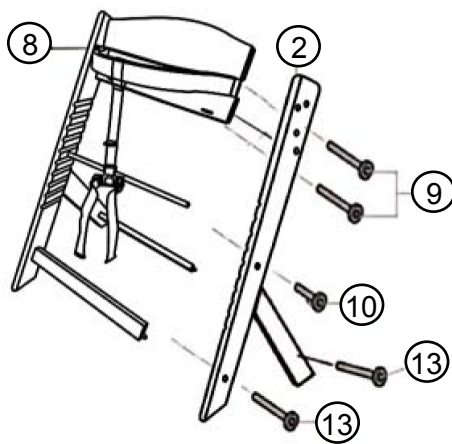
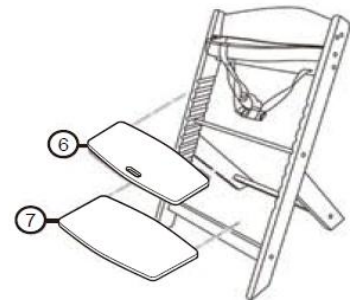
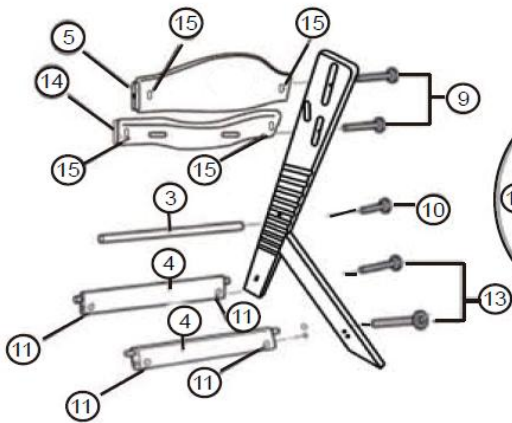
WARNUNG

- Lassen Sie das Kind niemals unbeaufsichtigt.
 - Verwenden Sie stets den Sicherheitsgurt.
 - Absturzgefahr: Halten Sie Ihr Kind davon ab, auf das Produkt zu klettern.
 - Verwenden Sie das Produkt nur, wenn sämtliche Komponenten korrekt installiert und angepasst wurden.
 - Achten Sie in der näheren Umgebung des Produkts auf die Gefahr, die von offenen Flammen und anderen Hitzequellen ausgeht.
 - Beachten Sie, dass Kippgefahr besteht, wenn sich Ihr Kind mit seinen Füßen vom Tisch oder anderen Gegenständen abstößt.
-
- Verwenden Sie das Produkt erst, wenn das Kind selbständig sitzen kann.
 - Verwenden Sie das Produkt nicht, wenn ein Bestandteil beschädigt oder gerissen ist oder fehlt.
 - Das Holz ist sehr pflegeleicht. Verwenden Sie keine aggressiven Reinigungsmittel. Reinigen Sie das Produkt mit einem trockenen Tuch oder einem Schwamm.
 - Bei Verwendung als Hochsitz mit Gurtsystem und Puffer/Ablage: Das Produkt ist für Kinder vorgesehen, die maximal 3 Jahre alt sind oder deren Gewicht 15 kg nicht überschreitet und die selbständig sitzen können.
 - Bei Verwendung als Hochsitz ohne Gurtsystem und Puffer/Ablage für Kinder ab 3 Jahren/15 kg: Empfohlenes Maximalgewicht: 100 kg.
 - Wenn Sie das Produkt für ein Kind von bis zu 36 Monaten gebrauchen, verwenden Sie den Sicherheitsgurt und stellen Sie das Produkt auf die höchste Sitzposition.

Hinweis: Der Sitz muss bei Gebrauch in der Mitte der Kunststoffhalterungen fixiert sein.

Hinweis:

Um den Sitz für Babys zu verwenden, dürfen nur die ersten beiden Lochreihen verwendet werden.

CZ:

DŮLEŽITÉ! PEČLIVĚ ČTĚTE A USCHOVEJTE PRO POZDĚJŠÍ POUŽITÍ

VAROVÁNÍ

- Nikdy nenechávejte dítě bez dozoru.
 - Používejte vždy bezpečnostní pás.
 - Nebezpečí pádu: Dbejte na to, aby dítě na výrobek nešplhalo.
 - Používejte výrobek pouze, pokud je kompletně sestavený a přizpůsobený.
 - Vyvarujte se situací, kdy by v blízkosti výrobku mohlo vzniknout nebezpečí způsobené otevřenými plameny nebo jinými zdroji tepla.
 - Mějte na paměti, že hrozí nebezpečí překlopení výrobku, pokud se dítě odrazí nohama od stolu nebo jiných předmětů.
-
- Používejte výrobek teprve tehdy, až dítě bude umět samo sedět.
 - Nepoužívejte produkt, pokud je jakýkoliv díl poškozen, roztržen nebo chybí.
 - Dřevo snadno se udržuje. Nepoužívejte agresivní čisticí prostředky. Čistěte výrobek suchým hadříkem nebo houbou.
 - Při použití jako vysoké sedadlo se systémem pásů a nárazníkem/úložným prostorem: Výrobek je určen pro děti, které nejsou starší než 3 roky nebo jejichž hmotnost nepřesahuje 15 kg a které mohou samostatně sedět.
 - Při použití jako vysoké sedadlo bez systému pásů a nárazníku / úložného prostoru pro děti od 3 let / 15 kg: Doporučená maximální hmotnost: 100 kg.
 - Pokud používáte výrobek pro dítě do 36 měsíců, použijte bezpečnostní pás a nastavte výrobek do nejvyšší pozici vsedě.

Upozornění: Sedák musí být při používání uprostřed zafixován držáky z plastu.

Upozornění:

Při používání sedáku pro batolata se smí používat jen první dvě řady otvorů.

SE:

VIKTIGT! LÄS NOGGRANT OCH SPARA FÖR FRAMTIDA BEHOV.

VARNING!

- Lämna aldrig barnet utan uppsikt.
 - Använd alltid säkerhetsbältet.
 - Risk för att falla: Se till att ditt barn inte klättrar på produkten.
 - Använd endast produkten om samtliga delar är korrekt installerade och justerade.
 - Observera faran med öppen eld och andra värmekällor i produktens omedelbara närhet.
 - Observera att det finns en risk att stolen välter om ditt barn stöter ifrån sig med benen från bord eller andra föremål.
-
- Använd produkten först när ditt barn kan sitta självständigt.
 - Använd inte produkten om en del är defekt, trasig eller saknas.
 - Träet är mycket lättskött. Använd inga starka rengöringsmedel. Rengör produkten med en torr trasa eller en kökssvamp.
 - När den används som barnstol med säkerhetsbälte och dämpare/bricka: Produkten är avsedd för barn som inte är äldre än 3 år eller vars vikt inte överstiger 15 kg och som kan sitta självständigt.
 - När den används som barnstol utan säkerhetsbälte och dämpare/bricka för barn från 3 år/15 kg: rekommenderad maximalvikt: 100kg.
 - Använd alltid säkerhetsbälte och ställ in sittpositionen på högsta läget när du använder produkten för ett större barn (upp till 36 månader).

Instruktion: Sitsen måste vid användning vara fixerad i mitten av plastfästet.

Instruktion:

För att kunna använda sitsen för en bebis ska du endast använda de två första hålräderna.

SK:

DÔLEŽITÉ! DÔKLADNE SI PREČÍTAJTE TENTO NÁVOD A ODLOŽTE SI HO, ABY STE HO MOHLI V PRÍPADE POTREBY OPĀŤ POUŽIŤ.

VAROVANIE

- Nikdy nenechávajte svoje dieťa bez dozoru.
 - Vždy používajte bezpečnostný pás.
 - Nebezpečenstvo spadnutia: Nedovoľte svojmu dieťaťu liezť na výrobok.
 - Výrobok používajte len vtedy, keď sú všetky komponenty správne namontované a nastavené.
 - Buďte opatrný/-á pri používaní výrobku v blízkosti otvoreného ohňa alebo iného tepelného zdroja.
 - Hrozí nebezpečenstvo prevrátenia, keď sa dieťa odráža nohami od stola alebo iných predmetov.
-
- Výrobok používajte až vtedy, keď už dieťa dokáže samostatne sedieť.
 - Nepoužívajte výrobok, keď je nejaký diel poškodený, odtrhnutý alebo keď chýba.
 - Údržba dreva je veľmi jednoduchá. Nepoužívajte agresívne čistiace prostriedky. Výrobok čistite suchou handričkou alebo špongiou.
 - Použitie vysokej stoličky so zadržiavacím systémom a tlmičom/odkladacou policou: Výrobok je určený pre deti, ktoré vedia samostatne sedieť, majú max. 3 roky a nevážia viac ako 15 kg.
 - Vysokú stoličku bez zadržiavacieho systému a tlmiča/odkladacej police smú používať deti staršie ako 3 roky a s hmotnosťou 15 kg. Odporúčaná maximálna hmotnosť je 100kg.
 - Keď do výrobku umiestnite dieťa do 36 mesiacov, použite bezpečnostný pás a nastavte výrobok do najvyššej polohy.

Upozornenie! Pri používaní výrobku musí byť sedadlo upevnené v strede plastových držiakov.

Upozornenie!

Pri použití sedadla pre bábätko sú povolené len prvé dva rady s otvormi.

SI:

POMEMBNO! NATANČNO PREBERITE IN SHRANITE ZA POZNEJŠO UPORABO.

OPOZORILO

- Otroka nikoli ne pustite brez nadzora.
 - Vedno uporabite varnostni pas.
 - Nevarnost padca: preprečite otroku, da bi plezal po izdelku.
 - Izdelek uporabljajte le, če so bile vse komponente pravilno nameščene in prilagojene.
 - Bodite pozorni na nevarnosti v bližini izdelka, ki jih lahko povzročijo odprti plameni in drugi viri toplote.
 - Upoštevajte, da obstaja nevarnost prevrnitve, če se otrok z nogami odrine od mize ali drugih predmetov.
-
- Izdelek uporabite šele, ko lahko otrok samostojno sedi.
 - Ne uporabljajte izdelka, če je kateri koli sestavni del poškodovan, raztrgan ali manjka.
 - Les je zelo enostaven za nego. Ne uporabljajte agresivnih čistilnih sredstev. Očistite izdelek s suho krpo ali z gobo.
 - Pri uporabi kot stolček za hranjenje s sistemom pasov in polico za odlaganje: Izdelek je namenjen otrokom, ki niso starejši od 3 let ali katerih teža ne presega 15 kg in znajo samostojno sedeti.
 - Pri uporabi kot stolček za hranjenje brez sistema pasov in police za odlaganje za otroke od 3 let/15 kg: Najvišja priporočena teža: 100kg.
 - Če uporabljate izdelek za otroka, starega do 36 mesecev, uporabite varnostni pas in nastavite izdelek na najvišji sedežni položaj.

Pozor: Sedež mora biti med uporabo fiksiran na sredini držal iz umetne mase.

Pozor:

Če sedež uporabljate za dojenčka, lahko uporabite le prvi dve vrsti lukenj.

HR:

VAŽNO! PAŽLJIVO PROČITAJTE UPUTE I SPREMITE IH ZA KASNIJU UPORABU.

UPOZORENJE

- Nikada ne ostavljajte dijete bez nadzora.
 - Uvijek koristite sigurnosni pojas.
 - Opasnost od pada: Ne dopuštajte djetetu da se penje na proizvod.
 - Ne koristite proizvod, ako nisu svi dijelovi pravilno instalirani i podešeni.
 - Obratite pažnju na eventualne opasnosti iz okruženja, primjerice otvorenu vatru ili druge izvore topline.
 - Uzmite u obzir opasnost od prevrtanja, ako se vaše dijete svojim nogama odgurne od stol ili druge predmete.
-
- Koristite proizvod tek kada dijete može samostalno sjediti.
 - Ne koristite proizvod, ako je bilo koji dio oštećen, napuknuo ili nedostaje.
 - Drvo je iznimno jednostavno za održavanje. Ne koristite agresivna sredstva za čišćenje. Očistite proizvod suhom krpom ili spužvom.
 - Kada se koriste kao hranilica sa sustavom pojasa i poslužavnikom: Proizvod je namijenjen za djecu do 3 godine i 15 kg tjelesne težine koja mogu samostalno sjediti.
 - Kada se koriste kao hranilica bez sustava pojasa i poslužavnika za djecu od 3 godine/15 kg. Preporučena maksimalna težina: 100 kg.
 - Ako koristite proizvod za djecu do 3 godine, uvijek vežite sigurnosni pojas i podesite proizvod na najviši položaj sjedenja.

Napomena: Pri korištenju sjedalo mora biti pričvršćeno u sredini plastičnih držača.

Napomena:

Ako sjedalo koristite za bebe, smiju se koristiti samo prva dva reda rupica.

HU:

FONTOS! GONDOSAN OLVASSA EL, ÉS ŐRIZZE MEG KÉSŐBBI HASZNÁLATRA!

VIGYÁZAT

- Soha ne hagyja gyermekét őrizetlenül.
 - Mindig használja a biztonsági övet.
 - Zuhanásveszély: ne engedje, hogy gyermeke felmásszon a termékre.
 - Csak akkor használja a terméket, ha az összes része helyesen van összeszerelve és illesztve.
 - Ügyeljen a termék környezetében a nyílt láng és más hőforrás használatából eredő veszélyekre.
 - Vegye figyelembe, hogy borulásveszély áll fenn, ha gyermeke lábával ellöki magát az asztaltól vagy más tárgyaktól.
-
- Csak akkor használja a terméket, ha gyermeke önállóan tud ülni.
 - Ne használja a terméket, ha bármely alkatrésze megsérült, elszakadt vagy hiányzik.
 - A fa nagyon könnyen kezelhető. Ne használjon agresszív tisztítószeret. A terméket száraz törlőkendővel vagy szivaccsal tisztítsa.
 - Etetőszékként övrendszerrel és ütközővel/tálcával használva: a termék maximum 3 éves vagy 15 kg-os testsúlyt nem meghaladó, önállóan ülni tudó gyermekek számára javasolt.
 - Etetőszékként használva övrendszer és ütköző/tálca nélkül, 3 éves kortól/15 kg-os testsúlytól: ajánlott maximális súly: 100kg.
 - Ha a terméket a gyermek 36 hónapos koráig használja, használja a biztonsági övet, és a legmagasabb ülőhelyzetbe állítsa a terméket.

Figyelem: Használat közben az ülést rögzíteni kell a műanyag tartó közepén.

Figyelem:

Ha babáknál használjuk az ülést, csak az első két sor lyukat szabad használni.

BG:

ВАЖНО! ПРОЧЕТЕТЕ ВНИМАТЕЛНО И ЗАПАЗЕТЕ ЗА ПО-КЪСНО ПОЛЗВАНЕ

ПРЕДУПРЕЖДЕНИЕ

- Никога не оставяйте детето без надзор.
 - Винаги използвайте предпазния колан.
 - Опасност от падане: Не позволявайте на детето Ви да се покатери върху продукта.
 - Използвайте продукта само, когато всички компоненти са правилно инсталирани и приспособени.
 - Наблюдавайте зоната около продукта, да няма в близост открити пламъци или други горещи източници.
 - Имайте предвид, че съществува опасност от преобръщане, ако детето Ви се оттласне с крачета от масата или други предмети.
-
- Използвайте продукта едва, когато детето може самостоятелно да седи.
 - Не използвайте продукта, ако има увредена, скъсана или липсваща съставна част.
 - Дървото се поддържа много лесно. Не използвайте агресивни почистващи препарати. Почиствайте продукта със суха кърпа или с гъба.
 - Когато се използва като висока седалка с коланна система и борд/табла: Продуктът е предвиден за деца, които са на най-много 3 години или с тегло не повече от 15 кг, и които могат да седят самостоятелно.
 - Когато се използва като висока седалка без коланна система и борд/табла за деца над 3 години/15 кг: Препоръчано максимално тегло: 100кг.
 - Когато ползвате продукта за дете на възраст до 36 месеца, използвайте предпазния колан и настройте продукта на най-високата позиция за сядане.

Забележка: При употреба седалката трябва да е фиксирана в средата на пластмасовите държачи.

Забележка:

При използване на седалката за бебета използвайте само първите две редици с дупки.

RO:

IMPORTANT! CITIȚI CU ATENȚIE ȘI PĂSTRAȚI PENTRU O CONSULTARE ULTERIOARĂ

ATENȚIE

- Nu lăsați niciodată copilul nesupravegheat.
 - Folosiți tot timpul centura de siguranță.
 - Risc de cădere: nu lăsați copilul să se cațere pe produs.
 - Utilizați produsul doar atunci când toate componentele au fost instalate corect și ajustate.
 - Nu ignorați riscurile derivate de la flăcările deschise și alte surse de căldură din apropierea produsului.
 - Există pericol de răsturnare în cazul în care copilul dumneavoastră împinge aparatul de pe masă sau de pe alte obiecte cu picioarele.
-
- Utilizați produsul doar atunci când copilul dumneavoastră se susține singurel în șezut.
 - Nu folosiți produsul dacă vreuna dintre componente este deteriorată, ruptă sau lipsește.
 - Lemnul este ușor de întreținut. Nu utilizați produse de curățare agresive. Curățați produsul cu o lavetă uscată sau cu un burete.
 - Atunci când este utilizat ca scaun înalt cu sistem de hamuri și amortizor/poliță: produsul a fost conceput pentru copiii care au o vârstă de maxim 3 ani sau a căror greutate nu depășește 15 kg și care pot sta în șezut fără ajutorul adulților.
 - În cazul în care este utilizat ca scaun înalt fără sistem de hamuri și amortizor/poliță pentru copii de la 3 ani/15 kg: greutate maximă recomandată: 100kg.
 - Atunci când utilizați produsul pentru un copil cu vârsta de până la 36 de luni, folosiți centura de siguranță și poziția cea mai înaltă a scaunului.

Mențiune: șezutul trebuie fixat în mijlocul suportului de plastic atunci când este utilizat.

Mențiune:

pentru a folosi șezutul pentru un bebeluș, utilizați numai primele două rânduri de găuri.

RS:

VAŽNO! PAŽLJIVO PROČITATI I SAČUVATI ZA BUDUĆA KORIŠĆENJA

UPOZORENJE

- Decu nikada ne ostavljate bez nadzora.
 - Uvek koristite sigurnosni pojas.
 - Opasnost od pada: Ne dozvolite detetu da se penje na proizvod.
 - Proizvod koristite samo ukoliko su sve komponente pravilno instalirane i nameštene.
 - U neposrednoj blizini proizvoda obratite pažnju na potencijalne opasnosti koje prete od otvorenog plamena i drugih izvora toplote.
 - Imajte na umu da postoji opasnost od prevrtanja ukoliko se dete nogama odgurne od stola ili drugih predmeta.
-
- Proizvod koristite tek kada dete počne samostalno da sedi.
 - Ne koristite proizvod ukoliko neki njegov deo nedostaje, ukoliko je oštećen ili pocepan.
 - Drvo je veoma lako za održavanje. Ne koristite agresivna sredstva za čišćenje. Proizvod čistite suvom krpom ili sunđerom.
 - Kod upotrebe u svojstvu visoke stolice sa sistemom pojaseva i odbojnikom/policom: Ovaj proizvod je namenjen deci do maksimalno 3 godine starosti odn. deci čija težina ne prelazi 15 kg i koja mogu samostalno da sede.
 - Kod upotrebe u svojstvu visoke stolice bez sistema pojaseva i odbojnika/police za decu stariju od 3 godine / težu od 15 kg: Maksimalna preporučena težina: 100 kg.
 - Ukoliko proizvod koristite za dete starosti do 36 meseci, koristite sigurnosni pojas, a sedište podesite na najvišu poziciju.

Napomena: Sedište prilikom upotrebe mora da bude fiksirano u sredini plastičnih držača.

Napomena:

Ukoliko sedište želite da koristite za bebe, koristite isključivo prva dva reda rupa.

FR :

IMPORTANT ! LIRE SOIGNEUSEMENT ET CONSERVER POUR L'UTILISATION ULTERIEURE

AVERTISSEMENT

- Ne laissez jamais votre enfant sans surveillance.
 - Utilisez toujours la ceinture de sécurité.
 - Risque de chute: empêchez votre enfant de grimper sur le produit.
 - N'utilisez le produit que si tous les composants ont été correctement installés et réglés.
 - Soyez conscient du danger que représentent les flammes nues et autres sources de chaleur à proximité immédiate du produit.
 - Notez qu'il y a un risque de basculement si votre enfant pousse avec les pieds contre la table ou d'autres objets.
-
- N'utilisez pas le produit tant que votre enfant ne peut pas s'asseoir de manière autonome.
 - N'utilisez pas le produit si un composant est endommagé ou déchiré ou manquant.
 - Le bois est très facile à nettoyer. N'utilisez pas de produits de nettoyage agressifs. Nettoyez le produit avec un chiffon sec ou une éponge.
 - En cas d'utilisation comme chaise haute avec système de ceinture et pare-chocs/tablette : le produit est destiné aux enfants qui n'ont pas plus de trois ans et dont le poids ne dépasse pas 15 kg et qui peuvent s'asseoir de manière autonome.
 - En cas d'utilisation comme chaise haute sans système de ceinture et pare-chocs/tablette pour enfants à partir de trois ans/15 kg : poids maximale recommandé : 1 0 0 kg.
 - Lorsque vous utilisez le produit pour un enfant âgé de moins de 36 mois, utilisez la sangle de sécurité et choisissez la position assise la plus haute.

Remarque : le siège doit être fixé au milieu des supports en plastique lorsqu'il est utilisé.

Remarque :

Afin d'utiliser le siège pour des bébés, il ne faut utiliser que les deux premières rangées de trous.