

# DE: Bedienungsanleitung für Solarleuchte



Ersatzteile:

A	 x 1	40760014/02
---	--	-------------



IP44



**Inbetriebnahme:**

Stellen Sie den Ein-/Aus- bzw. Timer-Schalter auf die Position „ON“ oder „TIMER“

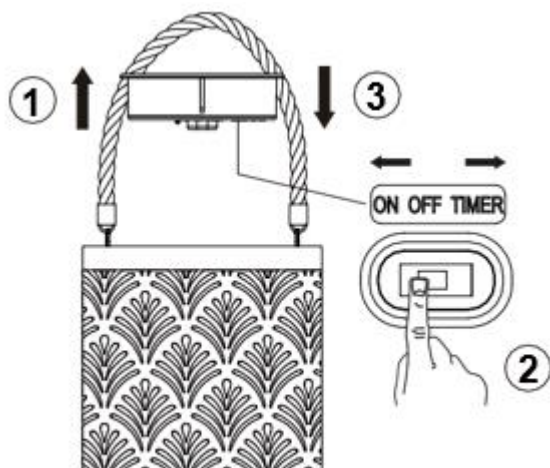

Hinweis: Vergewissern Sie sich vor dem Gebrauch, dass die Gummiabdeckung der Ladebuchse verschlossen ist.

**Funktion**
**ON OFF TIMER**

**ON:** Die Solarleuchte schaltet sich automatisch in der Abenddämmerung ein und in der Morgendämmerung wieder aus.

**OFF:** Die Solarleuchte ist ausgeschaltet.

**TIMER:** 6 Stunden EIN / 18 Stunden AUS. Um einen Reset durchzuführen, schalten Sie die Solarleuchte aus und anschließend wieder ein.

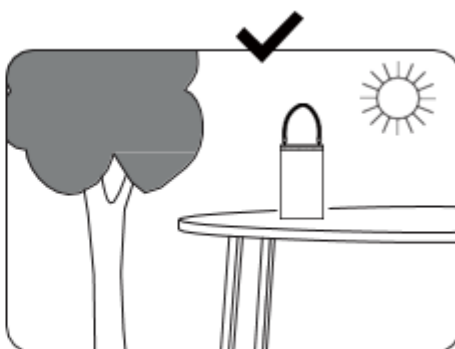
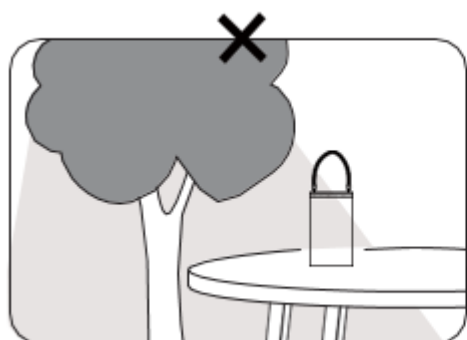
**Standort**

## Laden

### Möglichkeit 1: mittels Sonnenenergie

Laden Sie die Solarleuchte vor der ersten Verwendung 12 Stunden lang in direktem Sonnenlicht auf. Der Schalter muss sich dabei in der Position „ON“ befinden.

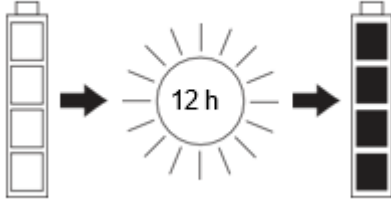

### Möglichkeit 2: mittels USB-Kabel:

Laden Sie das Gerät vor der ersten Verwendung vollständig auf. Laden Sie die Batterie mittels USB-Kabel auf. Nach 4 Stunden ist sie vollständig geladen.

Hinweis: Vor dem Laden muss die Gummiabdeckung der Ladebuchse geöffnet werden.

- Die Anzeileuchte leuchtet rot: das Gerät wird geladen
- Die Anzeileuchte leuchtet nicht: Das Gerät ist vollständig geladen.



Während des Ladevorgangs kann das Gerät nicht verwendet werden.

HINWEIS: Laden Sie das Gerät ausschließlich mithilfe des mitgelieferten USB-Kabels.



VORSICHT: Das Netzteil ist nicht im Lieferumfang enthalten. Verwenden Sie zum Laden dieser Leuchte ein USB-Netzteil mit einer Ausgangsleistung von 5 V Gleichstrom, 1 A.

HINWEIS: Verwenden Sie zum Laden dieser Leuchte ausschließlich ein zugelassenes USB-Ladegerät, das für Beleuchtungsprodukte geeignet ist. Verwenden Sie ausschließlich Ladegeräte, die den technischen Anforderungen entsprechen.



WARNUNG: Das Aufladen muss im Innenbereich durchgeführt werden. Vergewissern Sie sich vor dem Laden, dass sowohl der USB-C-Stecker als auch die Ladebuchse an der Leuchte trocken sind.

### Reinigung und Pflege

Reinigen Sie die Solarleuchte nur mit einem weichen Tuch. Verwenden Sie niemals scheuernde Reinigungs- oder Lösungsmittel!

Entfernen Sie die Batterie und bewahren Sie sie an einem kühlen, trockenen Ort auf, wenn die Leuchte nicht in Gebrauch ist.

### Batteriewechsel

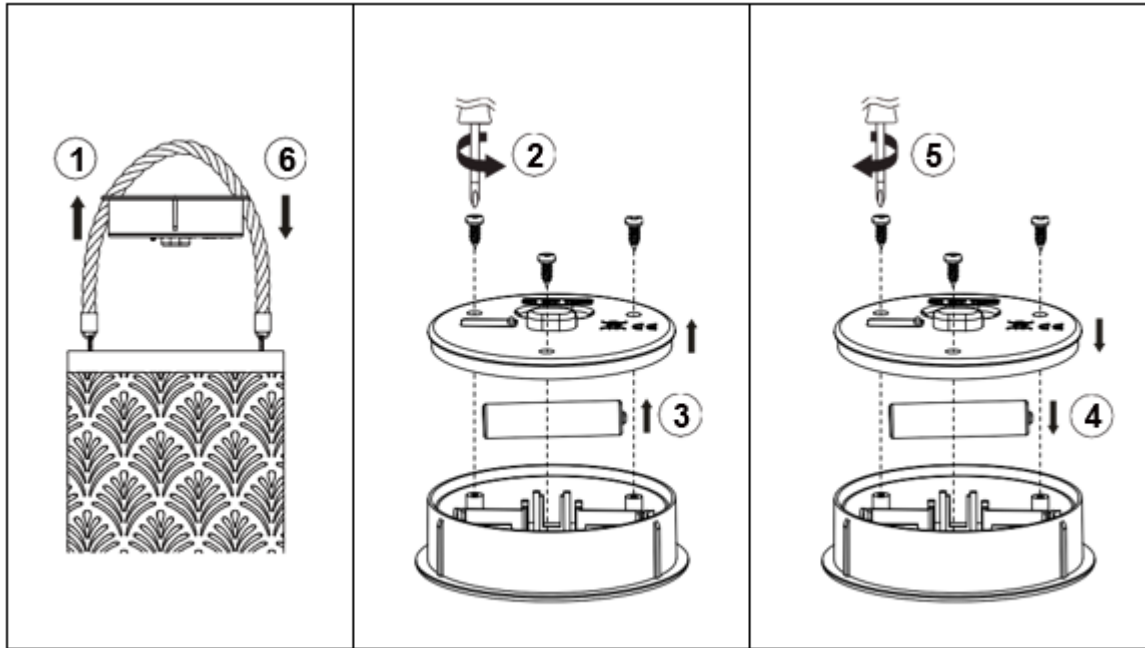

### Wichtige Sicherheitshinweise

- Diese Leuchte ist kein Spielzeug. Halten Sie sie von Kindern fern.
- Schließen Sie die Batterieanschlüsse nicht kurz.
- Entfernen Sie die Batterie, bevor sie die Leuchte entsorgen.
- Setzen Sie die Batterie korrekt ein (siehe Markierung im Batteriefach).
- Entfernen Sie ausgelaufene Batterien sofort und seien Sie dabei vorsichtig! Die Batterieflüssigkeit enthält gesundheits- und umweltgefährdende Stoffe und kann außerdem die Leuchte beschädigen.
- Verwenden Sie ausschließlich wiederaufladbare Batterien (nicht wiederaufladbare Batterien sind für dieses Produkt nicht geeignet).
- Diese Leuchte dient nur zur Dekoration und ist nicht zur Raumbelichtung geeignet.
- Überprüfen Sie in einem abgedunkelten Raum, ob die Leuchte ordnungsgemäß funktioniert.

### Störungsbehebung

Sollte die Leuchte nach 12-stündigem Aufladen nicht leuchten, gehen Sie folgendermaßen vor:

- Vergewissern Sie sich, dass sich der Schalter in der „ON“- oder „TIMER“-Position befindet.
- Sollte die Sonneneinstrahlung an der ausgewählten Stelle nicht ausreichend stark sein, laden Sie die Leuchte an einer geeigneteren Stelle mit stärkerer Sonneneinstrahlung auf. Laden Sie die Leuchte tagsüber auf und vermeiden Sie es, sie in den Schatten zu stellen. Nachts sollte die Leuchte nicht in der Nähe von hellem Licht (z.B. Straßenlaternen) stehen.
- Halten Sie das Solarmodul sauber und trocken. Schmutz reduziert die Leistung des Solarmoduls, ebenso wie eine trübe oder zerkratzte Oberfläche.
- Die Intensität oder Dauer der Sonneneinstrahlung ist nicht ausreichend. Dies kann an ungünstigen Wetterverhältnissen oder unerwartetem Schatten liegen.
- Laden Sie die Leuchte bei klarem Himmel auf. Nach 12 Stunden Sonnenschein sollte die Batterie vollständig aufgeladen sein.
- Wenn die LED schwächer leuchtet als zuvor und die Leuchtdauer deutlich abnimmt, muss möglicherweise die Batterie ausgetauscht werden. Verwenden Sie ausschließlich die im Abschnitt „Technische Daten“ angegebenen Batterien.
- Sollte die Sonneneinstrahlung nicht ausreichen, um die Batterie vollständig aufzuladen, können Sie alternativ die Batterie aus der Solarleuchte nehmen, sie mit einem handelsüblichen Batterieladegerät aufladen und dann wieder in die Solarleuchte einsetzen. Danach sollte die Batterie wieder richtig funktionieren.
- Die Leuchte ist mit einer Schutzfunktion versehen, die die Batterie vor Tiefentladung schützt. Daher schaltet sich die Leuchte automatisch aus, wenn der Ladezustand der Batterie niedrig ist. Wird die Leuchte aus- und wieder eingeschaltet, leuchtet sie möglicherweise für ein paar Minuten, bevor sie sich ausschaltet. Dies liegt an der Elektronik, die die Batterie vor Schäden schützt. Befolgen Sie in diesem Fall die Anweisungen im Abschnitt „Aufladen“, um die Batterie vollständig aufzuladen.

### Technische Daten

- Solarleuchte für den Außenbereich, photovoltaisch, Nennspannung 3,2 V, aus wetterfestem Material und spritzwassergeschützt (IP 44)
- Lichtquelle: 1 x 0,2 Watt LED, Farbtemperatur: warmweiß  
**Das LED-Leuchtmittel ist nicht austauschbar.**
- Wiederaufladbare Batterie: 1 x Li-Ion, 400 mAh, 3,2V Gleichstrom, Typ: 14500
- Maximale Leuchtdauer: ca. 8 Stunden
- Ladebuchse: USB-C
- Eingangsspannung/Eingangsstrom: 5 V Gleichstrom, 1 A
- Ladezeit über USB-Kabel: ca. 4 Stunden
- Timer: 6 Stunden EIN / 18 Stunden AUS



Die Batterie muss korrekt recycelt oder entsorgt werden.



CE-Konformität

Das Produkt entspricht den grundlegenden Anforderungen der einschlägigen EU-Richtlinien



Elektro- und Elektronikaltgeräte dürfen nicht im Hausmüll entsorgt werden. Recyceln Sie das Produkt, sofern Anlagen dafür vorhanden sind. Wenden Sie sich für Hinweise zum Recyceln an Ihre örtliche Behörde oder an Ihren Händler.



Schützen Sie Batterien vor Hitze und Feuer: Explosionsgefahr!

# CZ: Návod k obsluze pro solární svítidlo



Náhradní díly:

A		40760014/02
	x 1	



IP44



**Uvedení do provozu:**

Nastavte vypínač, resp. časovač do polohy „ON“ nebo „TIMER“.

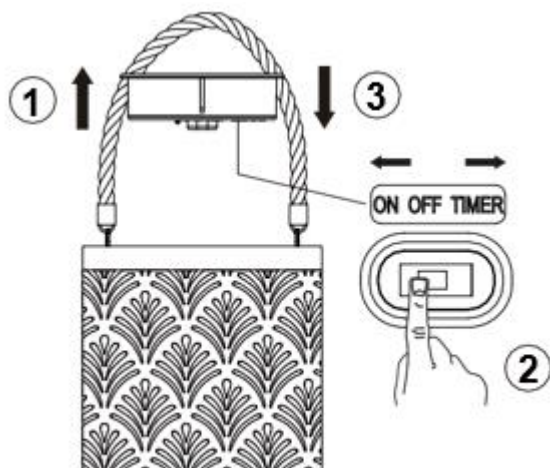

Upozornění: Před použitím se ujistěte, že je gumový kryt nabíjecí zásuvky zavřený.

**Funkce**
**ON OFF TIMER**

**ON:** Solární světlo se automaticky zapíná za soumraku a vypíná za svítání.

**OFF:** Solární světlo je vypnuté.

**TIMER:** 6 hodin ZAPNUTO / 18 hodin VYPNUTO. Chcete-li provést reset, vypněte a znovu zapněte solární svítidlo.

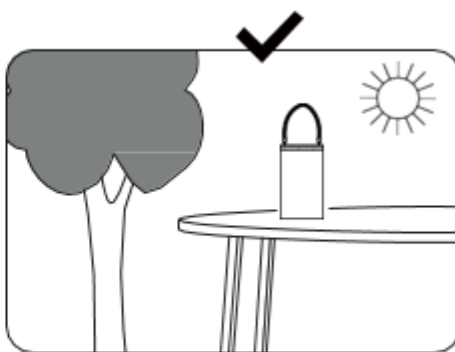
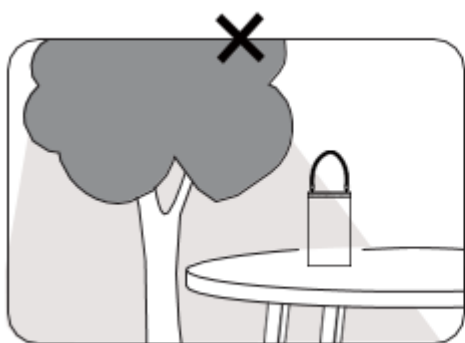

**Poloha**



## Nabíjení

### Možnost 1: pomocí solární energie

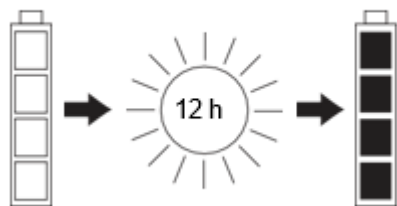
Před prvním použitím nabíjete solární svítidlo 12 hodin na přímém slunci. Spínač přitom musí být v poloze „ON“.



### Možnost 2: přes kabel USB:

Před prvním použitím zařízení plně nabijte. Nabíjete baterii pomocí USB kabelu. Plně nabitá je po 4 hodinách.

Upozornění: Před nabíjením je nutné otevřít gumový kryt nabíjecí zásuvky.

- Kontrolka svítí červeně: zařízení se nabíjí.
- Kontrolka se nerozsvítí: zařízení je plně nabité.

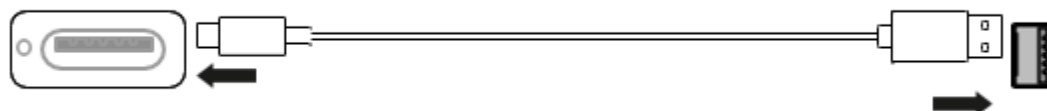

Zařízení nelze používat během nabíjení.

UPOZORNĚNÍ: Zařízení nabíjete pouze pomocí dodaného kabelu USB.



POZOR: Adaptér není součástí balení. K nabíjení tohoto světla použijte napájecí jednotku USB s výstupem 5 V DC, 1 A.

UPOZORNĚNÍ: K nabíjení tohoto světla používejte pouze schválenou USB nabíječku vhodnou pro osvětlovací výrobky. Používejte pouze nabíječky, které splňují technické požadavky.



VAROVÁNÍ: Nabíjení musí být prováděno v interiéru. Před nabíjením se ujistěte, že jsou zástrčka USB-C i nabíjecí zásuvka na svítidle suché.

### Čištění a údržba

Solární svítidlo čistěte pouze měkkým hadříkem. Nikdy nepoužívejte abrazivní čisticí prostředky nebo rozpouštědla! Pokud svítidlo nepoužíváte, vyjměte baterii a uložte ji na chladném a suchém místě.

### Výměna baterií

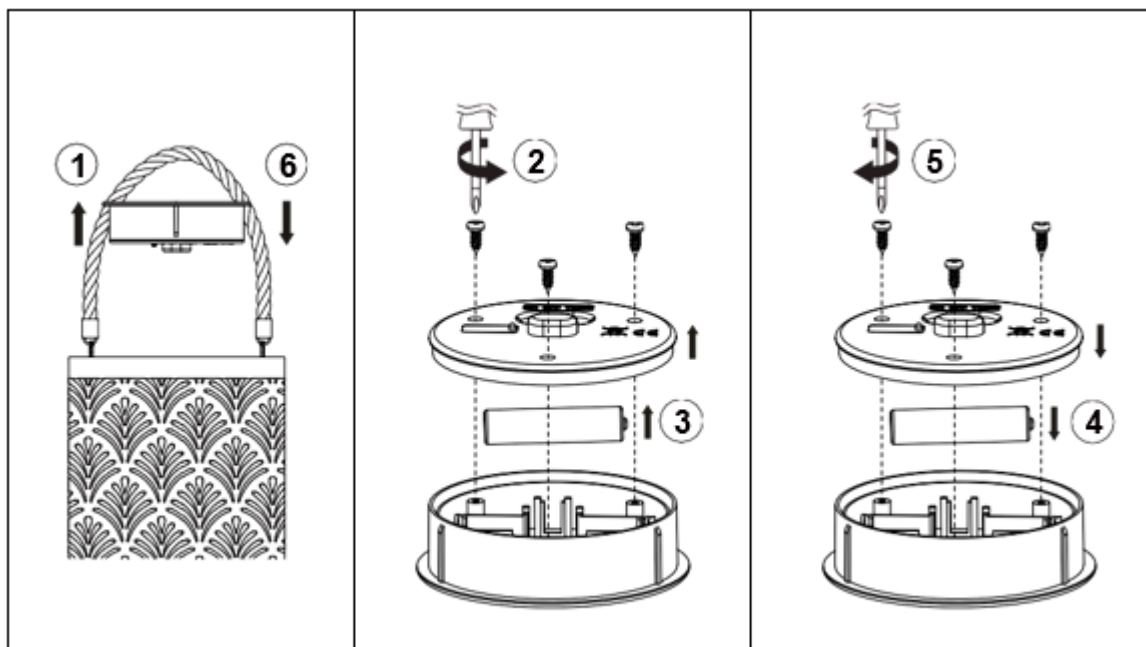

### Důležité bezpečnostní pokyny

- Toto svítidlo není hračka. Uchovávejte jej mimo dosah dětí.
- Zabraňte zkratu baterie.
- Před likvidací svítidla vyjměte baterii.
- Vložte baterii správným způsobem (viz označení v prostoru pro baterii).
- Vyteklé baterie okamžitě vyjměte a buďte opatrní! Kapalina z baterie obsahuje látky, které jsou nebezpečné pro zdraví a životní prostředí a mohou poškodit i svítidlo.
- Používejte pouze dobíjecí baterie (nenabíjecí baterie nejsou pro tento výrobek vhodné).
- Toto svítidlo je určeno pouze k dekoraci a není vhodné k osvětlení místnosti.
- V zatemněné místnosti zkontrolujte, zda svítidlo správně funguje.

## Řešení poruch

Pokud svítidlo po 12 hodinách nabíjení nesvítí, postupujte následovně:

- Zkontrolujte, zda je spínač v poloze „ON“ nebo „TIMER“.
- Pokud sluneční světlo není na zvoleném místě dostatečně silné, nabijte svítidlo na vhodnějším místě se silnějším slunečním světlem. Svítidlo nabíjejte během dne a neumísťujte jej do stínu. V noci by svítidlo nemělo být umístěno v blízkosti jasného světla (např. pouličních lamp).
- Solární modul udržujte čistý a suchý. Nečistoty snižují výkon solárního modulu, stejně jako zakalený nebo poškrábaný povrch.
- Intenzita nebo doba trvání slunečního záření není dostatečná. Důvodem mohou být nepříznivé povětrnostní podmínky nebo neočekávaný stín.
- Svítidlo nabíjejte při jasné obloze. Po 12 hodinách na slunci by měla být baterie plně nabitá.
- Pokud LED světlo svítí slaběji než dříve a doba svícení se výrazně zkrátí, může být nutná výměna baterie. Používejte pouze baterie uvedené v části „Technické údaje“.
- Pokud sluneční světlo nestačí k úplnému nabití baterie, můžete baterii ze solárního světla vyjmout, nabít ji pomocí běžně dostupné nabíječky a poté ji znovu vložit do solárního svítidla. Poté by měla baterie opět správně fungovat.
- Svítidlo je vybaveno ochrannou funkcí, která chrání baterii před hlubokým vybitím. Proto se svítidlo automaticky vypne, když je úroveň nabití baterie nízká. Pokud je svítidlo vypnuto a znovu zapnuto, může svítit několik minut, než se vypne. To je způsobeno elektronikou, která chrání baterii před poškozením. V takovém případě postupujte podle pokynů v části „Nabíjení“ a baterii plně nabijte.

## Technické údaje

- Solární svítidlo pro venkovní použití, fotovoltaické, jmenovité napětí 3,2 V, z materiálu odolného proti povětrnostním vlivům a stříkající vodě (IP 44).
- Zdroj světla: 1x 0,2 W LED, teplota barvy: teplá bílá  
**LED žárovku nelze vyměnit.**
- Dobíjecí baterie: 1x Li-Ion, 400 mAh, 3,2V stejnosměrný proud, typ: 14500
- Maximální doba svícení: cca 8 hodin
- Nabíjecí zásuvka: USB-C
- Vstupní napětí / vstupní proud: 5 V stejnosměrný proud, 1 A
- Doba nabíjení přes USB kabel: přibližně 4 hodiny
- Časovač: 6 hodin zapnuto / 18 hodin vypnuto



Baterie musí být recyklována nebo správně zlikvidována.



CE shoda

Výrobek splňuje základní požadavky příslušných směrnic EU.



Staré elektrické a elektronické spotřebiče se nesmí likvidovat s běžným domácím odpadem.

Recyklujte výrobek, pokud jsou k dispozici recyklační zařízení. Pokyny k recyklaci získáte u místního úřadu nebo u prodejce.



Chraňte baterie před teplem a ohněm: Nebezpečí výbuchu!

# SE: Bruksanvisning för solcellslampa



Reservdelar:

A	 x 1	40760014/02
---	--	-------------



IP44



**Drift:**

Sätt på-/av- eller timerknappen i position "ON" eller "TIMER"

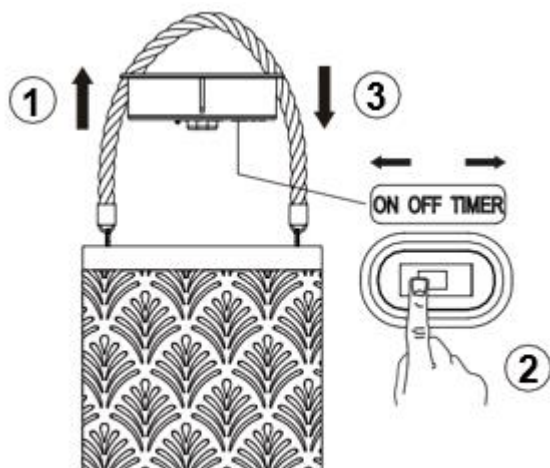

Anmärkning: Kontrollera att laddningsuttagets gummilock är stängt före användning.

**Funktion**

ON OFF TIMER

**ON:** Solcellslampan tänds automatiskt i skymningen och släcks igen i gryningen.

**OFF:** Solcellslampan är avstängd.

**TIMER:** 6 timmar PÅ / 18 timmar AV. För att utföra en återställning, stäng av solcellslampan och sätt sedan på den igen.

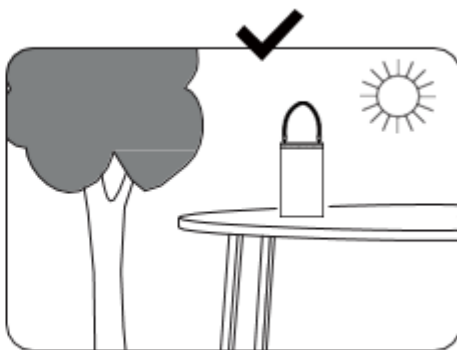
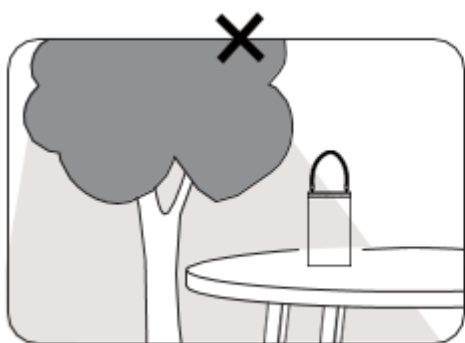
**Plats**

## Laddning

### Alternativ 1: användning av solenergi

Ladda solcellslampan före första användning i 12 timmar i direkt solljus. Knappen ska då befinna sig i position "ON".

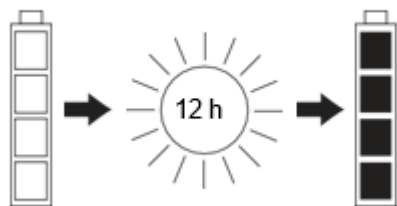

### Alternativ 2: via USB-kabel:

Ladda apparaten helt och hållet innan du använder den för första gången. Ladda batteriet med hjälp av USB-kabeln. Den är fulladdad efter 4 timmar.

OBS! Laddningsuttagets gummilock måste öppnas före laddning.

- Indikatorlampan lyser rött: apparaten laddas
- Indikatorlampan tänds inte: Apparaten är fulladdad.

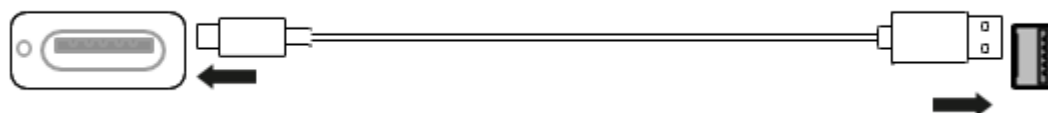

Apparaten kan inte användas under laddningsprocessen.

OBS! Ladda endast apparaten med hjälp av den medföljande USB-kabeln.



OBS! Adaptorn ingår inte i leveransen. Använd en USB-strömförsörjningsenhet med en utgång på 5 V likström, 1 A för att ladda lampan.

OBS! Använd endast en godkänd USB-laddare som är lämplig för belysningsprodukter för att ladda denna lampa. Använd endast laddare som uppfyller de tekniska kraven.



WARNING: Laddningen måste ske inomhus. Kontrollera att både USB-C-kontakten och laddningsuttaget på lampan är torra innan du laddar.

### Rengöring och skötsel

Rengör solcellslampan med en mjuk trasa. Använd aldrig skurande rengörings- eller lösningsmedel. Avlägsna batteriet och förvara det på en sval och torr plats när lampan inte används.

### Batteribyte

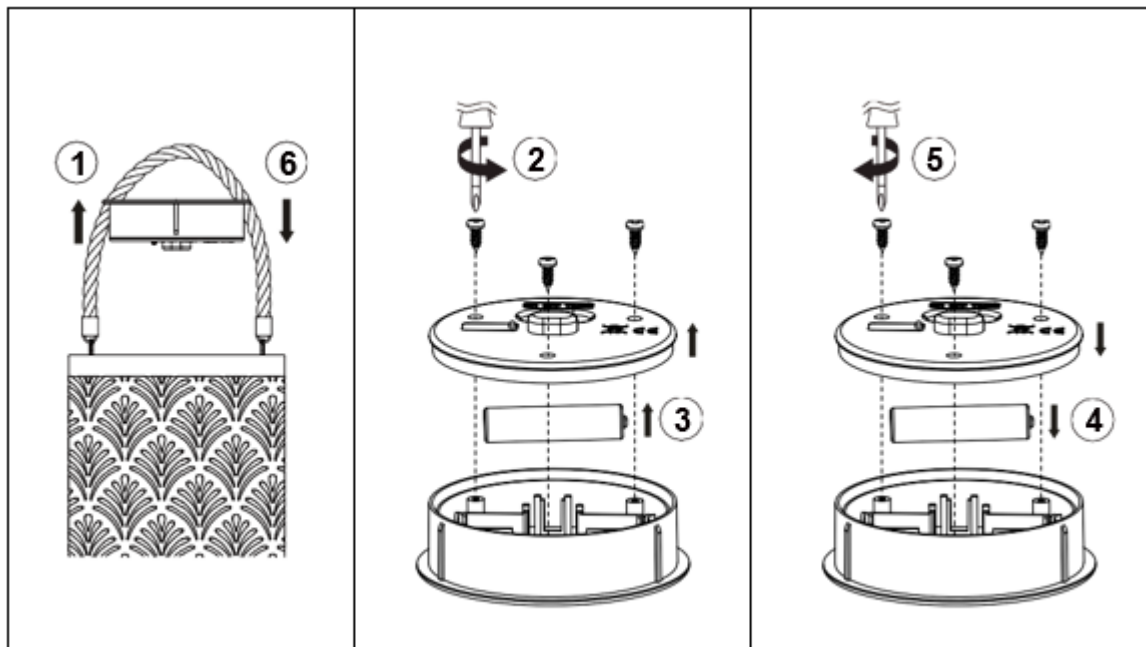

### Viktiga säkerhetsanvisningar

- Den här lampan är ingen leksak. Håll den borta från barn.
- Kortslut aldrig batterianslutningarna.
- Avlägsna batteriet innan du slänger lampan.
- Sätt i batteriet på rätt sätt (se märkningen i batterifacket).
- Avlägsna läckande batterier omedelbart och var försiktig! Batterivätskan innehåller hälso- och miljöfarliga ämnen och kan även skada lampan.
- Använd endast laddningsbara batterier (batterier som inte är laddningsbara är inte lämpliga för denna produkt).
- Denna lampa är endast avsedd för dekorativa ändamål och är inte lämplig som rumsbelysning.
- Kontrollera i ett mörkt rum att lampan fungerar som den ska.

### Felsökning

Om lampan inte tänds efter 12 timmars laddning, gör följande:

- Kontrollera att knappen är i position "ON" eller "TIMER".
- Om solljuset inte är tillräckligt starkt på den valda platsen, ladda lampan på en lämpligare plats med starkare solljus. Ladda lampan under dagen och undvik att placera den i skugga. På natten bör lampan inte placeras i närheten av starkt ljus (t.ex. gatlyktor).
- Håll solcellsmodulen ren och torr. Smuts försämrar solcellsmodulens prestanda, liksom en grumlig eller repig yta.
- Intensiteten eller varaktigheten av solljuset är inte tillräcklig. Detta kan bero på ogynnsamma väderförhållanden eller oväntad skugga.
- Ladda lampan när himlen är klar. Efter 12 timmars solsken bör batteriet vara fulladdat.
- Om LED-lampan lyser svagare än tidigare och ljustiden minskar avsevärt kan batteriet behöva bytas ut. Använd endast de batterier som anges i avsnittet "Tekniska specifikationer".
- Om solljuset inte räcker till för att ladda batteriet helt kan du ta ut batteriet ur solcellslampan, ladda det med en batteriladdare som finns i butikerna och sedan sätta tillbaka det i solcellslampan. Efter det bör batteriet fungera korrekt igen.
- Lampan är utrustad med en skyddsfunktion som skyddar batteriet mot djupurladdning. Därför stängs lampan av automatiskt när batteriets laddningsnivå är lågt. Om lampan släcks och tänds igen kan den lysa i några minuter innan den släcks. Detta beror på att elektroniken skyddar batteriet från skador. Följ i så fall anvisningarna i avsnittet "Laddning" för att ladda batteriet helt.

### Tekniska specifikationer

- Solcellslampa för utomhusbruk, fotovoltaisk, märkspänning 3,2 V, tillverkad av väderbeständigt material och stänkskyddad (IP 44)
- Ljuskälla: 1 x 0,2 W LED, färgtemperatur: varmvit  
**LED-ljuskällan är inte utbytbar.**
- Laddningsbart batteri: 1 x Li-Ion, 400 mAh, 3,2 V likström, typ: 14500
- Maximal belysningstid: ca 8 timmar
- Laddningsuttag: USB-C
- Ingångsspänning/ingångsström: 5 V likström, 1 A
- Laddningstid via USB-kabel: ca 4 timmar
- Timer: 6 timmar PÅ / 18 timmar AV



Batteriet måste återvinnas eller slängas på rätt sätt.



CE-märkning

Produkten motsvarar de grundläggande bestämmelserna enligt EU-direktiven.



Elektroniska apparater och elektroniskt avfall får inte hamna i hushållssoporna. Återvinn produkten om det finns en återvinningsstation för det. Kontakta lokal myndighet eller försäljaren om tips för återvinning.



Skydda batteriet från värme och eld: explosionsrisk!



# SK: Návod na použitie solárneho svietidla



## Náhradné diely

A	 x 1	40760014/02
---	--	-------------



### Uvedenie do prevádzky

Posuňte spínač na zapnutie/vypnutie do polohy ON alebo časovač do polohy TIMER.

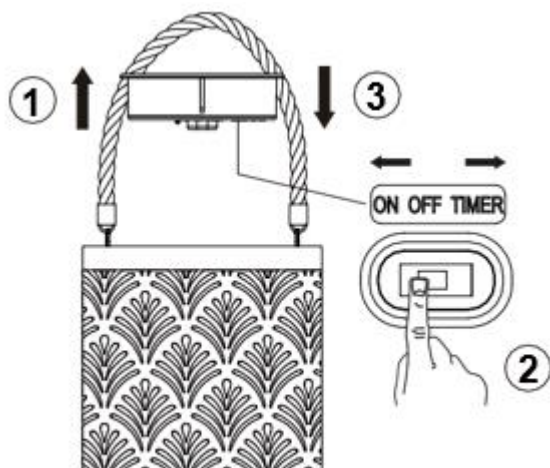

Upozornenie! Pred použitím sa uistite, že je gumový kryt na vstupe na nabíjanie zatvorený.

### Funkcia

ON OFF TIMER

**ON:** Svietidlo sa automaticky zapne za súmraku a vypne za úsvitu.

**OFF:** Svietidlo je vypnuté.

**TIMER:** Svietidlo je zapnuté 6 h a vypnuté 18 h. Keď ho chcete resetovať, najprv ho vypnite a potom znova zapnite.



### Miesto použitia

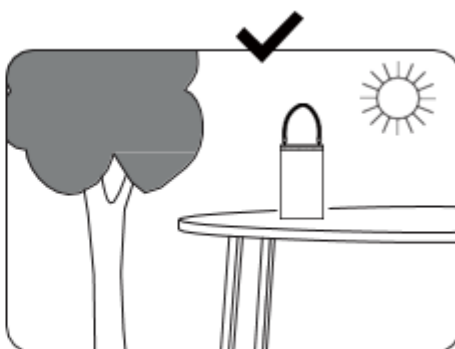
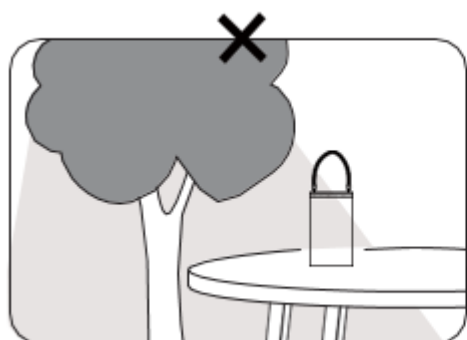

## Nabíjanie

### Možnosť 1: pomocou slnečnej energie

Pred prvým použitím svietidlo nabíjajte 12 hodín na priamom slnku. Spínač sa pritom musí nachádzať v polohe ON.

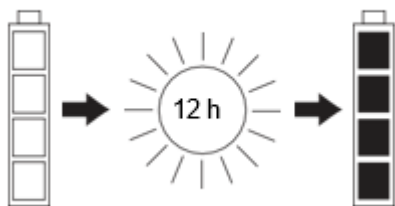

### Možnosť 2: pomocou USB kábla

Svietidlo musí byť pred prvým použitím úplne nabité. Úplné nabitie batérie pomocou USB kábla trvá štyri hodiny. UPOZORNENIE! Gumový kryt na vstupe na nabíjanie musí byť pred nabíjaním otvorený.

- Keď svieti svetelný indikátor načerveno, batéria sa nabíja.
- Keď svetelný indikátor nesvieti, batéria je plne nabitá.

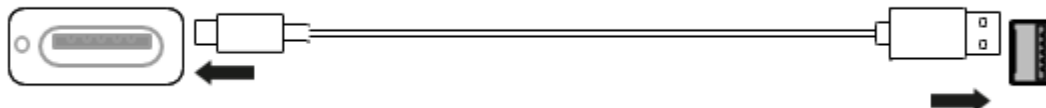

Počas nabíjania sa svietidlo nesmie používať.

UPOZORNENIE! Svietidlo nabíjajte len pomocou dodaného USB kábla.



POZOR! Sieťový adaptér nie je súčasťou balenia. Na nabíjanie svietidla používajte sieťový adaptér s USB vstupom s jednosmerným výstupným napätím 5 V a elektrickým prúdom 1 A.

UPOZORNENIE! Na nabíjanie svietidla používajte len povolenú USB nabíjačku určenú na nabíjanie svietidiel. Nabíjačka musí zároveň spĺňať stanovené technické požiadavky.



VAROVANIE! Svietidlo sa musí nabíjať v interiéri. Pred nabíjaním sa uistite, že konektor USB kábla typu C a vstup na nabíjanie na svietidle sú suché.

### Čistenie a údržba

Solárne svietidlo čistite len mäkkou handričkou. Nikdy nepoužívajte abrazívne čistiace prostriedky ani rozpúšťadlá. Keď svietidlo nepoužívate, vyberte batériu a uschovajte ju na chladnom a suchom mieste.

### Výmena batérie

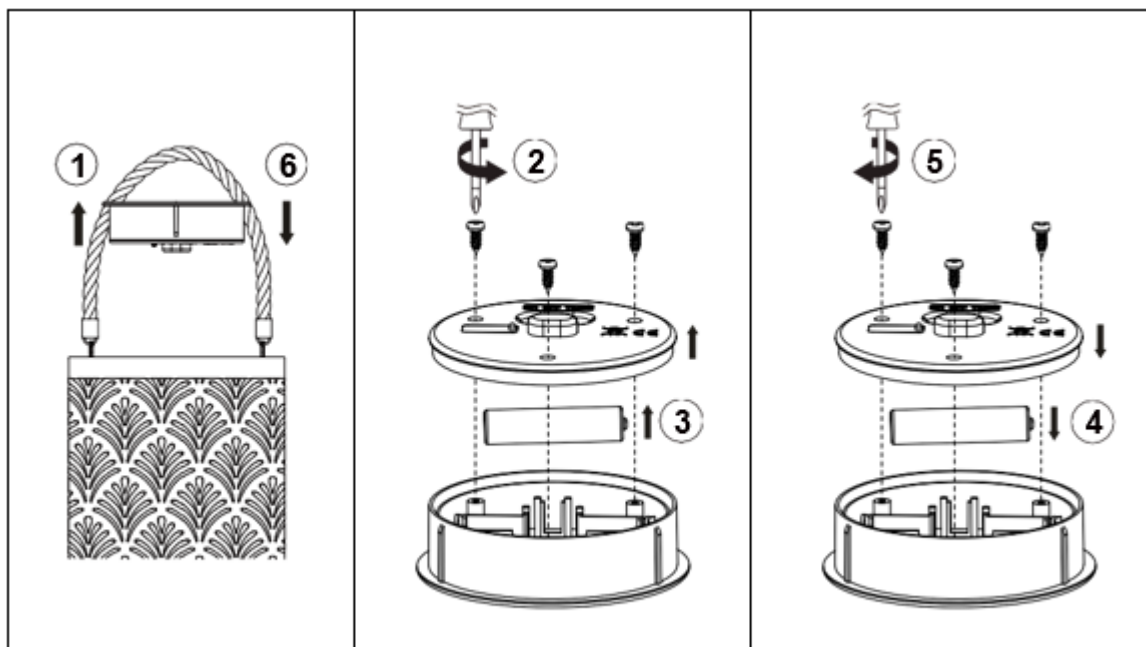

### Dôležité bezpečnostné pokyny

- Toto svietidlo nie je hračka. Preto ho uchovávajte mimo dosahu detí.
- Batériu neskratujte.
- Pred zlikvidovaním svietidla odstráňte batériu.
- Batériu vkladajte správne (pozri označenie v priehradke na batérie).
- Vybité batérie okamžite odstráňte a buďte pri tom opatrná/-ý. Kvapalina batérie obsahuje látky, ktoré sú škodlivé pre zdravie a životné prostredie a môžu poškodiť aj svietidlo.
- Používajte len nabíjateľné batérie (jednorazové batérie nie sú pre tento výrobok vhodné).
- Toto svietidlo je len dekorácia a nie je vhodné na osvetlenie miestnosti.
- Otestujte v zatemnenej miestnosti, či svietidlo funguje správne.

### Odstránenie porúch

Keď sa svietidlo nerozsvieti po 12 hodinách nabíjania, postupujte nasledovne:

- Skontrolujte, či je spínač v polohe ON alebo TIMER.
- Keď na vybrané miesto svietidla nedopadá dostatok slnečného svetla, nabíjajte svietidlo na inom vhodnom mieste so silnejším dopadom slnečného svetla. Svietidlo nabíjajte cez deň a vyhýbajte sa tienistým miestam. V noci by svietidlo nemalo byť umiestnené v blízkosti jasného svetla (napr. pouličného osvetlenia).
- Udržujte solárny modul čistý a suchý. Nečistoty znižujú výkon solárneho modulu, rovnako ako zakalený alebo poškriabaný povrch.
- Intenzita alebo trvanie slnečného žiarenia nie je dostatočné, čo môže byť spôsobené nepriaznivým počasím alebo neočakávaným zatičením.
- Svietidlo nabíjajte, keď je obloha jasná. Batéria by mala byť úplne nabitá po 12 hodinách na slnku.
- Keď svietidlo svieti slabšie ako predtým a čas svietenia je výrazne kratší, možno je potrebné vymeniť batériu. Používajte len batérie uvedené v časti „Technické údaje“.
- Keď slnečné žiarenie nestačí na nabitie batérie, môžete ju vybrať zo svietidla, nabiť pomocou bežnej nabíjačky a potom ju vložiť späť do svietidla. Následne by mala správne fungovať.
- Svietidlo má ochrannú funkciu, ktorá zabraňuje úplnému vybitiu batérie. Preto sa automaticky vypne, keď je úroveň nabitia batérie nízka. Keď svietidlo po vypnutí a opätovnom zapnutí svieti len niekoľko minút a potom sa opäť vypne, je to spôsobené elektronikou, ktorá chráni batériu pred poškodením. V tomto prípade postupujte podľa pokynov v časti „Nabíjanie“, ktoré sa týkajú úplného nabitia batérie.

### Technické údaje

- Miesto použitia: exteriér, fotovoltický systém, menovité napätie: 3,2 V, materiál odolný proti nepriaznivému počasiu a ochrana proti postriekaniu vodou (IP44)
- Svetelný zdroj: 1x LED à 0,2 W, farebná teplota: teplá biela  
**LED žiarovku nie je možné vymeniť.**
- Nabíjateľná batéria: 1x Li-Ion, 400 mAh, DC à 3,2 V, typ: 14500
- Maximálny čas svietenia: cca 8 h
- Vstup na nabíjanie: USB typu C
- Vstupné napätie/vstupný prúd: DC à 5 V, 1 A
- Čas nabíjania pomocou USB kábla: cca 4 h
- Časovač: zapnuté 6 h/vypnuté 18 h



Batéria sa musí správne recyklovať alebo zlikvidovať.



Označenie CE

Výrobok spĺňa základné požiadavky príslušných smerníc EÚ.



Staré elektrické a elektronické spotrebiče sa nesmú likvidovať spolu s domácim odpadom. Keď sú k dispozícii recyklačné zariadenia, výrobok recyklujte. Pokyny na recykláciu vám poskytne miestny úrad alebo predajca.



Batérie chráňte pred vysokými teplotami a ohňom, pretože hrozí nebezpečenstvo výbuchu!

# Sl: Navodila za uporabo za solarno svetilko



Nadomestni deli:

A	 x 1	40760014/02
---	--	-------------



IP44



**Uporaba naprave:**

Nastavite stikalo za vklop/izklop oz. stikalo časovnika na pozicijo »ON« ali »TIMER«.

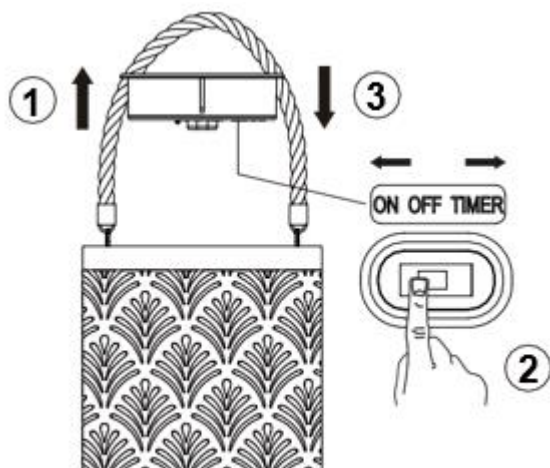

Opozorilo: Pred uporabo se prepričajte, da je gumijasti pokrov polnilne vtičnice zaprt.

**Funkcija**

ON OFF TIMER

**ON:** Solarna svetilka se v večernem mraku avtomatsko vklopi in ob jutranjem svitanju spet izklopi.

**OFF:** Solarna svetilka je izklopljena.

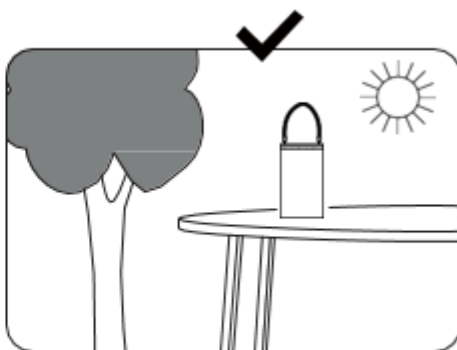
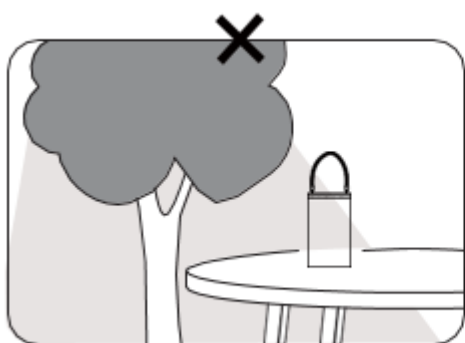

**TIMER:** 6 ur VKLOPLJENA/18 ur IZKLOPLJENA. Če želite izvesti ponastavitev, izklopite solarno svetilko in jo nato ponovno vklopite.

**Lokacija**

## Polnjenje

### Možnost 1: s pomočjo sončne energije:

Pred prvo uporabo 12 ur polnite solarno svetilko na neposredni sončni svetlobi. Stikalo se mora pri tem nahajati na poziciji "ON".

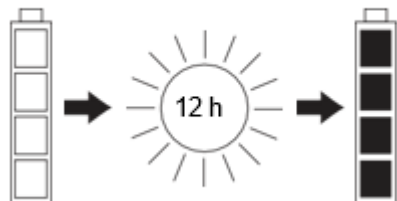

### Možnost 2: s pomočjo USB-kabla:

Pred prvo uporabo v celoti napolnite napravo. Baterijo napolnite s pomočjo USB-kabla. Po 4 urah bo popolnoma napolnjena.

Opozorilo: Pred polnjenjem je treba odpreti gumijasti pokrov polnilne vtičnice.

- Kontrolna lučka sveti v rdeči barvi: Naprava se polni.
- Kontrolna lučka ne sveti: Naprava je popolnoma napolnjena.

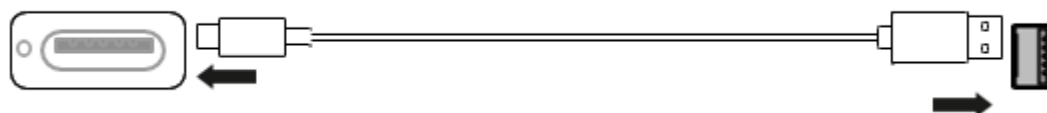

Med procesom polnjenja naprave ni mogoče uporabljati.  
OPOZORILO: Napravo polnite izključno s pomočjo priloženega USB-kabla.



POZOR: Napajalnik ni priložen. Za polnjenje te svetilke uporabljajte USB-napajalnik s sledečo izhodno močjo: 5 V, enosmerni tok, 1 A.

OPOZORILO: Za polnjenje te svetilke uporabljajte izključno odobren USB-polnilnik, ki je primeren za osvetljevalne izdelke. Uporabljajte izključno polnilnike, ki ustrezajo tehničnim zahtevam.



OPOZORILO: Polnjenje mora potekati v notranjem prostoru. Pred polnjenjem se prepričajte, da sta vtič USB-C in polnilna vtičnica na svetilki suha.



### Čiščenje in nega

Solarno svetilko čistite le z mehko krpo. Nikoli ne uporabite abrazivnih čistilnih sredstev ali topil! Kadar svetilke ne uporabljate, odstranite baterijo in jo shranite na hladno suho mesto.

### Menjava baterije

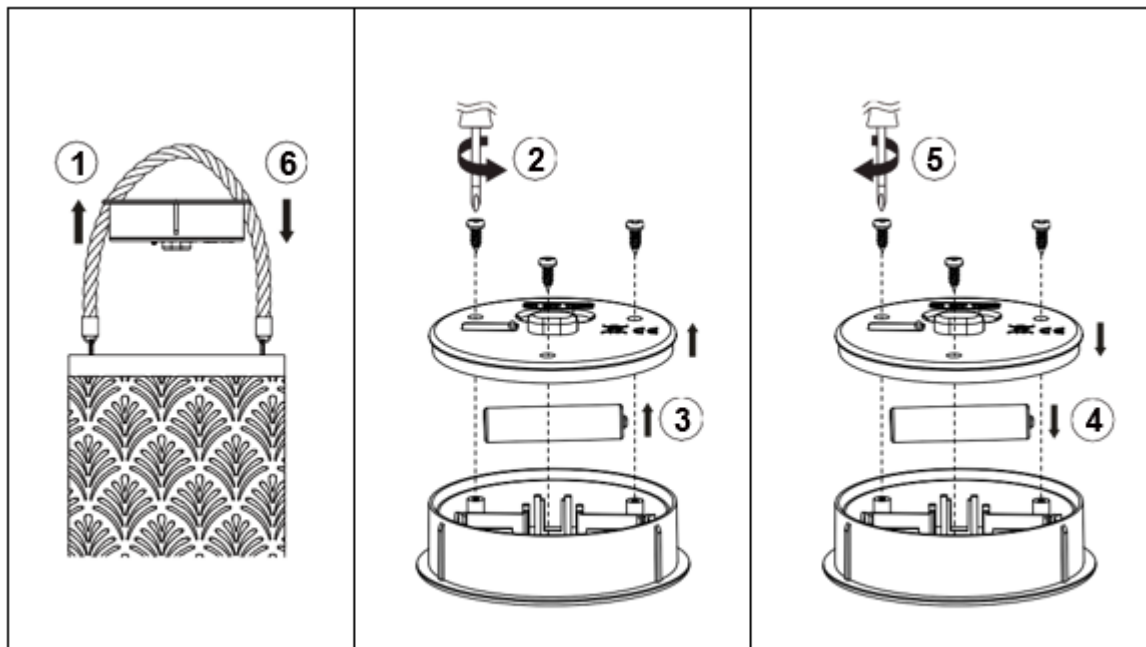

### Pomembna varnostna opozorila

- Ta svetilka ni igrača. Hranite izven dosega otrok.
- Preprečite kratek stik baterije.
- Odstranite baterijo, preden odvržete svetilko.
- Vstavite baterijo na pravilen način (glejte oznako v prostoru za baterije).
- Takoj odstranite baterije, ki so se razlile, in bodite pri tem previdni! Tekočina v baterijah vsebuje snovi, ki škodujejo zdravju in ogrožajo okolje ter lahko poleg tega poškodujejo svetilko.
- Uporabite izključno baterije za ponovno polnjenje (baterije, ki niso primerne za ponovno polnjenje, niso primerne za ta izdelek).
- Ta svetilka služi le za dekoracijo in ni primerna za osvetlitev prostora.
- V zatemnjenem prostoru preverite, ali svetilka pravilno deluje.

### Odpravljanje težav

Če svetilka po 12-urnem polnjenju ne sveti, ravnajte na sledeči način:

- Prepričajte se, da se stikalo nahaja na poziciji »ON« ali »TIMER«.
- Če sončna svetloba na izbranem mestu ni dovolj močna, napolnite svetilko na bolj primernem mestu z močnejšo sončno svetlobo. Svetilko napolnite tekom dneva in je ne postavljajte v senco. Ponoči svetilka ne sme biti v bližini svetle luči (npr. cestne svetilke).
- Poskrbite, da bo solarni modul čist in suh. Umazanija ter motna ali razpraskana površina zmanjšata zmogljivost solarnega modula.
- Intenzivnost ali trajanje sončne svetlobe nista zadostna. Vzrok temu so lahko neugodni vremenski vplivi ali nepričakovane sence.
- Svetilko polnite, ko je nebo jasno. Po 12 urah sonca bi morala biti baterija popolnoma napolnjena.
- Če LED-luč sveti šibkeje kot prej in čas svetenja občutno pojema, je mogoče treba zamenjati baterijo. Uporabljajte izključno baterije, ki so navedene v poglavju »Tehnični podatki«.
- Če sončna svetloba ne zadošča, da bi v celoti napolnili baterijo, lahko alternativno vzamete baterijo iz solarne svetilke, jo napolnite z običajnim polnilnikom za baterije in jo nato ponovno vstavite v solarno svetilko. Nato bi morala baterija spet pravilno delovati.
- Svetilka je opremljena s funkcijo zaščite, ki ščiti baterijo pred globoko izpraznitvijo. Zato se svetilka avtomatsko izklopi, ko je stanje napolnjenosti baterije nizko. Če se svetilka izklopi in ponovno vklopi, bo mogoče svetila le nekaj minut, preden se bo dokončno izklopila. Vzrok temu je elektronika, ki ščiti baterijo pred poškodbami. V tem primeru sledite napotkom v poglavju »Polnjenje«, da boste baterijo popolnoma napolnili.

### Tehnični podatki

- Solarna svetilka za zunanje območje, fotovoltaična, nazivna napetost 3,2 V, iz materiala, ki je odporen na vremenske vplive, in zaščiten pred škropljenjem (IP44).
- Svetlobni vir: 1 x 0,2 W LED, barvna temperatura: toplo bela  
**LED-sijalke ni možno zamenjati.**
- Baterija za ponovno polnjenje: 1 x litij-ionska, 400 mAh, 3,2 V enosmerni tok, tip: 14500
- Maksimalni čas svetenja: pribl. 8 ur
- Polnilna vtičnica: USB-C
- Vhodna napetost/vhodni tok: 5 V enosmerni tok, 1 A
- Čas polnjenja z USB-kablom: pribl. 4 ure
- Časovnik: 6 ur VKLOPLJENA/18 ur IZKLOPLJENA



Baterijo je treba reciklirati ali odvreči na pravilen način.



Skladnost CE

Izdelek je v skladu z bistvenimi zahtevami zadevnih EU-smernic.



Odpadnih električnih in elektronskih naprav ne smete odvreči med gospodinjske odpadke.

Reciklirajte izdelek, če je na voljo ustrezna infrastruktura. Za napotke glede recikliranja se obrnite na svojo lokalno službo ali trgovca.



Zaščitite baterije pred vročino in ognjem: nevarnost eksplozije!

# HU: Használati útmutató

## Szolárlámpa



Pótalkatrészek:

A	 x 1	40760014/02
---	--	-------------



IP44



**Üzembe helyezés:**

Állítsa a be-/kikapcsolót vagy az időzítő kapcsolót „ON”, ill. „TIMER” helyzetbe.

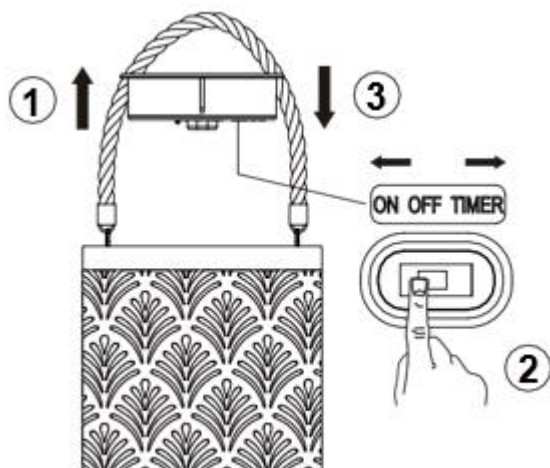

Megjegyzés: Használat előtt győződjön meg arról, hogy a töltőaljzat gumiborítása zárva van.

**Működés**

**ON:** A szolárlámpa alkonyatkor automatikusan bekapcsol, majd hajnalban újra kikapcsol.

**OFF:** A szolárlámpa ki van kapcsolva.

**TIMER (IDŐZÍTŐ):** 6 óra bekapcsolva / 18 óra kikapcsolva. A visszaállításhoz kapcsolja ki, majd újra be a szolárlámpát.

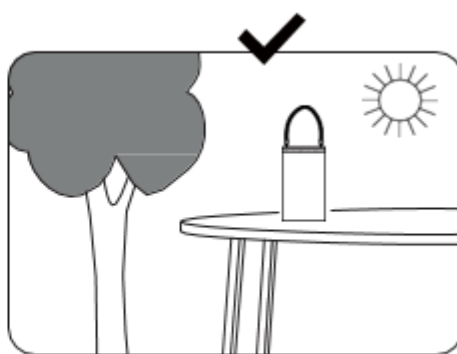
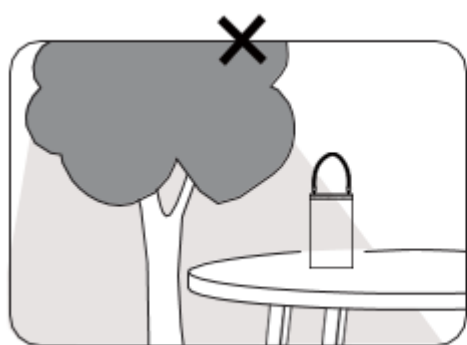
**Elhelyezés**

**Töltés****1. lehetőség: Napenergiával:**

Az első használat előtt 12 órán át töltsa a szolárlámpát közvetlen napfényben. Ehhez a kapcsolónak „ON” helyzetben kell lennie.

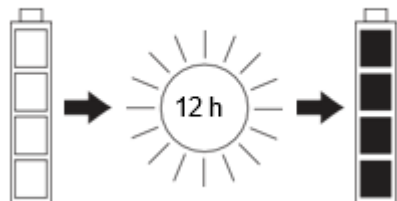
**2. lehetőség: USB kábellel:**

Az első használat előtt teljesen töltsa fel a készüléket. Töltsa fel az akkumulátort az USB kábellel. 4 óra elteltével teljesen feltöltődik.

Megjegyzés: A töltőaljzat gumiborítását töltés előtt fel kell nyitni.

- A jelzőlámpa pirosan világít: a készülék töltődik.
- A jelzőlámpa nem világít: a készülék feltöltődött.



A készülék töltés közben nem használható.

MEGJEGYZÉS: Csak a mellékelt USB kábellel töltsa a készüléket.



FIGYELEM: A hálózati egységet a csomagolás nem tartalmazza. A lámpa töltéséhez használjon 5 V egyenáramú, 1 A kimenetű USB hálózati egységet.

MEGJEGYZÉS: A lámpa töltéséhez kizárólag világítástechnikai termékekhez alkalmas, jóváhagyott USB töltőt használjon. Csak olyan töltőket használjon, amelyek megfelelnek a műszaki követelményeknek.



VIGYÁZAT: A lámpát zárt térben kell tölteni. Töltés előtt győződjön meg róla, hogy az USB-C csatlakozó, és a lámpa töltőaljzata száraz.

### Tisztítás és karbantartás

Puha ronggyal tisztítsa a szolárlámpát. Soha ne használjon súroló- vagy oldószert!

Vegye ki az elemet, és hűvös, száraz helyen tárolja, ha nem használja a lámpát.

### Elemcsere

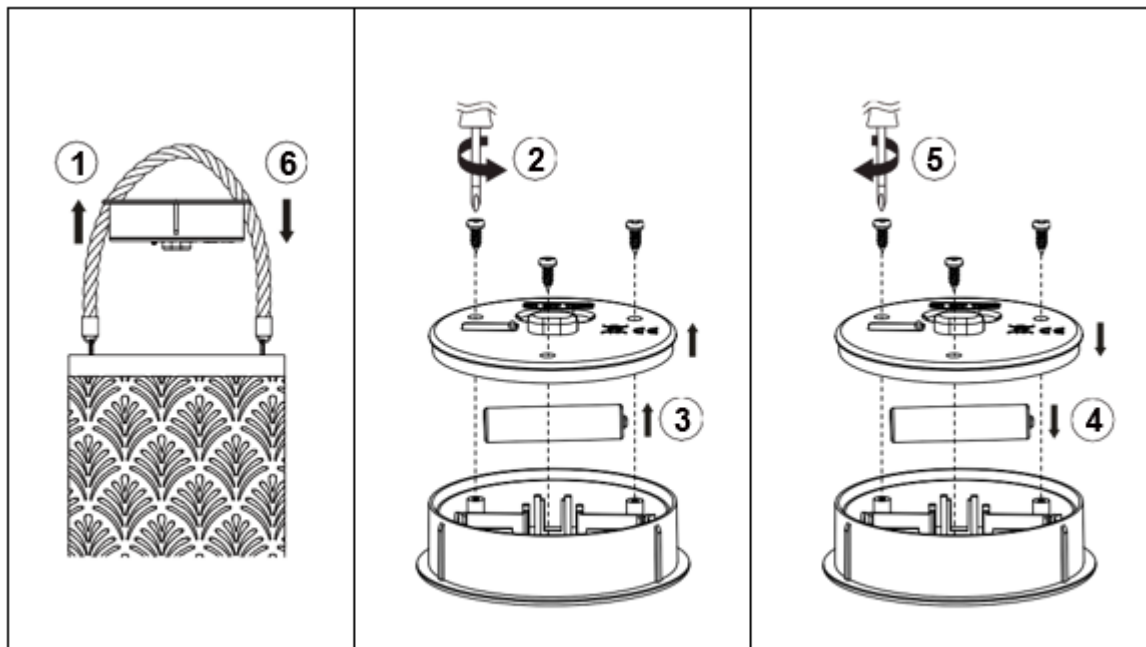

### Fontos biztonsági tudnivalók

- A lámpa nem játék. Gyermekektől távol tárolja.
- Ne zárja rövidre az elem csatlakozóit.
- Vegye ki az elemet, mielőtt hulladékba dobja a lámpát.
- Helyesen tegye be az elemet (lásd az elemtartóban lévő jelölést).
- Azonnal távolítsa el a kifolyt elemeket, és legyen óvatos! Az elemfolyadék az egészségre és a környezetre ártalmas anyagokat tartalmaz, és a lámpát is károsíthatja.
- Csak újratölthető elemeket használjon (a nem újratölthető elemek nem alkalmasak ehhez a termékhez).
- Ez a lámpa csak dekorációként szolgál, és nem alkalmas helyiségek megvilágítására.
- Ellenőrizze egy elsötétített helyiségben, hogy a lámpa megfelelően működik-e.

### Zavarelhárítás

Ha a lámpa 12 óra töltés után sem világít, a következőképpen járjon el:

- Győződjön meg arról, hogy a kapcsoló „ON” (bekapcsolt) vagy „TIMER” (időzítő) módban van.
- Ha nem elég erős a napfény a kiválasztott helyen, töltsa a lámpát egy alkalmasabb helyen, erősebb napfényben. Napközben töltsa a lámpát, és ne tegye árnyékba. Éjszaka a lámpát nem szabad erős fény (pl. utcai lámpák) közelében elhelyezni.
- Tartsa tisztán és szárazon a napelemes modult. A szennyeződés csökkenti a napelem teljesítményét, akár csak a foltos vagy karcos felület.
- A napsütés intenzitása vagy időtartama nem elegendő. Ennek oka lehet a kedvezőtlen időjárási körülmények vagy a váratlan árnyék.
- Akkor töltsa a lámpát, ha tiszta az égbolt. 12 óra napsütés után az elemnek teljesen fel kell tölődnie.
- Ha a LED gyengébben világít, mint korábban, és a világítás időtartama jelentősen csökken, akkor az elemet ki kell cserélni. Kizárólag a „Műszaki adatok” szakaszban megadott elemeket használja.
- Ha nincs elegendő napfény az elem teljes feltöltéséhez, alternatívaként kiveheti az elemet a szolárlámpából, feltöltheti egy szokványos elemtöltővel, majd visszateheti a lámpába. Ezután az elemnek ismét megfelelően kell működnie.
- A lámpa védelmi funkcióval van ellátva, amely megvédi az elemet a mélykisüléstől. Ezért a lámpa automatikusan kikapcsol, ha az elem töltöttségi szintje alacsony. Ha a lámpát ki- és bekapcsolja, előfordulhat, hogy néhány percig világít, mielőtt kikapcsolna. Ez az elektronikának köszönhető, amely megvédi az elemet a károsodástól. Ebben az esetben az elem teljes feltöltéséhez kövesse a „Töltés” szakaszban található utasításokat.

### Műszaki adatok

- Szolárlámpa kültéri használatra, fotovoltikus, névleges feszültség 3,2 V, időjárásálló anyagból készült, vízfröccsenés elleni védelemmel (IP 44).
  - Izzó: 1 db 0,2 wattos LED izzó, színhőmérséklet: melegfehér
- A LED izzó nem cserélhető.**
- Újratölthető elem: 1 db Li-Ion, 400 mAh, 3,2 V egyenáram, típus: 14500
  - Maximális világítási időtartam: kb. 8 óra
  - Töltőcsatlakozó: USB-C
  - Bemeneti feszültség / bemeneti áram: 5 V egyenáram, 1 A
  - Töltési idő USB kábellel: kb. 4 óra
  - Időzítő: 6 óra bekapcsolva / 18 óra kikapcsolva



Az elemet újra kell hasznosítani vagy megfelelően kell ártalmatlanítani.



CE-megfelelőség

A termék megfelel a vonatkozó uniós irányelvek alapvető követelményeinek.



Az elektromos és az elektronikus készülékeket nem szabad a háztartási hulladékba dobni. Hasznosítsa újra a terméket, amennyiben rendelkezésre állnak arra alkalmas berendezések. Újrahasznosítási tudnivalókért forduljon a helyi hatóságokhoz vagy kereskedőjéhez.



Védje az elemeket a hőtől és a tűztől: Robbanásveszély!

# HR: Uputa za korištenje solarne svjetiljke



Zamjenski dijelovi:

A	 x 1	40760014/02
---	--	-------------



IP44





**Puštanje u rad:**

Postavite prekidač za uključivanje/isključivanje odn. timer prekidač na položaj „ON“ ili „TIMER“.

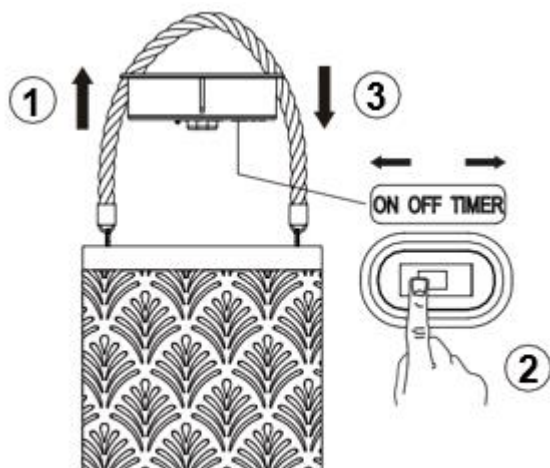

Napomena: Prije uporabe provjerite je li gumeni pokrov utora za punjenje zatvoren.

**Funkcija**
**ON OFF TIMER**

**ON:** Solarna svjetiljka automatski se uključuje u sumrak i opet isključuje u svitanje.

**OFF:** Solarna svjetiljka je isključena.

**TIMER:** 6 sati UKLJ. / 18 sati ISKLJ. Isključite solarnu svjetiljku, a zatim ju opet uključite kako biste proveli resetiranje.

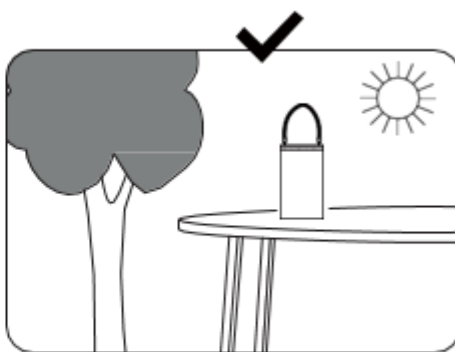
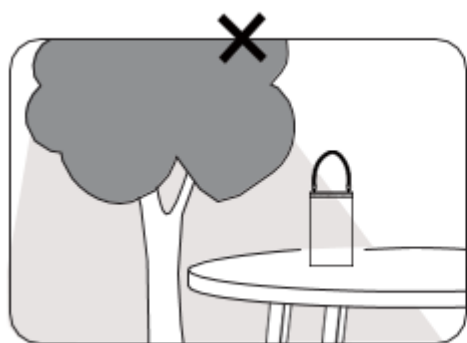
**Lokacija**

## Punjenje

### 1. mogućnost: pomoću sunčeve energije

Prije prve uporabe potrebno je puniti solarnu svjetiljku 12 sati na izravnom sunčevom svjetlu. Pritom prekidač mora biti postavljen na položaj „ON“.

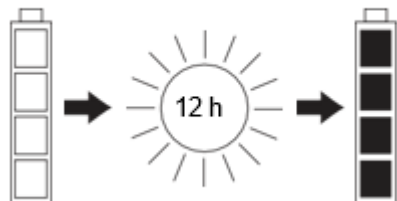

### 2. mogućnost: pomoću USB kabela:

Prije prve uporabe potrebno je potpuno napuniti uređaj. Napunite svjetiljku pomoću USB kabela. Baterija je potpuno napunjena nakon 4 sata.

Napomena: Prije punjenja potrebno je otvoriti gumeni pokrov utora za punjenje.

- Kontrolna lampica svijetli crvenom bojom: uređaj se puni.
- Kontrolna lampica ne svijetli: Uređaj je potpuno napunjen.

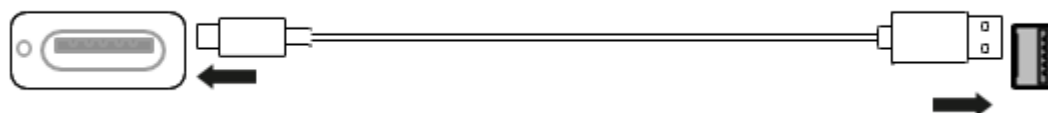

Uređaj se ne može koristiti tijekom punjenja.

NAPOMENA: Puniti uređaj isključivo pomoću isporučenog USB kabela.



OPREZ: Jedinica za napajanje nije isporučena uz proizvod. Za punjenje ove svjetiljke koristite USB jedinicu za napajanje s izlaznom snagom od 5 V istosmjerne struje, 1 A.

NAPOMENA: Za punjenje ove svjetiljke koristite isključivo dopušteni USB punjač koji je pogodan za rasvjetne proizvode. Koristite isključivo punjače koji ispunjavaju tehničke zahtjeve.



UPOZORENJE: Punjenje se mora odvijati u unutarnjem prostoru. Prije punjenja provjerite jesu li USB-C utikač i utor za punjenje na svjetiljki suhi.

### Čišćenje i održavanje

Čistite solarnu svjetiljku isključivo mekom krpom. Ne koristite abrazivna sredstva za čišćenje ili otapala! Uklonite bateriju i odložite ju na hladnom i suhom mjestu, ako ne koristite solarnu svjetiljku.

### Zamjena baterija

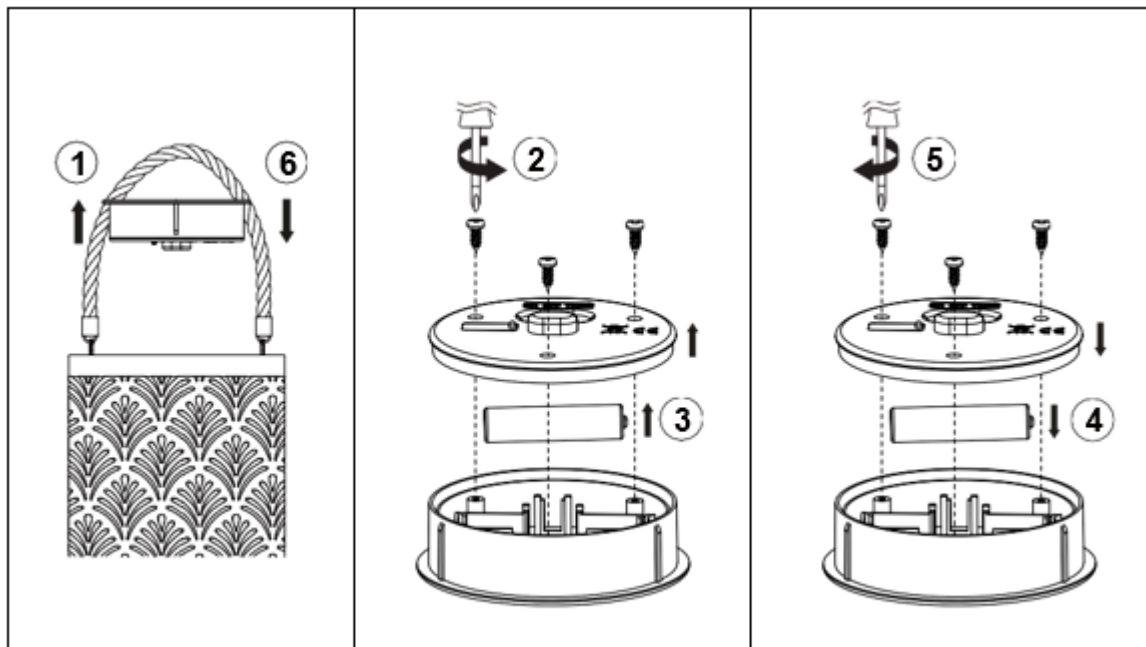

### Važne sigurnosne napomene

- Ova svjetiljka nije igračka. Držite ju podalje od djece.
- Nemojte kratko spajati priključke baterije.
- Prije zbrinjavanja svjetiljke uklonite bateriju.
- Pravilno umetnite bateriju (vidi oznaku u pretincu za baterije).
- Odmah uklonite iscurjele baterije i budite pritom oprezni! Akumulatorska kiselina sadrži tvari koje predstavljaju opasnost za zdravlje ili okoliš, a osim toga može oštetiti svjetiljku.
- Koristite isključivo punjive baterije (jednokratne baterije nisu pogodne za ovaj proizvod).
- Ova svjetiljka služi samo za dekoraciju i nije pogodna za rasvjetu prostorija.
- Provjerite u mračnoj prostoriji funkcionira li svjetiljka ispravno.

### Otklanjanje smetnji

Ako svjetiljka ne svijetli nakon punjenja u trajanju od 12 sati, postupak je sljedeći:

- Osigurajte da je prekidač na postavljen na položaj „ON“ ili „TIMER“.
- Ako sunčeva svjetlost nije dovoljno jaka na odabranom mjestu, napunite bateriju na nekom drugom mjestu gdje je jača sunčeva svjetlost. Punite svjetiljku danju i ne postavljajte ju u hladovinu. Noću ne treba postavljati svjetiljku u blizini jakog svjetla (npr. ulične rasvjete).
- Održavajte solarni modul čistim i suhim. Prljavština te izgrebana i mutna površina smanjuju učinkovitost solarnog modula.
- Intenzitet i trajanje sunčeve svjetlosti nisu dovoljni. Razlog mogu biti nepovoljni vremenski uvjeti ili neočekivana hladovina.
- Punite svjetiljku kad je vedro. Nakon 12 sati na sunčevoj svjetlosti baterija bi trebala biti potpuno napunjena.
- Ako LED žarulje slabije svijetle nego prije i znatno se smanji trajanje svijetljenja, eventualno treba zamijeniti bateriju. Koristite isključivo baterije koje su navedene u odjeljku „Tehnički podaci“.
- Ako sunčeva svjetlost nije dovoljna za potpuno punjenje baterije, alternativno možete izvaditi bateriju iz solarne svjetiljke i napuniti ju uobičajenim punjačem, a zatim ju ponovno umetnuti u solarnu svjetiljku. Zatim bi baterija trebala ponovno pravilno funkcionirati.
- Svjetiljka raspolaže funkcijom koja štiti bateriju od dubokog pražnjenja. Stoga se svjetiljka automatski isključuje, ako je stanje napunjenosti baterije nisko. Ako isključite i ponovno uključite svjetiljku, eventualno će svijetliti nekoliko minuta prije nego što se isključi. Razlog je elektronika koja štiti bateriju od oštećenja. U tom slučaju pridržavajte se uputa u odjeljku „Punjenje“ kako biste potpuno napunili bateriju.

### Tehnički podaci

- Solarna svjetiljka za vanjsku uporabu, fotonaponska, nazivni napon 3,2 V, od materijala otpornog na vremenske uvjete i zaštićena od prskanja vodom (IP44).
- Izvor svjetlosti: 1 x 0,2 W LED, temperatura boje: topla bijela  
**LED žarulja se ne može zamijeniti.**
- Punjiva baterija: 1 x litij-ionska baterija, 400 mAh, 3,2V istosmjerna struja, tip: 14500
- Maksimalno trajanje svijetljenja: cca 8 sati
- Utor za punjenje: USB-C
- Ulazni napon/ulazna struja: 5 V istosmjerna struja, 1 A
- Trajanje punjenja pomoću USB kabela: cca 4 sata
- Timer: 6 sati UKLJ. / 18 sati ISKLJ.



Bateriju treba pravilno zbrinuti i reciklirati.



Oznaka sukladnosti CE

Proizvod je u skladu s osnovnim zahtjevima relevantnih direktiva EU-a.



Električni i elektronički otpad ne smije se zbrinjavati u komunalni otpad. Odnosite dotrajali proizvod u sabirni centar za EE otpad. Za više informacija o recikliranju obratite se lokalnoj upravi ili trgovcu kod kojeg ste kupili uređaj



Zaštitite bateriju od izvora topline i vatre: Opasnost od eksplozije!

# BG: Инструкции за експлоатация за соларна лампа



Резервни части:

A	 x 1	40760014/02
---	--	-------------



**Въвеждане в експлоатация:**

Поставете превключвателя за включване/изключване или за таймера в положение "ON" (включено) или "TIMER" (таймер).

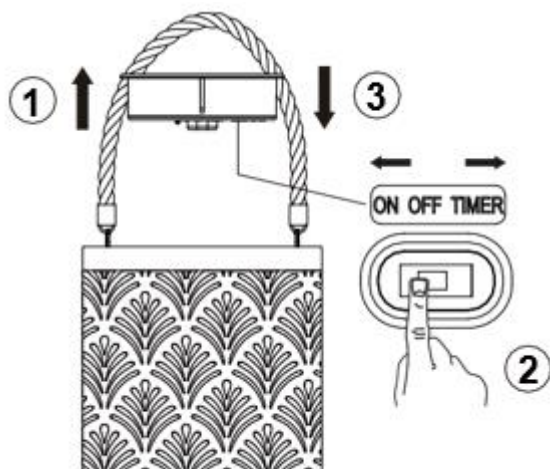

Забележка: Преди употреба се уверете, че гуменото покритие на гнездото за зареждане е затворено.

**Функция**
**ON OFF TIMER**

**ON (включено):** Соларната лампа се включва автоматично при залез и отново се изключва при изгрев.



**OFF (изключено):** Соларната лампа е изключена.

**TIMER (таймер):** 6 часа ВКЛ. / 18 часа ИЗКЛ. За да извършите нулиране, изключете соларната лампа и я отново я включете.

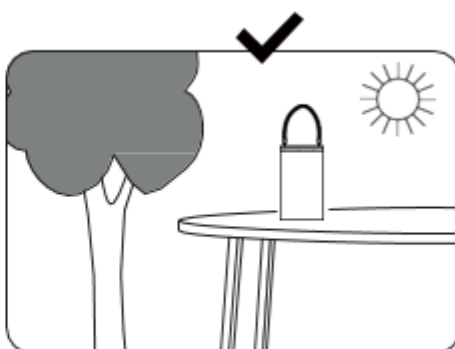
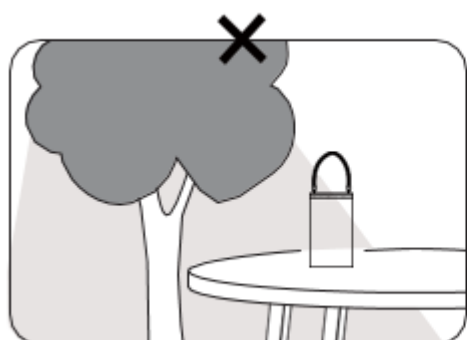
**Място**

## Зареждане

### Вариант 1: използване на слънчева енергия

Заредете соларната лампа на пряка слънчева светлина за 12 часа, преди да я използвате за първи път. При това превключвателят трябва да се намира в позиция „ON“ (ВКЛЮЧЕНО).

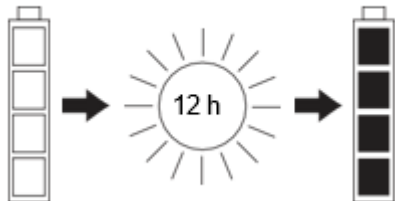

### Вариант 2: чрез USB кабел:

Заредете устройството напълно, преди да го използвате за първи път. Заредете батерията с помощта на USB кабела. Тя ще бъде напълно заредена след 4 часа.

Забележка: Гуменият капак на гнездото за зареждане трябва да се отвори преди зареждане.

- Индикаторната лампичка светва в червено: устройството се зарежда
- Индикаторната лампичка не свети: Устройството е напълно заредено.

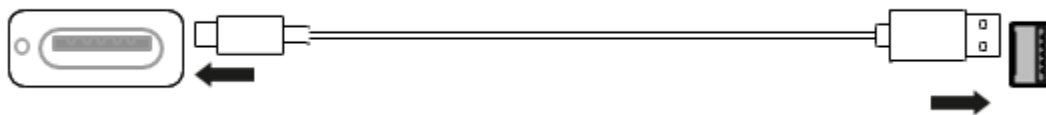

По време на процеса на зареждане устройството не може да се използва.  
ЗАБЕЛЕЖКА: Зареждайте устройството само с доставения USB кабел.



ВНИМАНИЕ: Захранващото устройство не е включено в обхвата на доставката. За да заредите тази лампа използвайте USB захранващо устройство с изходна мощност 5 V постоянен ток, 1 A.

ЗАБЕЛЕЖКА: За зареждане на тази лампа използвайте само одобрено USB зарядно устройство, подходящо за осветителни продукти. Използвайте само зарядни устройства, които отговарят на техническите изисквания.



ПРЕДУПРЕЖДЕНИЕ: Зареждането трябва да се извършва на закрито. Преди зареждане се уверете, че както USB-C щепселът, така и гнездото за зареждане на лампата са сухи.

### Почистване и грижа

Почиствайте соларната лампа само с мека кърпа. Никога не използвайте абразивни почистващи препарати или разтворители!

Извадете батерията и я съхранявайте на хладно и сухо място, когато лампата не се използва.

### Смяна на батерията

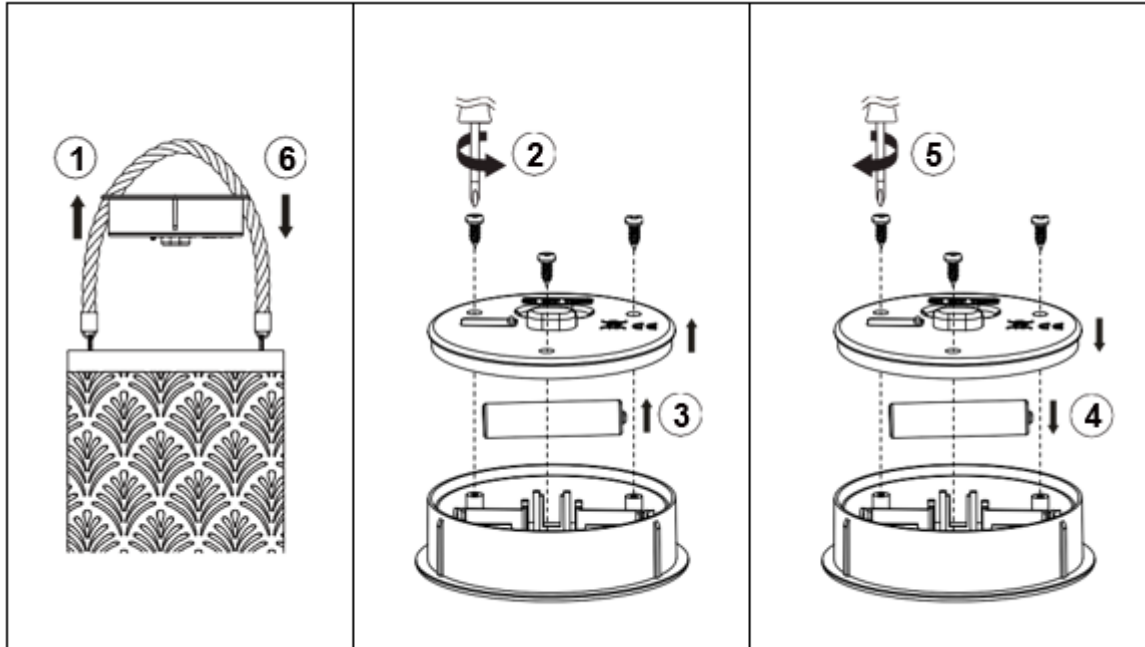

### Важни указания за безопасност

- Тази лампа не е играчка. Дръжте я далеч от деца.
- Не свързвайте никакъв връзките на батерията.
- Извадете батерията, преди да изхвърлите лампата.
- Поставете правилно батерията (вижте маркировката в отделението за батерии).
- Незабавно отстранете изтеклите батерии и при това бъдете внимателни! Течността на батериите съдържа вещества, които са опасни за здравето и околната среда и също така може да повреди лампата.
- Използвайте само презареждащи се батерии (непрезареждащите се батерии не са подходящи за този продукт).
- Това лампа е предназначена само за декоративни цели и не е подходяща за осветяване на помещения.
- Проверете в затъмнено помещение дали лампата работи правилно.



### Отстраняване на неизправности

Ако след 12 часа зареждане лампата не свети, процедирайте по следния начин:

- Уверете се, че превключвателят е в положение "ON" (включено) или "TIMER" (таймер).
- Ако слънчевата светлина не е достатъчно силна на избраното място, заредете лампата на по-подходящо място с по-силна слънчева светлина. Зареждайте лампата през деня и избягвайте да я поставяте на сянка. През нощта лампата не трябва да се поставя в близост до ярка светлина (напр. улични лампи).
- Поддържайте соларния модул чист и сух. Замърсяването намалява ефективността на соларния модул, както и мътната или надраскана повърхност.
- Интензитетът или продължителността на слънчевата светлина не са достатъчни. Това може да се дължи на неблагоприятни метеорологични условия или неочаквано засенчване.
- Зареждайте лампата, когато небето е ясно. След 12 часа на слънчева светлина батерията трябва да е напълно заредена.
- Ако светодиодът свети по-слабо от преди и продължителността на светене намалее значително, може да се наложи подмяна на батерията. Използвайте само батериите, посочени в раздела "Технически данни".
- Ако слънчевата светлина не е достатъчна за пълното зареждане на батерията, можете да извадите батерията от соларната лампа, да я заредите със стандартно зарядно устройство и след това отново да я поставите в соларната лампа. След това батерията би трябвало отново да работи правилно.
- Лампата е оборудвана със защитна функция, която предпазва батерията от пълно разреждане. Поради това лампата се изключва автоматично, когато нивото на заряда на батерията е ниско. Ако лампата бъде изключена и включена отново, тя може да свети няколко минути, преди да се изключи. Това се дължи на електрониката, която предпазва батерията от повреда. В този случай следвайте инструкциите в раздел "Зареждане", за да заредите напълно батерията.

### Технически данни

- Соларна лампа за външна употреба, фотоволтаична, номинално напрежение 3,2 V, изработена от материал, устойчив на атмосферни влияния и водни пръски (IP 44).
- Светлинен източник: 1 x 0,2 W LED, цветна температура: топло бяло  
**LED крушката не може да се сменя.**
- Презаредима батерия: 1 x Li-Ion, 400 mAh, 3,2 V постоянен ток, тип: 14500
- Максимално време за светене: ок. 8 часа
- Гнездо за зареждане: USB-C
- Входящо напрежение/входящ ток: 5 V постоянен ток, 1 A
- Време за зареждане чрез USB кабел: ок. 4 часа
- Таймер: 6 часа ВКЛ. / 18 часа ИЗКЛ.



Батерията трябва да се рециклира или изхвърли правилно.



СЕ съответствие

Продуктът отговаря на основните изисквания на съответните директиви на ЕС.



Електрически и електронни уреди не трябва да се депонират в битовия отпадък.

Рециклирайте продукта, ако са налични съответните съоръжения. За указания относно рециклирането се обърнете към Вашата местна институция или Вашия търговец.



Пазете батериите от топлина и огън: опасност от експлозия!

# RO: Instrucțiuni de utilizare pentru lampa solară



Piese de schimb:

A	 x 1	40760014/02
---	--	-------------



IP44



### Pornirea lămpii:

Setați comutatorul de pornire/oprire în poziția „ON” sau „TIMER”.

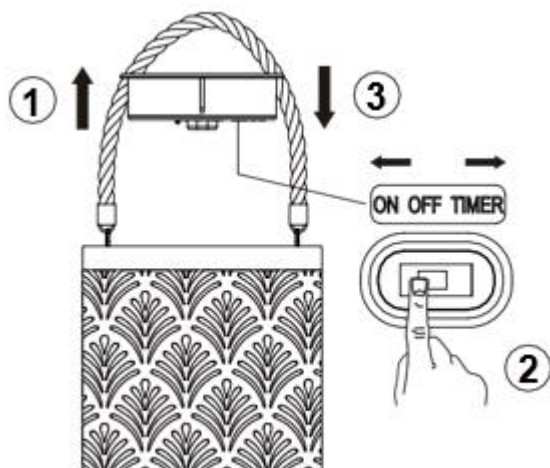

Indicație: Protecția din cauciuc a portului de încărcare ar trebui să fie închisă înainte de utilizare.

### Funcție

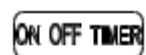

**ON:** Lampa solară se aprinde automat la asfințit și se stinge din nou în zori.

**OFF:** Lampa solară este oprită.

**TEMPORIZATOR:** 6 ore PORNIT / 18 ore OPRIT. Pentru a efectua o resetare, opriți și apoi porniți din nou lampa solară.



### Amplasare

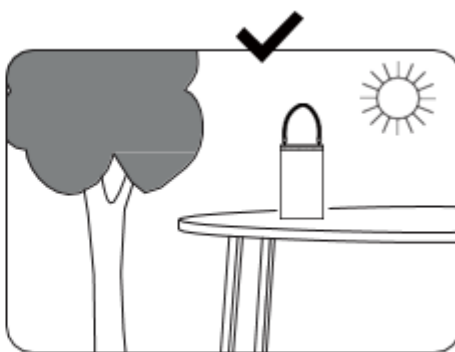
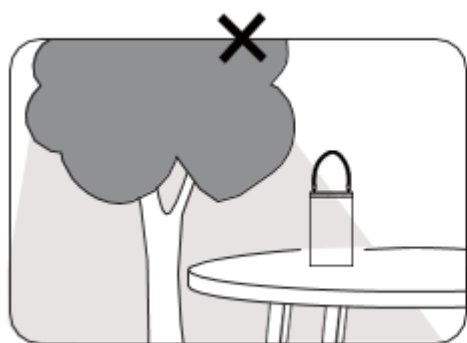

## Încărcare

### Opțiunea 1: energie solară

Încărcați lampa solară în lumina directă a soarelui timp de 12 ore înainte de a o utiliza pentru prima dată.

Înterupătorul trebuie să se afle în poziția „ON”.

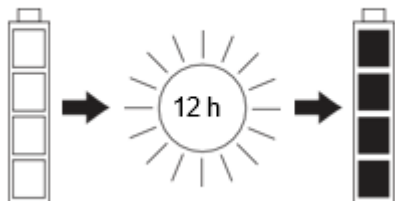

### Opțiunea 2: cablu USB

Încărcați complet dispozitivul înainte de a-l utiliza pentru prima dată. Încărcați bateria utilizând cablul USB. După 4 ore, bateria ar trebui să fie complet încărcată.

Indicație: Trebuie să deschideți protecția din cauciuc a portului de încărcare înainte de a încărca bateria.

- Indicatorul luminos luminează roșu: lampa se încarcă.
- Indicatorul luminos nu luminează: aparatul este complet încărcat.

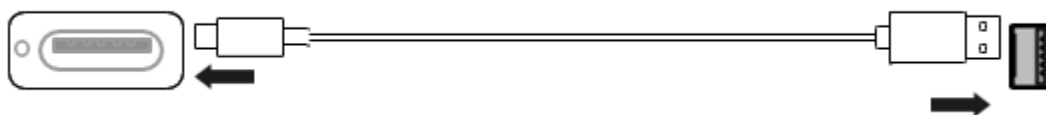

În timpul încărcării, aparatul nu poate fi utilizat.

INDICAȚIE: Încărcați dispozitivul utilizând numai cablul USB furnizat.



ATENȚIE: Adaptorul nu este inclus în livrare. Pentru a încărca aceasta lampă utilizați un adaptor USB cu o putere de ieșire de 5 V curent continuu, 1 A.

INDICAȚIE: Utilizați numai un încărcător USB aprobat, adecvat pentru produse de iluminat pentru a încărca această lampă. Utilizați numai încărcătoare care îndeplinesc cerințele tehnice.



AVERTISMENT: Încărcarea trebuie să fie efectuată în interior. Înainte de încărcare, asigurați-vă că atât mufa USB-C, cât și portul de încărcare de pe lampă sunt uscate.

### Curățare și întreținere

Curățați lampa solară doar cu o lavetă moale. Nu folosiți niciodată agenți de curățare abrazivi sau solvenți! Scoateți bateria și depozitați-o într-un loc răcoros și uscat atunci când lampa nu este în funcțiune.

### Înlocuirea bateriilor

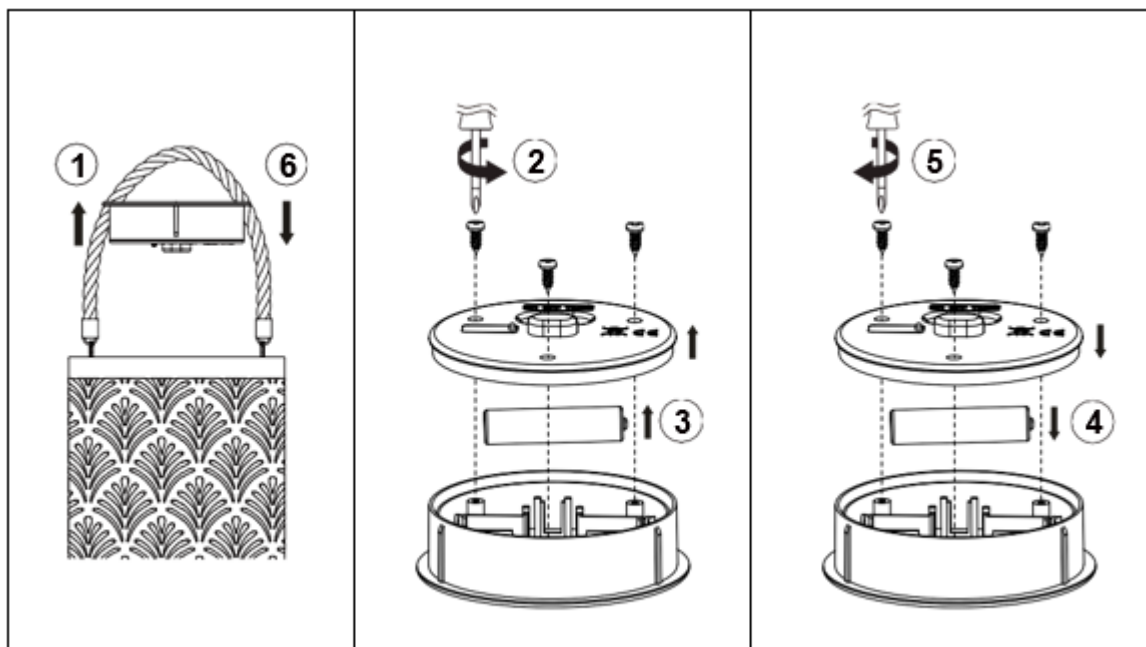

### Instrucțiuni importante referitoare la siguranță

- Lampa nu este o jucărie. Nu o lăsați la îndemâna copiilor.
- Nu scurtcircuitați bornele bateriei.
- Îndepărtați bateria înainte de a arunca lampa.
- Introduceți corect bateria (a se vedea marcajul din compartimentul bateriei).
- Scoateți imediat, cu mare atenție, bateriile care prezintă scurgeri! Lichidul bateriei conține substanțe care sunt periculoase pentru sănătate și mediu și care pot deteriora și lampa.
- Utilizați numai baterii reîncărcabile (bateriile care nu sunt reîncărcabile nu sunt adecvate pentru acest produs).
- Această lampă are un scop pur decorativ și nu este potrivită pentru iluminarea încăperilor.
- Verificați, într-o cameră întunecată, dacă lampa funcționează corect.

### Remedierea problemelor

Dacă lampa nu se aprinde după 12 ore de încărcare, procedați după cum urmează:

- Asigurați-vă că întrerupătorul este în poziția „ON” sau „TIMER”.
- Dacă lumina soarelui nu este suficient de puternică în locația aleasă, încărcați lampa într-o locație mai potrivită, unde lumina soarelui este mai puternică. Încărcați lampa în timpul zilei și evitați să o plasați la umbră. Pe timp de noapte, nu amplasați lampa în apropierea unei lumini puternice (de exemplu, lămpi stradale).
- Mențineți modulul solar curat și uscat. Murdăria reduce performanța modulului solar, la fel și o suprafață tulbure sau zgâriată.
- Intensitatea sau durata luminii solare nu este suficientă. Acest lucru se poate datora condițiilor meteorologice nefavorabile sau apariției umbrei.
- Încărcați lampa atunci când cerul este senin. După 12 ore de soare, bateria ar trebui să fie complet încărcată.
- Dacă intensitatea luminii LED scade și durata de iluminare se reduce semnificativ, este posibil să fie necesară înlocuirea bateriei. Utilizați numai bateriile specificate în secțiunea „Date tehnice”.
- În cazul în care lumina soarelui nu este suficientă pentru a încărca complet bateria, puteți alternativ să scoateți bateria din lampa solară, să o încărcați cu un încărcător de baterii disponibil în comerț și apoi să o reintroduceți în lampa solară. După aceea, bateria ar trebui să funcționeze din nou în mod corespunzător.
- Lampa este echipată cu o funcție de protecție care protejează bateria împotriva descărcării complete. Prin urmare, lampa se stinge automat atunci când nivelul de încărcare al bateriei este scăzut. Dacă lampa este stinsă și aprinsă din nou, este posibil să rămână aprinsă timp de câteva minute înainte de a se stinge. Acest lucru se datorează faptului că sistemul electronic protejează bateria de deteriorare. În acest caz, urmați instrucțiunile din secțiunea „Încărcare” pentru a încărca complet bateria.

### Date tehnice

- Lampă solară pentru exterior, fotovoltaică, tensiune nominală de 3,2 V, fabricată din material rezistent la intemperii și la împrăscarea cu apă (IP44).
- Sursă de lumină: 1 LED de 0,2 W, temperatură culoare: alb cald

#### Becul LED nu poate fi înlocuit.

- Baterie reîncărcabilă: 1 baterie Li-Ion, 400 mAh, 3,2 V curent continuu, tip: 14500
- Durata maximă de iluminare: cca 8 ore
- Port de încărcare: USB-C
- Tensiune de intrare/curent de intrare: 5 V curent continuu, 1 A
- Timp de încărcare prin cablu USB: cca: 4 ore
- Temporizator: 6 ore PORNIT / 18 ore OPRIT



Bateria trebuie să fie reciclată sau eliminată în mod corect.



Conformitate CE

Produsul este în conformitate cu cerințele esențiale ale directivelor UE relevante.



Este interzisă aruncarea echipamentelor electrice și electronice la un loc cu deșeurile menajere.

Reciclați produsul dacă aveți la dispoziție un centru dedicat reciclării. Pentru mai multe informații referitoare la reciclare adresați-vă autorităților dumneavoastră locale sau distribuitorului.



Protejați bateriile de căldură și foc: pericol de explozie!

# RS: Uputstvo za upotrebu za solarnu svetiljku



Rezervni delovi:

A	 x 1	40760014/02
---	--	-------------



IP44





**Prvo korišćenje:**

Prekidač za uključivanje/isključivanje odn. prekidač za tajmer stavite na „ON“ ili na „TIMER“

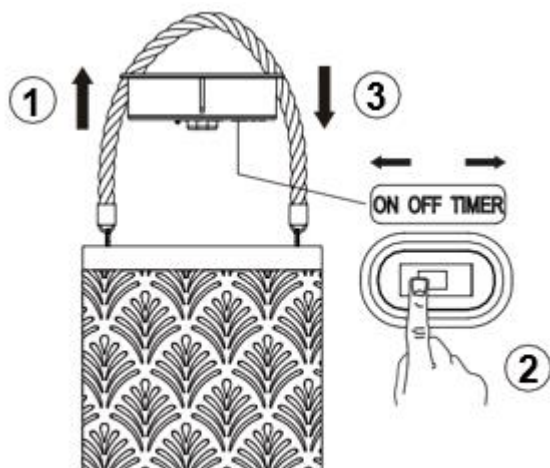

Napomena: Pre upotrebe, proverite da li je gumeni poklopac otvora za punjač zatvoren.

**Funkcija**

ON OFF TIMER

**ON:** Solarna svetiljka se automatski uključuje u sumrak i ponovo se gasi u zoru.

**OFF:** Solarna svetiljka je isključena.

**TIMER:** 6 sati UKLJ. / 18 sati ISKLJ. Da biste izvršili resetovanje, isključite i ponovo uključite solarnu svetiljku.

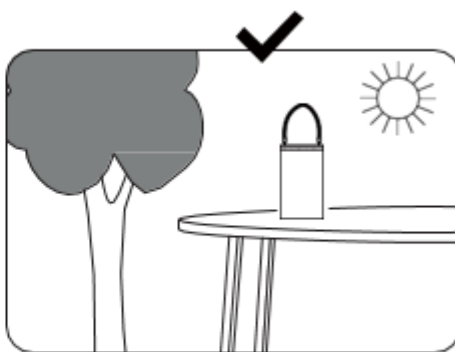
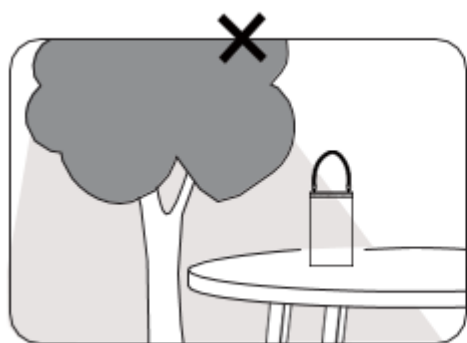
**Lokacija**

## Punjenje

### Mogućnost 1: pomoću sunčeve energije

Pre prve upotrebe, punite solarnu svetiljku na direktnom sunčevom svetlu 12 sati. Prekidač mora biti na „ON“.

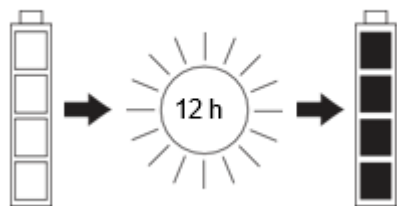

### Mogućnost 2: pomoću USB kablova:

Potpuno napunite uređaj pre prve upotrebe. Napunite bateriju pomoću USB kablova. Nakon 4 sata je potpuno napunjena.

Napomena: Pre punjenja, gumeni poklopac otvora za punjač mora da se otvori.

- Indikatorska lampica svetli crveno: uređaj se puni
- Indikatorska lampica ne svetli: Uređaj je potpuno napunjen.

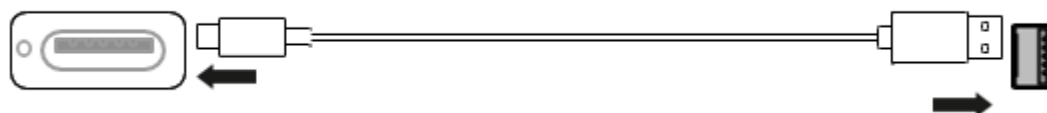

Uređaj se ne može koristiti tokom punjenja.

NAPOMENA: Punite uređaj samo pomoću priloženog USB kablova.



PAŽNJA: Strujni ispravljač nije sadržan u obimu isporuke. Da biste napunili ovu svetiljku, koristite USB strujni ispravljač za napajanje sa izlaznom snagom od 5 V jednosmerne struje, 1 A.

NAPOMENA: Da biste napunili ovu svetiljku, koristite samo odobreni USB punjač pogodan za proizvode za osvetljenje. Koristite samo punjače koji ispunjavaju tehničke zahteve.



UPOZORENJE: Punjenje se mora obaviti u zatvorenom prostoru. Pre punjenja, uverite se da su i USB-C utikač i otvor za punjač na svetiljki suvi.

### Čišćenje i nega

Čistite solarnu svetiljku samo mekom krpom. Nikada ne koristite abrazivna sredstva za čišćenje ili rastvarače! Izvadite bateriju i čuvajte je na hladnom i suvom mestu kada ne koristite solarnu svetiljku.

### Zamena baterije

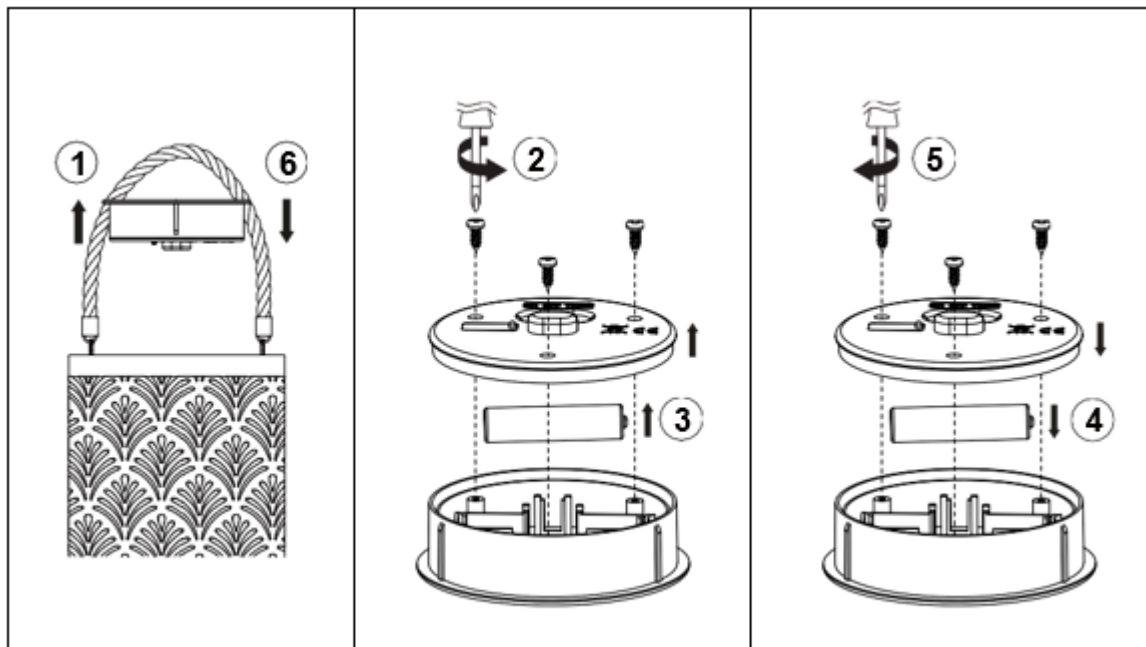

### Važne mere sigurnosti

- Ova svetiljka nije igračka. Držite je van domašaja dece.
- Izbegavajte kratak spoj baterije.
- Izvadite bateriju pre odlaganja svetiljke.
- Stavite bateriju na pravilan način (pogledajte oznaku u odeljku za baterije).
- Odmah uklonite baterije koje cure i budite oprezni kada to radite! Tečnost baterija sadrži supstance koje su opasne po zdravlje i životnu sredinu, a takođe mogu oštetiti svetiljku.
- Koristite isključivo punjive baterije (nepunjive baterije nisu pogodne za ovaj proizvod).
- Ova svetiljka služi samo za dekoraciju i nije pogodna za osvetljenje prostorija.
- Proverite u zamračenoj prostoriji da li svetiljka radi ispravno.

### Rešavanje problema

Ako svetiljka ne svetli nakon 12 sati punjenja, pratite sledeće korake:

- Proverite da li se prekidač nalazi na „ON“ ili na „TIMER“.
- Ako sunčeva svetlost nije dovoljno jaka na odabranom mestu, napunite svetiljku na pogodnijem mestu sa jačom sunčevom svetlošću. Punite svetiljku tokom dana i izbegavajte da je stavljate u senku. Noću, svetiljku ne treba postavljati u blizini jakog svetla (npr. ulične lampe).
- Održavajte solarni modul čistim i suvim. Prljavština, mutna ili izgrebana površina smanjuju efikasnost solarnog modula.
- Jačina ili trajanje izlaganja sunčevoj svetlosti nisu dovoljni. Razlog za to mogu biti nepovoljni vremenski uslovi ili neočekivane senke.
- Punite svetiljku kada je nebo vedro. Nakon 12 sati izloženosti sunčevoj svetlosti, baterija treba da bude potpuno napunjena.
- Ako LED svetli slabije nego pre i vreme rada se značajno smanji, možda je potrebno zameniti bateriju. Koristite isključivo baterije navedene u odeljku „Tehnički podaci“.
- Ako nema dovoljno sunčeve svetlosti za potpuno punjenje baterije, alternativno možete izvaditi bateriju iz solarne svetiljke, napuniti je standardnim punjačem baterija i zatim je ponovo staviti u solarnu svetiljku. Nakon toga bi baterija ponovo trebalo da radi ispravno.
- Svetiljka je opremljena zaštitnom funkcijom koja štiti bateriju od dubokog pražnjenja. Zbog toga se svetiljka automatski gasi kada je nivo napunjenosti baterije nizak. Ako se svetiljka ugasi i ponovo upali, može ostati upaljena nekoliko minuta pre nego što se ugasi. To je zbog elektronike koja štiti bateriju od oštećenja. U tom slučaju pratite uputstva u odeljku „Punjenje“ da biste potpuno napunili bateriju.

### Tehnički podaci

- Solarna svetiljka za korišćenje napolju, fotonaponska, nominalni napon 3,2 V, od materijala otpornog na vremenske uslove i sa zaštitom od zapljuskujuće vode (IP 44)
- Izvor svetlosti: 1 x 0,2 W LED, temperatura boje: toplo bela  
**LED sijalica se ne može menjati.**
- Punjiva baterija: 1 x Li-ion, 400 mAh, 3,2 V jednosmerne struje, tip: 14500
- Maksimalno vreme osvetljenja: cca 8 sati
- Otvor za punjač: USB-C
- Ulazni napon/ulazna struja: 5 V jednosmerne struje, 1 A
- Vreme punjenja pomoću USB kablova: oko 4 sata
- Tajmer: 6 sati UKLJ. / 18 sati ISKLJ.



Baterija se mora pravilno reciklirati ili odložiti.



CE znak o usaglašenosti

Proizvod ispunjava osnovne zahteve relevantnih EU direktiva.



Stari električni i elektronski uređaji ne smeju se odlagati zajedno sa kućnim otpadom. Reciklirajte proizvod ukoliko postoje mogućnosti za to. Informacije o reciklaži možete dobiti od nadležne lokalne službe ili od svog prodavca.



Zaštitite baterije od toplote i vatre: Opasnost od eksplozije!

# FR : Mode d'emploi pour lampe solaire



Pièces de rechange :

A	 x 1	40760014/02
---	--	-------------



IP44



**Mise en service :**

Réglez l'interrupteur marche/arrêt ou la minuterie sur la position « ON » ou « TIMER »

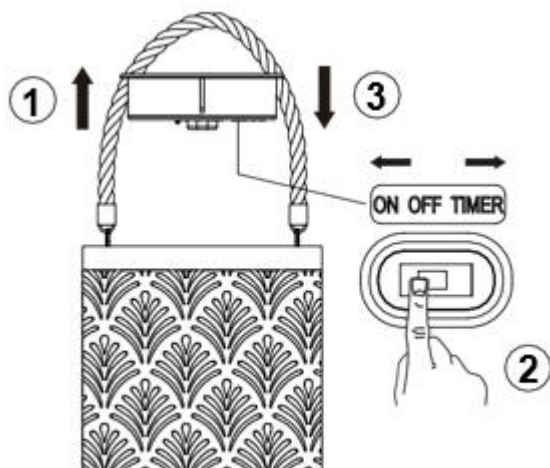

Remarque: assurez-vous avant l'utilisation que le capuchon en caoutchouc du port de charge est bien fermé.

**Fonction**
**ON OFF TIMER**

**ON** : la lampe solaire s'allume automatiquement au crépuscule et s'éteint à l'aube.

**OFF** : la lampe solaire est éteinte.

**TIMER** : 6 heures ALLUMÉ / 18 heures ÉTEINT. Pour effectuer une réinitialisation, éteignez la lampe solaire, puis rallumez-la.

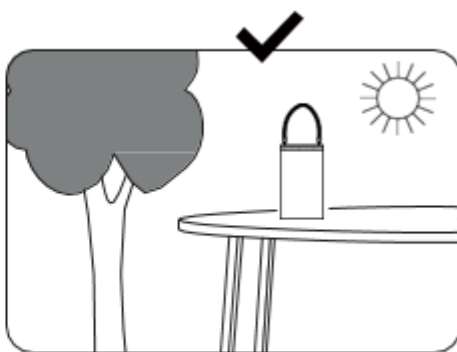
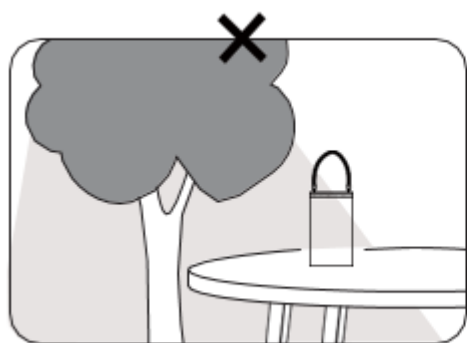
**Emplacement**

## Charger

### Option 1 : par énergie solaire

Avant la première utilisation, chargez la lampe solaire pendant 12 heures en l'exposant à la lumière directe du soleil. Pour cela, l'interrupteur doit se trouver sur « ON ».

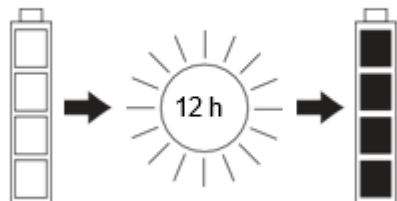

### Option 2 : par câble USB :

Chargez l'appareil complètement avant la première utilisation. Chargez la batterie à l'aide d'un câble USB. Après 4 heures, elle est complètement chargée.

Remarque: assurez-vous que le capuchon en caoutchouc du port de charge est bien ouvert avant l'utilisation.

- Le voyant lumineux est rouge : l'appareil est en cours de chargement.
- Le voyant lumineux ne s'allume pas : L'appareil est complètement rechargé.

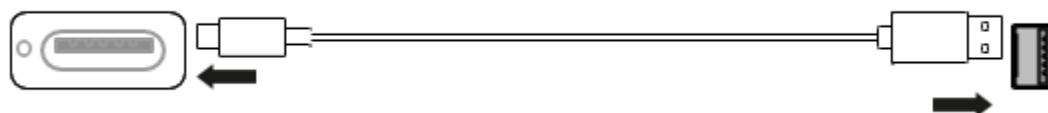

Pendant le chargement, l'appareil ne peut pas être utilisé.

REMARQUE : chargez l'appareil uniquement à l'aide du câble USB fourni.



ATTENTION : le bloc d'alimentation n'est pas inclus dans les éléments fournis. Utilisez un adaptateur secteur USB avec une sortie de 5 V CC, 1 A pour charger cette lampe.

REMARQUE : pour charger cette lampe, utilisez uniquement un chargeur USB approuvé, adapté aux produits d'éclairage. N'utilisez que des chargeurs conformes aux exigences techniques.



AVERTISSEMENT : la recharge doit être effectuée à l'intérieur. Avant la recharge, assurez-vous que le connecteur USB-C ainsi que la prise de charge de la lampe sont secs.

### Nettoyage et entretien

Nettoyez la lampe solaire uniquement avec un chiffon doux. N'utilisez jamais de produits de nettoyage ou de solvants abrasifs !

Retirez la pile et conservez-la dans un emplacement frais et sec lorsque la lampe n'est pas utilisée.

### Remplacement de la pile

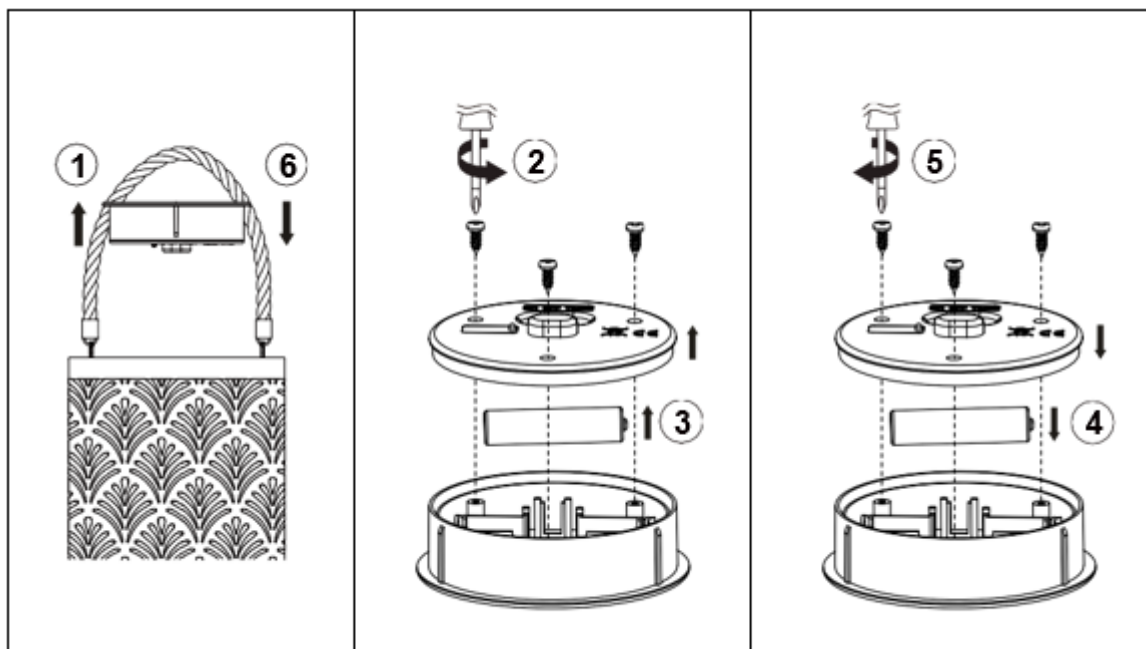

### Consignes de sécurité importantes

- Cette lampe n'est pas un jouet. Tenez-la hors de portée des enfants.
- Ne court-circuitiez pas les bornes de la pile.
- Retirez la pile avant de mettre la lampe au rebut.
- Insérez la pile correctement (voir le repère dans le compartiment de la pile).
- Retirez la pile immédiatement et avec précaution en cas de fuite. L'électrolyte de la pile contient des substances nocives pour la santé et l'environnement et peut en outre endommager la lampe.
- Utilisez uniquement des piles rechargeables (les piles non rechargeables ne sont pas compatibles avec ce produit).
- Cette lampe a une fonction purement décorative ; elle ne convient pas pour éclairer une pièce.
- Vérifiez que la lampe fonctionne correctement en la testant dans une pièce obscurcie.



### Dépannage

Si la lampe ne s'allume pas après 12 heures de charge, procédez comme suit :

- Assurez-vous que l'interrupteur est en position « ON » ou « TIMER »
- Si l'ensoleillement est trop faible à l'emplacement choisi, rechargez la lampe à un endroit convenant mieux et plus ensoleillé. Rechargez la lampe pendant la journée et évitez de la placer à l'ombre. La nuit, la lampe ne doit pas être placée à proximité de sources de lumière vive, (p.ex. des lampadaires)
- Veillez à ce que le module photovoltaïque reste propre et sec. La saleté affaiblit la puissance du module photovoltaïque, de même si sa surface est trouble ou rayée.
- L'intensité ou la durée de l'ensoleillement est insuffisante. Ce problème peut être dû aux conditions météorologiques ou à une ombre que l'on n'avait pas prévue.
- Chargez la lampe par temps clair. Au bout de 12 heures d'exposition au soleil, la pile doit être entièrement chargée.
- Si l'éclairage de la LED est plus faible qu'auparavant et que la durée d'éclairage baisse sensiblement, il faut peut-être changer la pile. Utilisez uniquement les piles indiquées dans la section « Caractéristiques techniques ».
- Si l'ensoleillement est insuffisant pour recharger complètement la pile, vous pouvez la retirer de la lampe solaire et la recharger au moyen d'un chargeur de piles de commercialisation courante avant de la remettre dans la lampe solaire. Ensuite, la pile devrait de nouveau fonctionner correctement.
- La lampe est pourvue d'une fonction de protection empêchant la décharge profonde de la pile. La lampe s'éteint donc automatiquement lorsque le niveau de charge de la pile est trop faible. Si vous éteignez puis rallumez la lampe, il se peut qu'elle reste allumée quelques minutes avant de s'éteindre. Ceci est dû au système électronique qui protège la pile des dommages. Dans un tel cas, suivez les instructions figurant à la section « Charge » pour recharger la pile complètement.

### Caractéristiques techniques

- Lampe solaire pour l'extérieur, photovoltaïque, tension nominale de 3,2 V, en matériau résistant aux intempéries et protégée contre les projections d'eau (IP 44).
- Source lumineuse : 1 x 0,2 Watt LED, température de couleur : blanc chaud  
**L'ampoule LED n'est pas remplaçable.**
- Pile rechargeable : 1 x , 400 Li-Ion, 3.2V courant continu, type : 14500
- Durée d'éclairage maximale : env. 8 heures
- Prise de charge : USB-C
- Tension/courant d'entrée : 5 V courant continu, 1 A
- Temps de charge via câble USB : environ 4 heures.
- Minuteur : 6 heures ALLUMÉ / 18 heures ÉTEINT



Assurez-vous de recycler ou d'éliminer la pile conformément aux règles.



Conformité CE

Ce produit est conforme aux exigences fondamentales des directives de l'UE applicables



Il est interdit de jeter les déchets d'équipements électriques et électroniques aux ordures ménagères. Recyclez le produit s'il existe une filière prévue à cet effet. Contactez les autorités locales ou votre revendeur pour obtenir des conseils en matière de recyclage.



Protégez les piles de la chaleur et du feu : risque d'explosion !