

Gebrauchsanleitung PK-Nr. 3512

Instructions / Mode d'emploi / Gebruiksaanwijzing /
инструкция по использованию / 使用说明 / Használati utasítás

PAIDI Möbel GmbH
Hauptstraße 87
97840 Hafenlohr
Germany
info@paidi.de

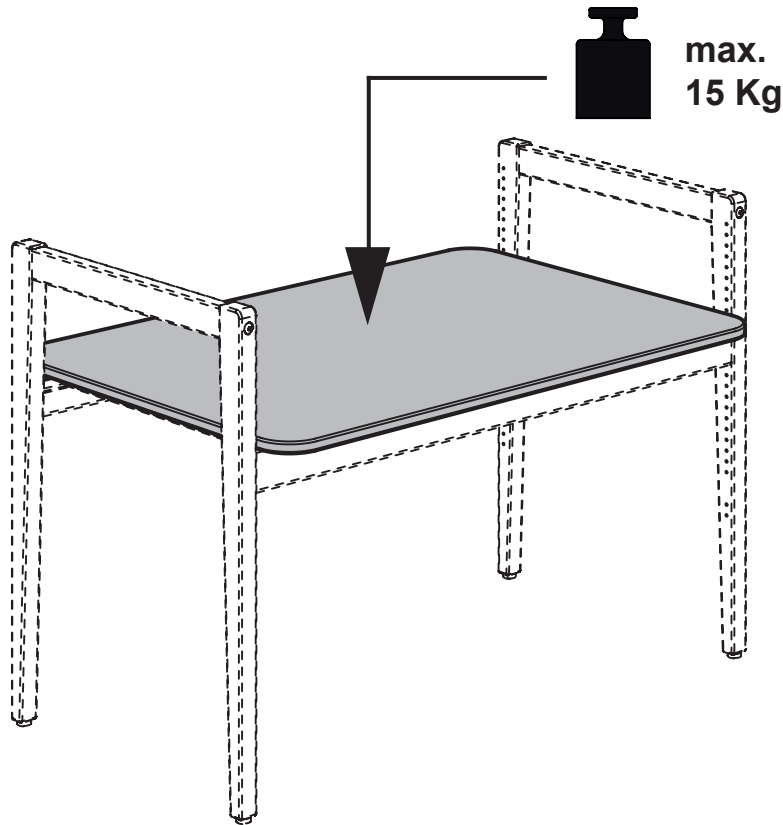

Tiny Table
245 3001
245 3002
245 3008



www.blauer-engel.de/uz38

- emissionsarm
- Holz aus nachhaltiger Forstwirtschaft





Warnhinweis!

Warning! / Avertissement! / Waarschuwing! / Предупреждение! / 警告! / Figyelmeztetés

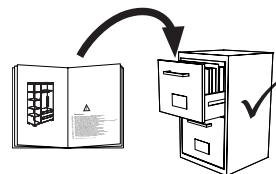

DE WARNUNG

Filigraner Tisch - Nicht auf das Produkt setzen.

Keine schweren Gegenstände auf dieses Produkt legen, maximale Last 15kg.

Schraubenverbindungen von Zeit zu Zeit auf ihre Festigkeit prüfen, gegebenenfalls nachziehen, da die Stabilität der Konstruktion sonst nicht gegeben ist.

Pflegehinweis: Zum Reinigen der Oberflächen ein leicht-feuchtes Tuch oder ein handelsübliches Möbelpflegemittel verwenden.

EN WARNING

Filigree table - Do not sit on the product. Do not place heavy objects on the product, maximum load 15 kg.

Check the tightness of the screw connections from time to time and tighten if necessary, as otherwise the stability of the construction is not assured.

Care instructions: In order to clean the surfaces please use a slightly damp cloth or commercially available furniture care product.

FR AVERTISSEMENT

Table filigrane - Ne pas s'asseoir sur le produit. Ne pas poser d'objets lourds sur le produit, charge maximale 15kg.

Vérifier les connexions à vis de temps en temps, resserrer celles-ci le cas échéant, car, sinon, la stabilité de la construction ne serait pas assurée.

Indication sur l'entretien: pour nettoyer les surfaces, utiliser un chiffon légèrement humide ou un nettoyant pour meubles en vente dans le commerce.

NL WAARSCHUWING

Filigraan tafeltje - Ga niet op het product zitten. Plaats geen zware voorwerpen op het product, maximale belasting 15 kg.

Schroefverbindingen moeten van tijd tot tijd op hun stevigheid worden gecontroleerd en eventueel worden vastgedraaid, aangezien de stabiliteit van de constructie anders niet verzekerd is.

Verzorgingsaanwijzing: Voor het reinigen van de oppervlakken een licht vochtig doek of een gebruikelijk meubelschoonmaakmiddel gebruiken.

ES ADVERTENCIA

Mesa de filigrana - No sentarse sobre el producto. No coloque objetos pesados sobre el producto, carga máxima 15 kg.

Compruebe de vez en cuando la firmeza de las uniones atornilladas y reapriete los tornillos si fuera necesario, pues de lo contrario quedaría afectada la estabilidad de la estructura.

Recomendaciones de cuidado: Para limpiar las superficies del mueble debe usar un trapo humedecido o un producto de limpieza de muebles comercial.

GR ΠΡΟΕΙΔΟΠΟΙΗΣΗ

Τραπεζί φιλιγκράν - Μην κάθεστε πάνω στο προϊόν. Μην τοποθετείτε βαριά αντικείμενα πάνω στο προϊόν, μέγιστο φορτίο 15kg.

Πού και πού ελέγχετε τη σταθερότητα των κοχλιωτών συνδέσεων κι εφ' όσον είναι ανάγκη, τις σφίγγετε ξανά, επειδή διαφορετικά δεν είναι η ευστάθεια της κατασκευής δεδομένη.

Οδηγίες περιποίησης: Για το καθάρισμα των επιφανειών να χρησιμοποιείτε ένα ελαφρά νοτισμένο πανάκι ή λούστρο επίπλων.

IT AVVERTIMENTO

Tavolo in filigrana: non sedersi sul prodotto. Non posizionare oggetti pesanti sul prodotto, carico massimo 15 kg.

Controllare di tanto in tanto la tenuta delle connessioni a viti, all'occorrenza provvedere a serrarle di nuovo, poiché altrimenti non è garantita la stabilità della struttura.

Indicazione per pulizia e cura: Per la pulizia delle superfici utilizzate un panno leggermente umido o un normale prodotto per la cura dei mobili.

CZ VAROVÁNÍ

Filigranový stůl – Nesedějte si na výrobek. Na výrobek nepokládejte těžké předměty, maximální zatížení 15 kg.

Čas od času zkontrolujte pevnost šroubových spojů, případně je dotáhněte, jinak nebude konstrukce stabilní.

Pokyny k čištění: Na čištění povrchu použijte pouze navlhčený kousek látky nebo běžný prostředek na ošetřování nábytku.

SL OPOZORILO

Filigranska miza - Ne sedite na izdelek. Na izdelek ne postavljajte težkih predmetov, največja obremenitev 15 kg.

Vijačne zveze od časa do časa preveriti glede na trdnost, po potrebi priviti, saj sicer stabilnost konstrukcije ne bo zagotovljena.

Navodilo za nego: Za čiščenje površin uporabljajte malo vlažno cunjko ali trgovsko običajno sredstvo za nego pohištva.

PL OSTRZEŻENIE

Filigranowy stolik - Nie siadaj na produkcie. Nie umieszczaj ciężkich przedmiotów na produkcie. Maksymalne obciążenie wynosi 15 kg.

Połączenia śrubami sprawdzać od czasu do czasu pod kątem ich trwałości, ewentualnie dokręcać, gdyż inaczej konstrukcja nie jest stabilna.

Wskazówka pielęgnacyjna: do czyszczenia powierzchni stosować lekko wilgotną ściereczkę lub zwykły środek do pielęgnacji mebli.

BG ПРЕДУПРЕЖДЕНИЕ

Филигранна маса - не сядайте върху продукта. Не поставяйте тежки предмети върху продукта, максимално натоварване 15 kg.

Контролирайте от време на време дали болтовите съединения са добре завинтени, тъй като в противен случай не може да се гарантира стабилността на конструкцията.

Указание за поддържане: Използвайте леко навлажнена кърпа или обикновен препарат за поддържане на мебели, за да почистите повърхностите.

HR UPOZORENJE

Filigranski stol - Nemojte sjediti na proizvodu. Ne stavljajte teške predmete na proizvod, maksimalno opterećenje 15 kg.

Spojeve vijaka s vremena na vrijeme provjeriti u svezi čvrstoće, po potrebi stegnuti, jer inače nije zajamčena stabilnost konstrukcije.

Upute za njegu: Za čišćenje površina upotrijebiti jednu lako navlaženu krpu i trgovačko uobičajeno sredstvo za njegu namještaja.

LT ĮSPĖJIMAS

Filigraninis stalas – nesėdėkite ant gaminio. Nedėkite ant gaminio sunkių daiktų, maksimali apkrova 15kg.

Kartais patikrinkite varžtų jungčių stiprumą, prireikus suverkškite juos stipriau, nes priešingu atveju konstrukcija nebus stabilii.

Rekomendacija priežiūrai: Paviršius valykite drėgna pašluoste arba parduotuvėse įsigytais baldų priežiūros priemonėmis.

RU ПРЕДУПРЕЖДЕНИЕ

Филигранный стол. Не садитесь на изделие. Не кладите на изделие тяжелые предметы, максимальная нагрузка 15 кг.
Перепроверяйте время от времени болтовые соединения. Они должны быть плотно затянуты. Это гарантирует стабильность конструкции.

Рекомендации по уходу: для очистки поверхностей используйте слегка влажную тряпку или обычное средство по уходу за мебелью.

CN 警告

花丝桌子—请勿坐在产品上。请勿在产品上放置重物，最大承重15公斤。
请经常的检查连接处的螺丝，如有发现松动请及时锁紧，否则将无法保障其稳定性。
保养说明：清洁表面只需用稍微潮湿的布或普通的家具清洁剂即可。

HU FIGYELMEZTETÉS

Filigrán asztal – Ne üljön a termékre. Ne helyezzen nehéz tárgyakat a termékre, maximális teherbírása 15 kg.
Időről ellenőrizze a csavarkötések szorosságát, adott esetben a csavarokat után kell húzni, ellenkező esetben a szerkezet stabilitása nem adott.
Ápolás: A felületek tisztításához enyhén nedves ruhát vagy a kereskedelemben kapható bútórápoló terméket használjon.

AR

ريذحت
طاولة مخرمة-لا تجلس على المنتج. لا تضع أشياء ثقيلة على المنتج، الحد الأقصى للحمل 15 كجم.
من أجل سلامة طفلكم يكون من المهم جداً أن تكون كافة وصلات الربط بالبراعي قد تم شدّها بإحكام. يرجى منكم أن تقوموا بصورة منتظمة بفحص ومراجعة وصلات الربط. في حالة ما إذا كانت وصلات ربط قد أصبحت غير مربوطة ومشدودة بإحكام، فيرجى منكم أن تقوموا مرة أخرى بربط وشد وصلات الربط هذه بالقدر الصحيح، وذلك لغرض أن يتم تجنب إمكانية أن يلحق طفلكم إصابة بنفسه أو أن ينحشر. أو أن يبقى عالقا
إرشاد للعناية: يرجى من أجل تنظيف الأسطح استخدام منديل رطب بعض الشيء أو استخدام إحدى مواد تنظيف الأثاث المتوفرة في الأسواق التجارية.

Beschläge

Fittings / Raccords / Hulpstukken / Фурнитура / 配件 / Vasalatok

PAIDI Möbel GmbH
Hauptstraße 87
97840 Hafenhof
Germany
info@paidi.de



1:1
DIN A4

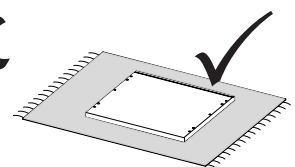
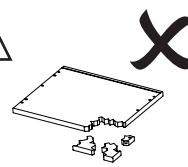
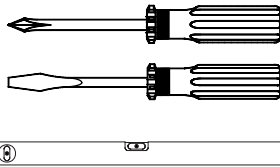
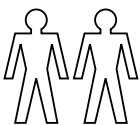
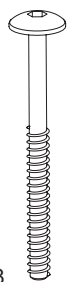

ca. 0,5h

**N**

M6 x 70
4x
681 3958

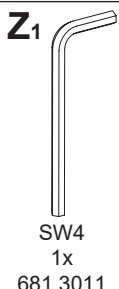
Z₁

SW4
1x
681 3011



max.
15 Kg

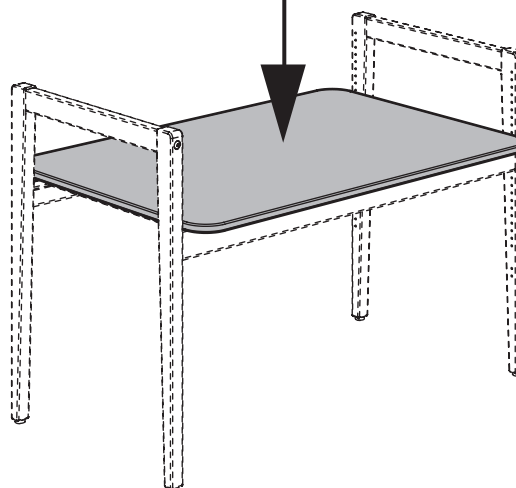

Seite 3 von 7

PK-Nr. 3512 Stand 12/2024

M1

Montage /
Assembly /
Assemblage /
Montage /
Монтаж / 组装 /
Összeszerelés

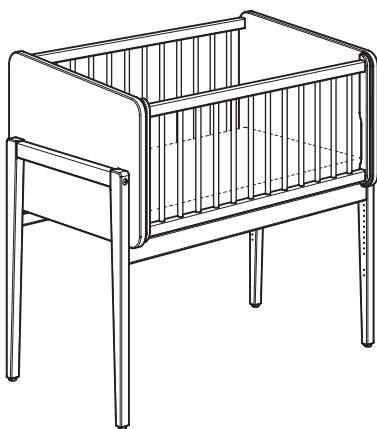
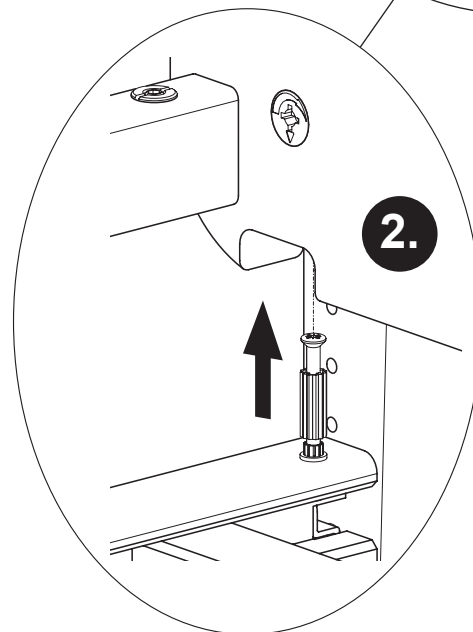
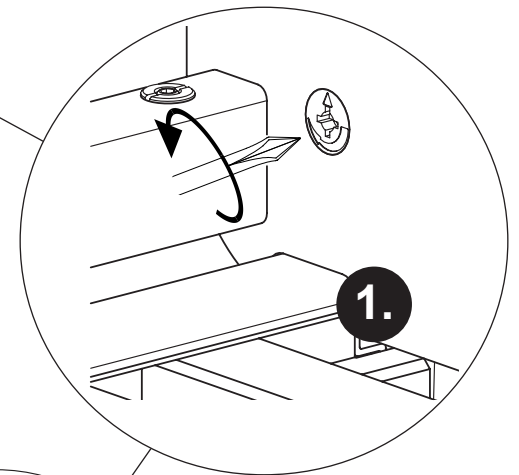
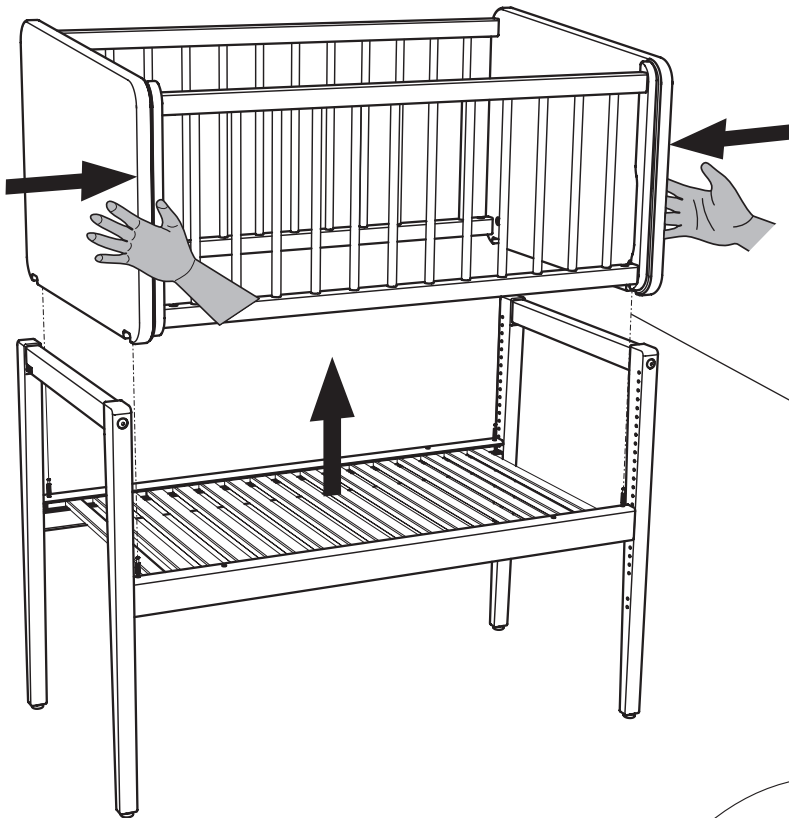
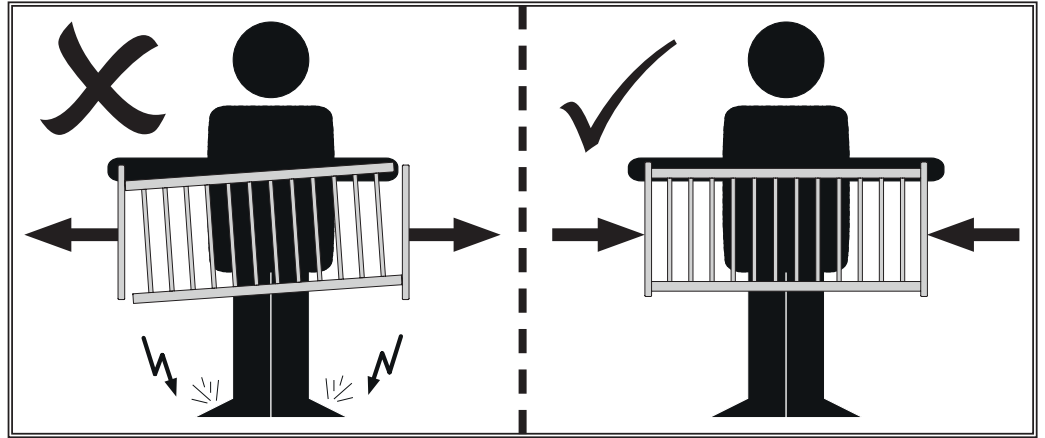

PK-Nr. 3510

M2

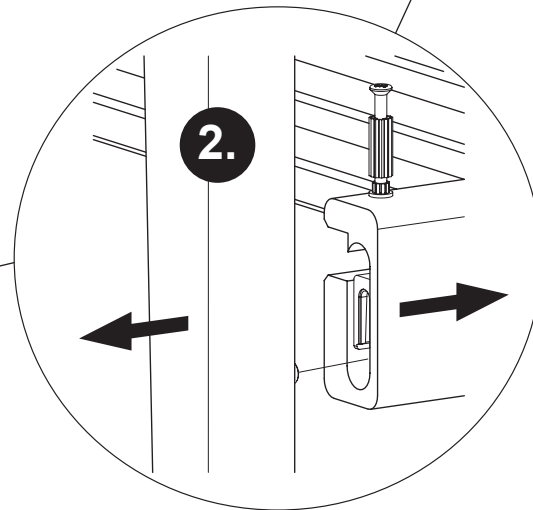
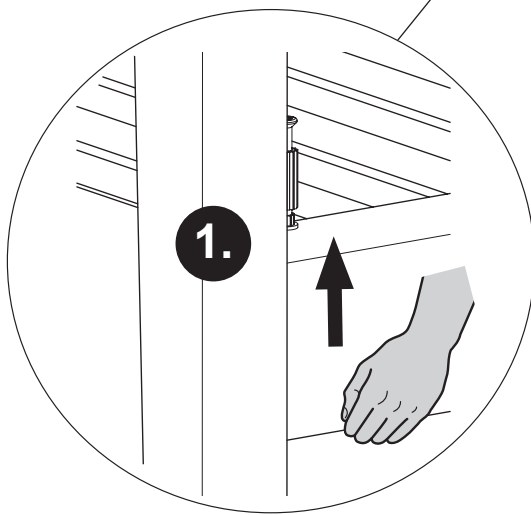
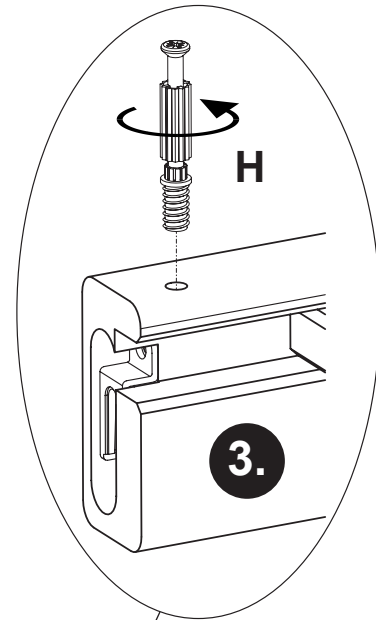
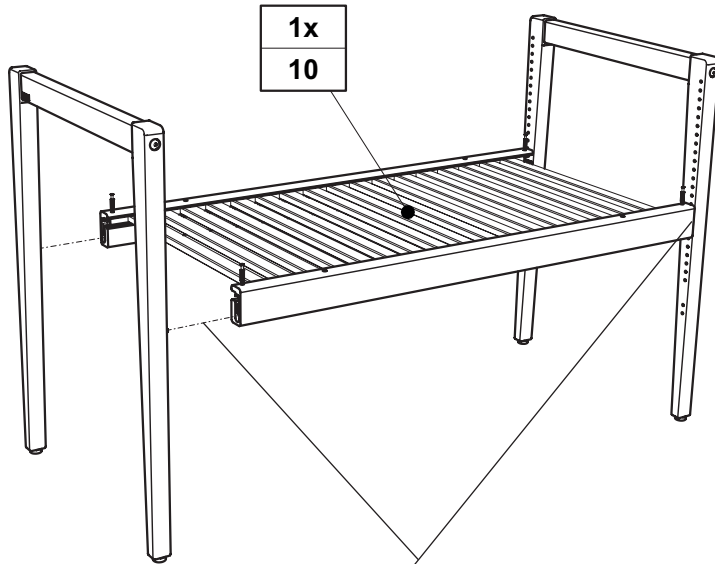

M3

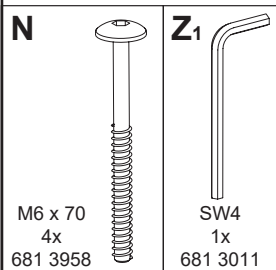
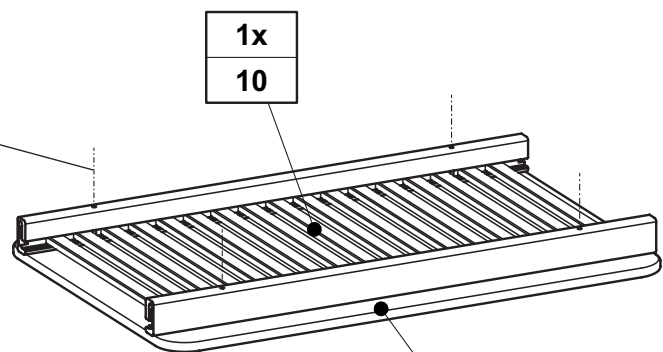
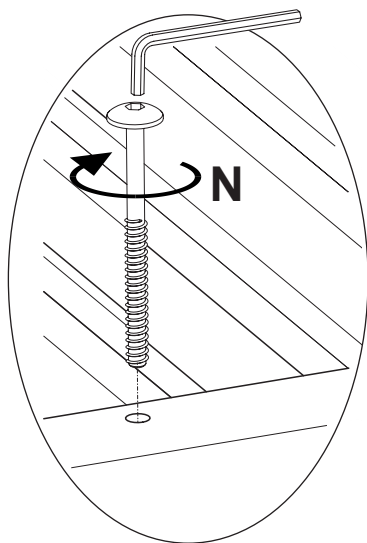

M4

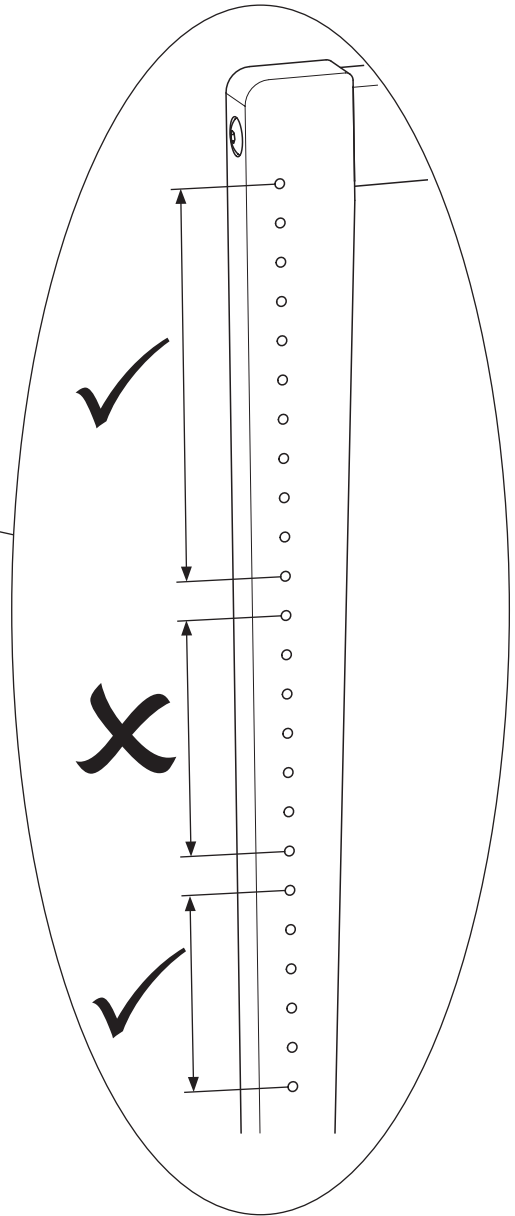
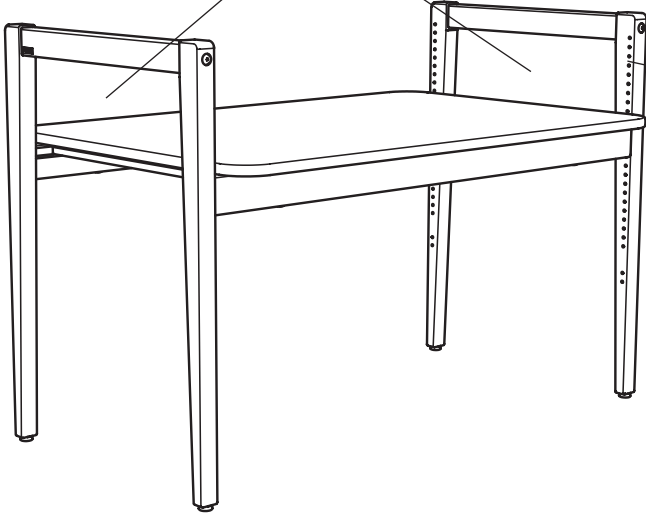
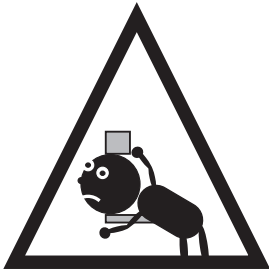

2x
3

2x
2

2x
1

