

SEITENTEIL/ARMREST

mit Funktion / with function



Nr. 09



Die Abschlüsse mit Funktion **nicht** als Sitzfläche benutzen.

Funktionselemente bis **max. 25 kg** belastbar.

Do **not** use the ends with function as a seat.

Functional elements can be loaded up to **max. 25 kg**.

Die Seitenteile Ihrer gelieferte Garnitur sind mit einer klappbaren Rasterfunktion ausgestattet. Im **Sitzen** fassen Sie das Seitenteil mittig an und ziehen es bogenförmig nach oben. Bei **längeren** Seitenteilen nehmen Sie beide Hände (außen und mittig anfassen) und bewegen es nach oben.

The side sections of your supplied set are equipped with a folding latch function. When **seated**, grasp the side section in the middle and pull it upwards in an arc. For **longer** side sections, take both hands (grasp on the outside and in the middle) and move it upwards.



Sie merken, wie die Funktion in den einzelnen Stufen einrastet.

Auf eine waagerechte Stellung ist besonders zu achten, sonst könnte sich die Funktion verkannten. In der **höchsten Position entriegelt** sich die Funktion und das Seitenteil geht nach unten in die Ausgangsposition zurück. Bevor Sie eine erneute Verstellung vornehmen, ist es nötig, den Beschlag wieder zu aktivieren. Hierzu **leicht von oben auf das Seitenteil drücken**, bis ein Klicken zu vernehmen ist.

Achtung: Nicht mit Gewalt über den Anschlag hinausziehen.

You will notice how the function engages in the individual steps. Pay particular attention to a horizontal position, otherwise the function could misjudge. In the highest position, the function unlocks and the side part returns downwards to its original position. Before you make another adjustment, it is necessary to reactivate the fitting. To do this, press lightly on the side part from above until you hear a click. **Caution:** Do not use force to pull it beyond the stop.



Viel Freude mit Ihrem neuen Polstermöbel.

Der Hersteller haftet nicht für Schäden oder Verletzungen, die durch unsachgemäßen Gebrauch oder falschen Einsatz entstehen. Bei Änderungen an der Mechanik oder durch unsachgemäßen Gebrauch entfallen die Garantiansprüche.

www.schillig.com



KOPFGELENK

mit Raster oder Gasdruck

Hinweis für Ihr Polstermöbel
N° 37

– Deutsch –



KOPFGELENK

mit Raster oder Gasdruck

Sie haben richtig gewählt!
Bei diesem Modell können Sie das Kopf Gelenk verstellen, um so optimal zu entspannen.

Bitte beachten Sie vor dem erstmaligen Gebrauch die nachfolgenden Hinweise auf der gegenüberliegenden Seite.

Je nach Modell gibt es verschiedene Mechanismen.

Machen Sie sich vor dem erstmaligem Gebrauch mit Ihrem Polstermöbel vertraut.



Die Funktionen können Sie im Sitzen als auch hinter dem Möbel stehend bedienen.

Variante 1: Rastergelenk

Fassen Sie mit beiden Händen an die Außenseite des Rückenkissens. Durch leichtes Bewegen nach oben/vorne können Sie Ihre Kopfstütze in verschiedene Positionen bringen. Hier spüren Sie, wie das Kopf Gelenk in der jeweiligen Position einrastet. In der obersten Stellung entriegelt sich die Kopfstütze wieder und gelangt in die Ausgangsstellung zurück.

Achtung: Bitte nicht mit Gewalt über den Anschlag hinausziehen.

Variante 2: Gasdruck

Mit einer Handbewegung können Sie die Kopfstütze nach oben ziehen. Sobald diese in richtiger Position ist arretiert sie sich und Sie können sich entspannt zurücklehnen. Um die Kopfstütze wieder in Ausgangsposition zu bringen, drücken Sie leicht dagegen.



– Deutsch –



Enjoy your new upholstered furniture!

The manufacturer takes no responsibility for damages or injuries resulting from improper use or incorrect operation. Warranty claims do not apply to mechanism changes or improper use.

www.schillig.com

37.17-06-01:D-E-1 Subject to change.



HEADREST

with notch function or vapour pressure

advice for your upholstered furniture
N° 37

– English –



HEADREST

with notch function or vapour pressure

You've chosen correctly!
You can adjust the headrest with this model for an optimum relaxation.

Please note the instructions on the opposite page before first usage.

Depending on the model there are different mechanisms.
Before first use, please acquaint yourself with your upholstered furniture.



You can operate the functions while sitting or standing behind the furniture.

Variation 1: notch function
Grab the back cushion outside with both hands and move it up forward to adjust the headrest in different positions. You'll notice the notch function engaging with the current position. At the highest position the headrest unbars and moves back to the first position.

Please note: Don't pull the headrest by force.

Variation 2: vapour pressure
With one movement by hand you can pull the head rest upwards. If it gets to the right position it engages and you can lean back comfortably. To get the headrest into the first position, please push slightly against it.



– English –

ATTENTION!

**Important information!
Assembling instruction included!**

**ACHTUNG! Wichtige Information!
Montagehinweise innenliegend!**

**ATTENTION! Information importante!
Instructions de montage!**

**Внимание! Важная информация!
Инструкция по монтажу прилагаемый!**



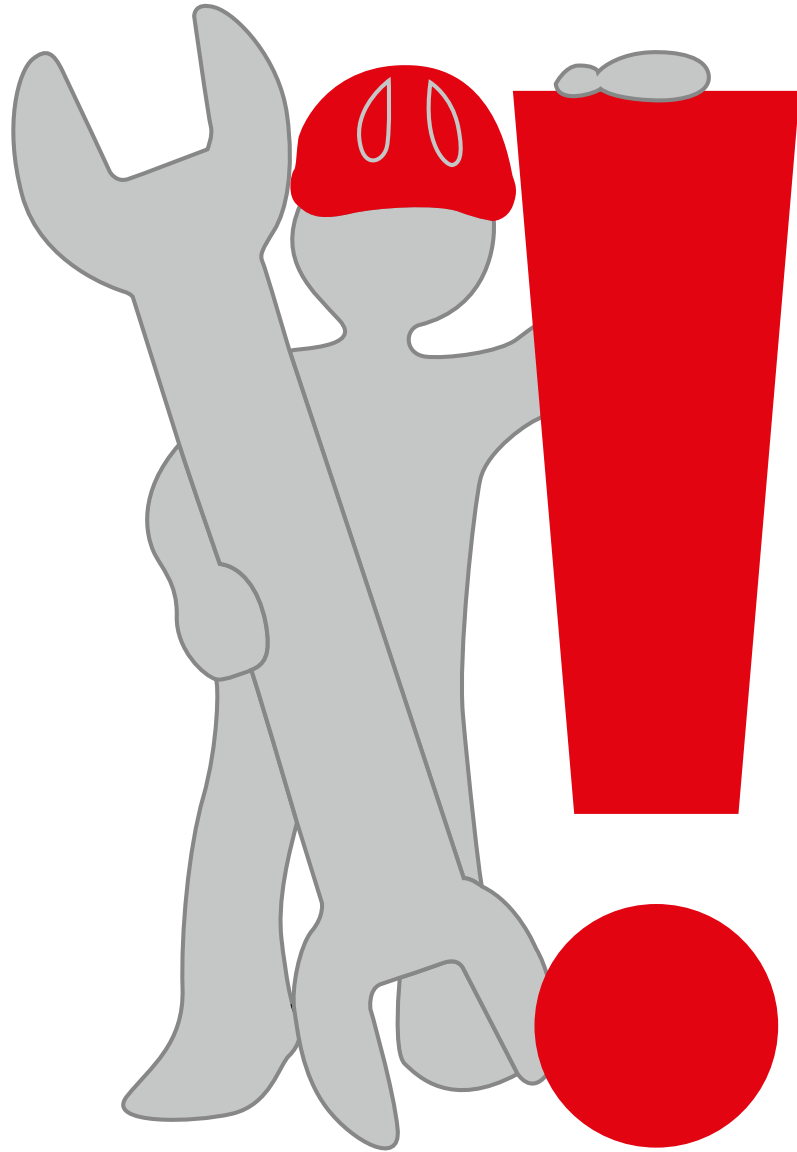

ACHTUNG

!!! Füße innenliegend !!!

Caution

!!! Legs included in the packing !!!

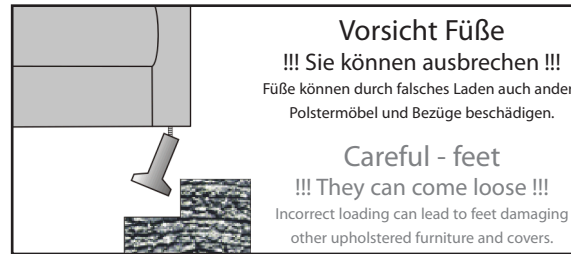

Unterlagen beigefügt:

Documentation included:

Pflegeset/Care set:

Beilage/Enclosure:

Füße/Feet:

geprüft Unterschrift _____
Checked - signature

TRANSPORTSCHÄDEN TRANSPORT DAMAGE

Sichtbare Schäden

Ware bei Anlieferung sofort kontrollieren.
Mängel sind auf dem Lieferschein festzuhalten und vom Fahrer bestätigen zu lassen.
Informieren Sie uns bitte unverzüglich über den von Ihnen festgestellten Schaden.

Visible damage

Inspect goods immediately upon delivery.
Faults are to be recorded on the delivery advice and to be confirmed by the driver.
Please inform us immediately of any damage.

Verdeckte Schäden

Bei verdeckten Schäden können Ansprüche nur bis zum 5. Tage nach Erhalt der Ware geltend gemacht werden.

Concealed damage

In the event of concealed damage complaints can be accepted up to the fifth day after receipt of the goods.

Fehlmengen, Verlust

Fehlmengen, auch lose Kissen und beigelegte Füße, müssen sofort festgestellt und auf dem Lieferschein vermerkt werden. Eine spätere Fehlmengenanzeige kann nicht anerkannt werden.

Shortfall, loss

Shortfall, also loose cushions and enclosed feet, must be checked immediately and recorded on the delivery advice. Reports of shortfall submitted at a later date cannot be accepted.

RICHTIG AUSPACKEN

be careful on unpacking the furniture

Achtung!

Zum Öffnen der Folie kein Messer oder Schere benutzen - der Bezug kann ungewollt beschädigt werden.

Caution!

Do not use a knife or scissors to open the film - the covers can be inadvertently damaged.



Klebebänder

Bitte die Klebebänder der Folienverpackung von Hand abziehen.

Adhesive tape

Please remove adhesive tape on the film packaging by hand.



Produktkennzeichnung

nicht abreißen!

Dies kann zur Beschädigung der Nähte und des Bezuges führen.

Do not tear off the product description label!

This can lead to damage to the seams and the covers.



oben / this side up
boven / 'haut

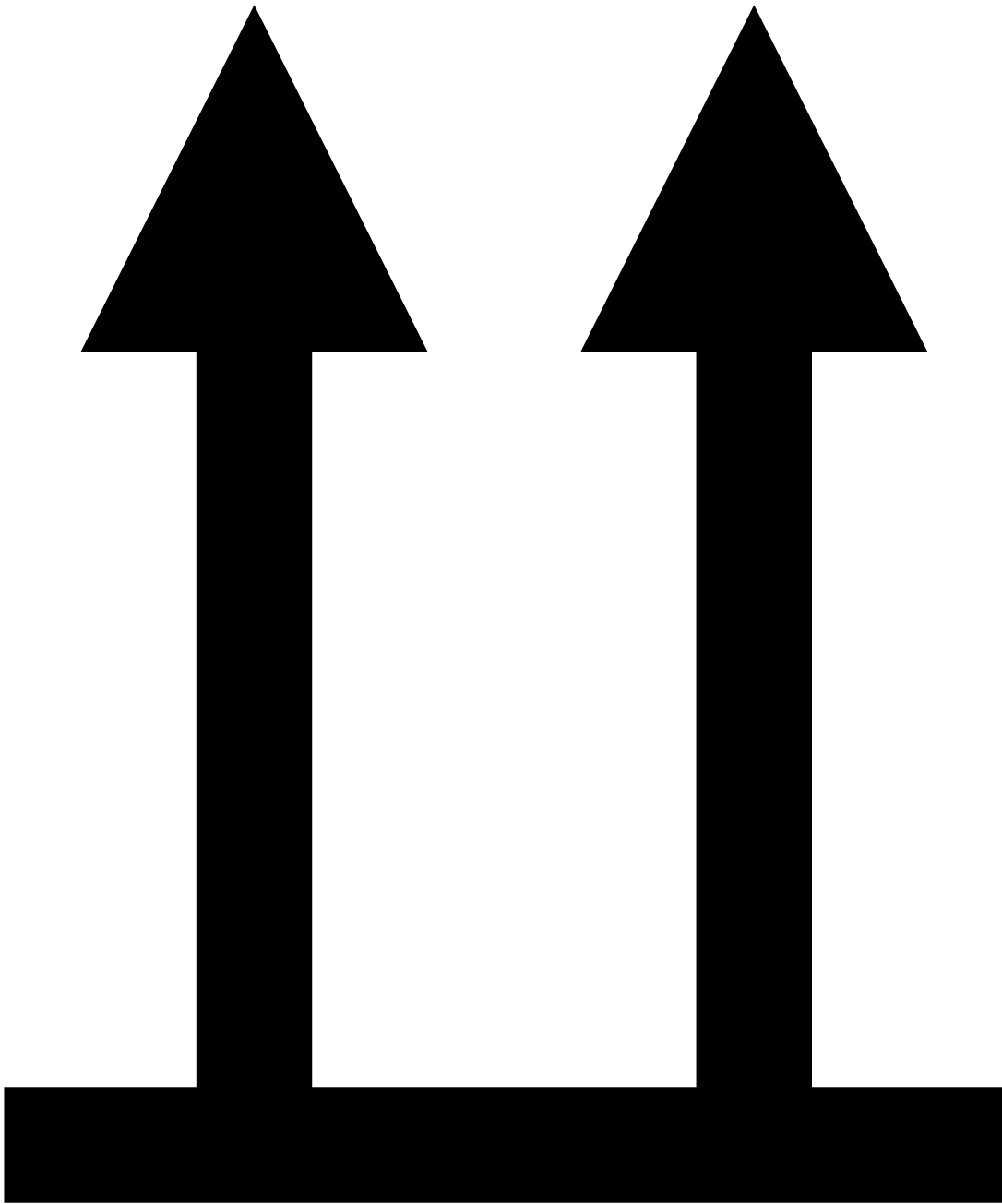

oben / this side up
boven / 'haut

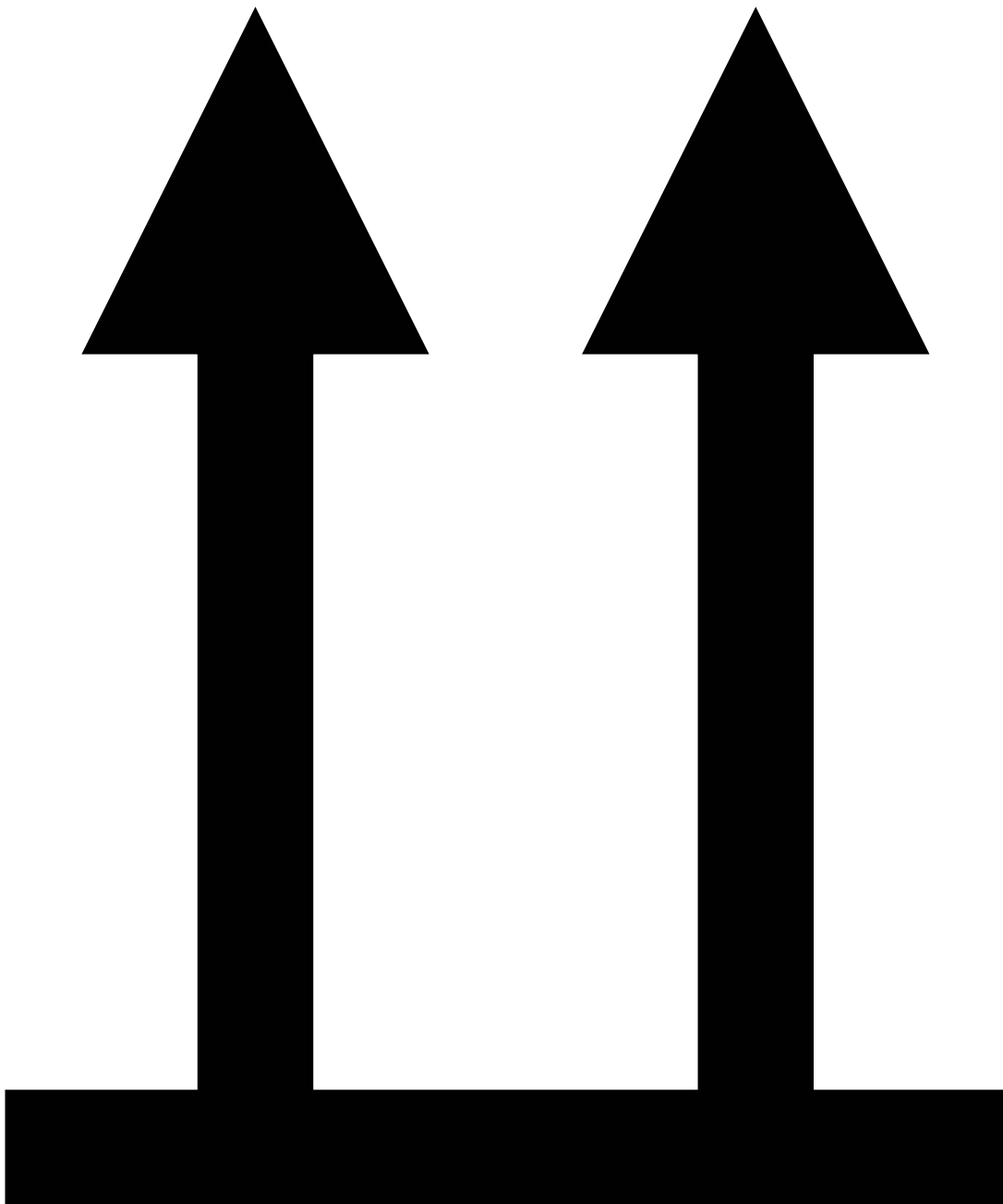

Beispiel - Kombinationen

Example - combinations

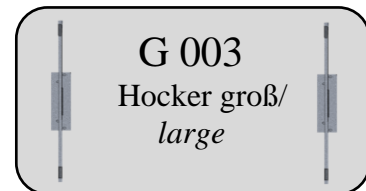
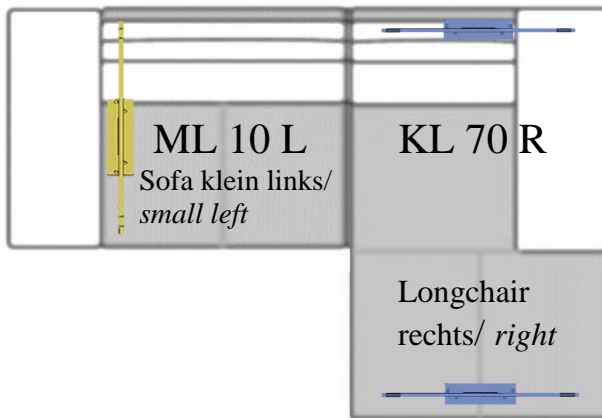
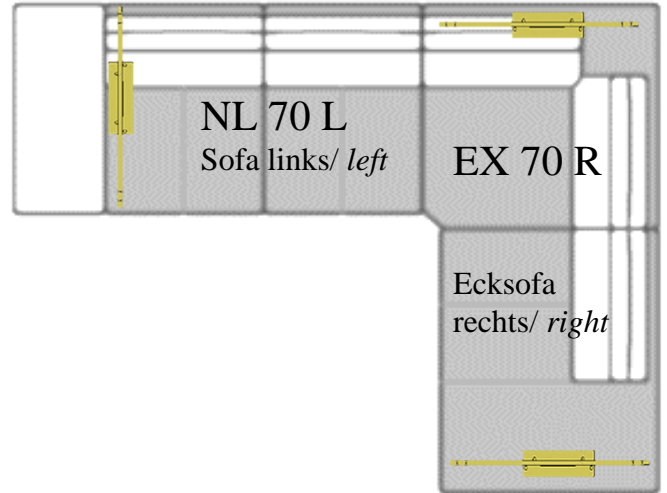
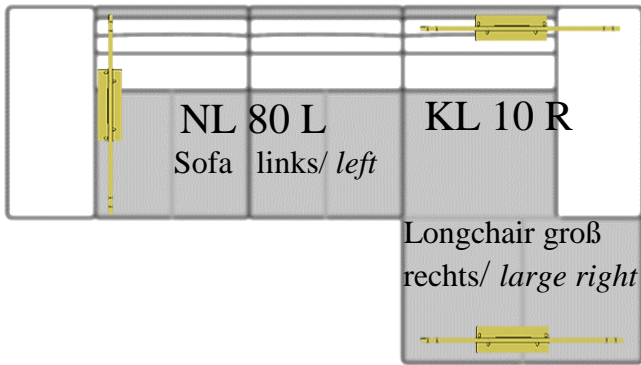

Fuß/ Kufentypen & Montage - Zubehör

Leg/ skid types & assembly - accessories

Montageplatte Typen und Längengleich
Assembly plate Types and lengths same

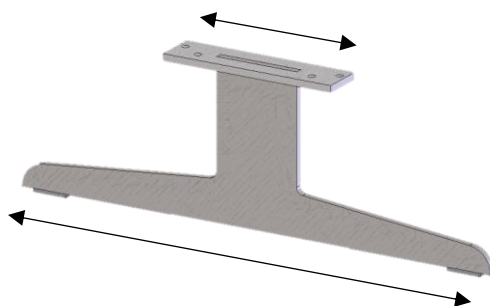

Unterschiedlich modellbasierende Standfußlängen:
Different model - base lengths:

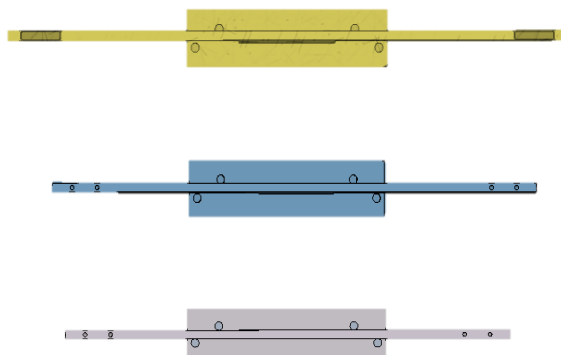

S3

M8 x 30 mm



U1

20 x 8 x 1,5 mm

Beispiel Kufenmontage
Example skid assembly

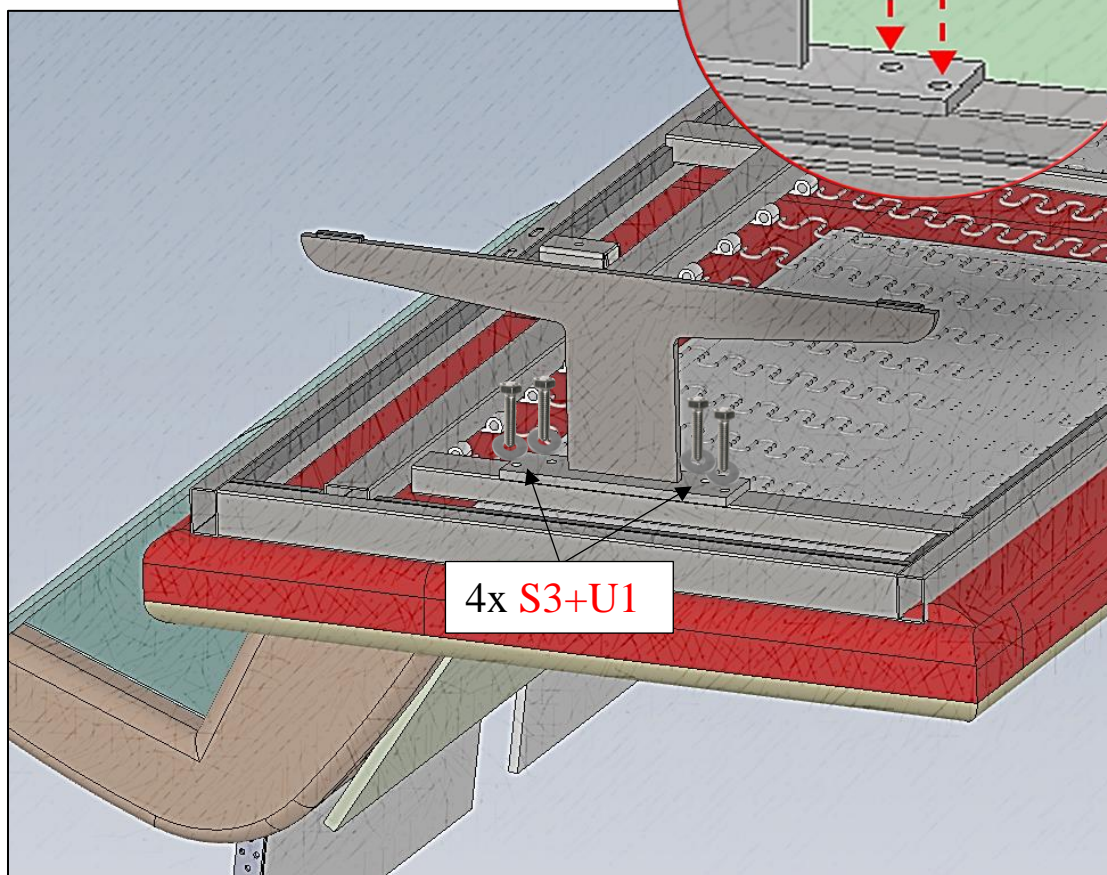
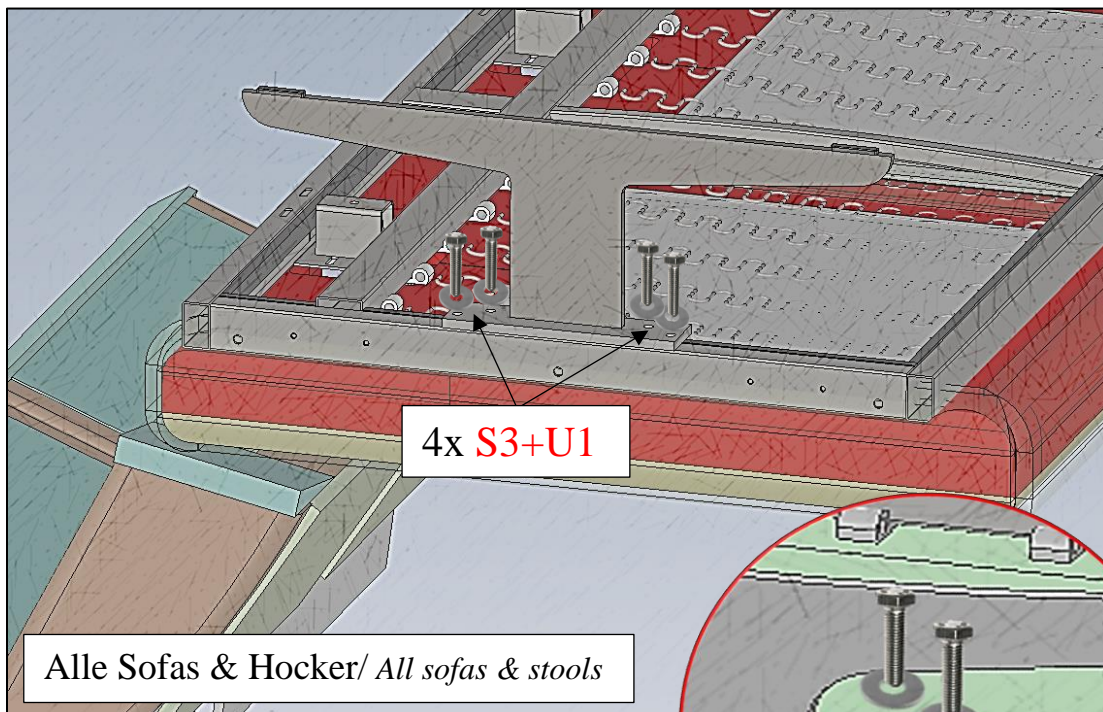

Montage- Zubehör & Beispiel Rückenmontage

Assembly – accessories & Example back assembly



S6

M8 Hutmutter
M8 cap nut



U1

20 x 8 x 1,5 mm

Rückseite/ *Back cover*



Normales Raster – 80cm
Normal grid – 80 cm

Rückseite/ *Back cover*



Großes Raster 100 cm
Oversized grid

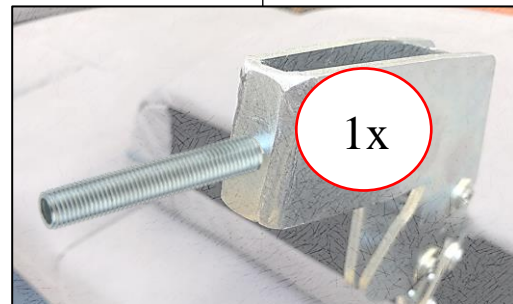
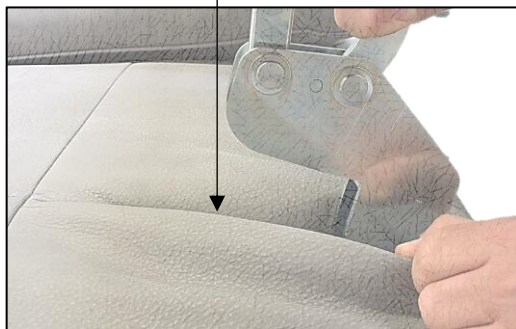

M8 x 50 mm Gewindestange pro Beschlag
M8 x 50 mm threaded rod per fitting

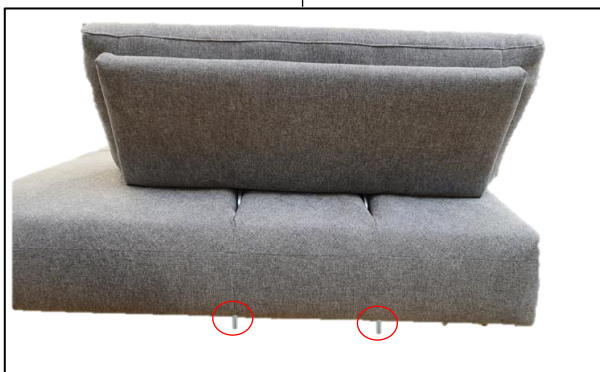

Hutmutter auf Gewindestange befestigen
Fasten cap nut on threaded rod