

Rolf Benz PLURA

Konstruktiver Aufbau und Materialien

- Fußgestell in Metall, wahlweise in den Oberflächen
 - Strukturlack silber
 - schwarz lackiert RAL 9017
 - glanzchrom
- Sitzhöhen wahlweise 41 oder 43 oder 45 cm
- Sitz mit Metallinnengerüst und integrierter Drehfunktion
- Stahlwellen-Unterfederung
- Sitz aus Polyurethanschaum, schichtweise aufgebaut und in mehreren Höhen und Härten aufeinander abgestimmt, abgedeckt mit einer Polyester-Vlieshülle
- Rücken mit Metallinnengerüst und integrierter Verstellungsfunktion
- Rücken aus Polyurethanschaum, schichtweise aufgebaut in verschiedenen Höhen und Härten aufeinander abgestimmt, abgedeckt mit Polyester-Vlies
- Kissen in Daunencharakter mit einer Füllung aus Schaumstoffstäbchen und Polyesterfasern

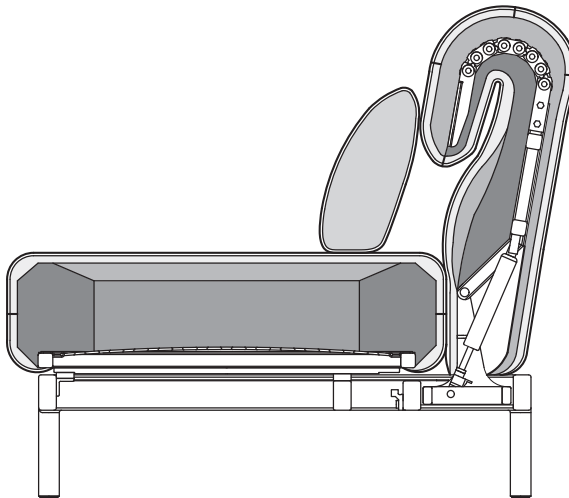

Bezugsmaterial und Textilkennzeichnung

- siehe Anhang am Originalmuster
- Pflege- und Reinigungsanleitung liegt bei

**ROLF
BENZ**

Aufbauanleitung

Tragen des Sofas

Zum Tragen des Sofas bitte nie am Polster angreifen, sondern immer am Untergestell

Entfernen des Kantenschutzes bei Anreihmodellen



- Bei angereichten Gruppierungen ist die Einhängeschiene auf den Kantenschutz der Verpackung montiert, um ein Verkratzen der sichtbaren Metallflächen zu vermeiden.



- Zum Entfernen des Kantenschutzes die Einhängeschiene abschrauben ...



- Kantenschutz entfernen und anschließend Einhängeschiene wieder in gleicher Weise befestigen.

Entfernen der Transportsicherung

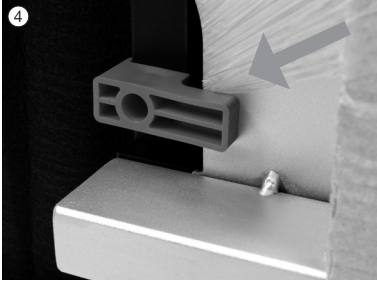

- Die Drehfunktion im Sitz des Sofas sollte zum Transport immer blockiert werden. Werkseitig ist die Transportsicherung bereits montiert und muss vor dem Aufstellen abgenommen werden.



- Dazu einfach die Schraube lösen ...

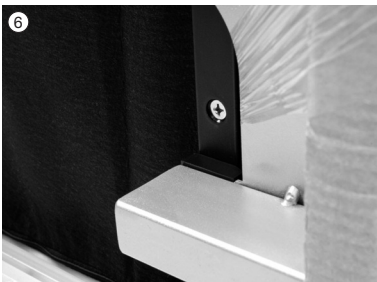

- ... und den Holzwinkel zur Transportsicherung abnehmen.

Montage Ablagetische

Nach vollständiger Entfernung des Verpackungsmaterials werden die Ablagen mit den beigefügten Schrauben:



- Montagesatz für Abschlußablage



- Montagesatz für mittige Ablage



- seitlich an die Grundgestelle angeschraubt



- Setzen Sie Schrauben immer zuerst vorne an, und danach hinten.



- Mittige Ablage für beidseitige Montage.
- Vorgehensweise gleich wie bei der Abschlußablage

Verstellbarer Rücken

Der Rücken ist durch einen Reibbeschlag stufenlos bis in die komfortable Hochlehnpolition verstellbar.

Gasdruckfeder

Die Bewegungen der Relaxfunktion werden durch eine Gasdruckfeder unterstützt. Diese sollte regelmäßig (etwa einmal wöchentlich) in vollem Umfang betätigt werden, da es sonst zu einer vorübergehenden Schwergängigkeit durch ein leichtes Festsetzen des Kolbens kommen kann.

Veränderung der Rückenneigung

Die Rückenneigung ist verstellbar. Dazu an der Schlaufe, rechts des Sitzpolsters ziehen und zugleich nach hinten lehnen. Durch den flacher geneigten Rücken entsteht eine bequeme Relaxposition, die bis zu einer flachen Liegeposition abgeklappt werden kann.

Drehbarer Sitz

Der Sitz ist mit einer Drehfunktion ausgestattet wodurch er um 90° von Längs- in Querrichtung des Sofas oder entgegengesetzt geschwenkt werden kann. (Bei Sofamodellen beide Sitze, bei Eckgruppen nur die äußeren Sitze.)

Zum Betätigen mit beiden Händen Sitz an der Außenseite angreifen und in die gewünschte Richtung drehen.

Wird das gesamte Sofa am drehbaren Sitz angehoben, führt dies zu Beschädigungen der Drehfunktion!

Wartung der Gleitschiene

Die Wartung der Gleitschiene (Schmierung) darf nur mit Silikonfett erfolgen, andere Schmiermittel verharzen, verklumpen mit Staubpartikeln oder führen zur Geruchsbelästigung.

Abklappbares Seitenteil

Die Seitenteile können nach außen hin abgeklappt werden. Dazu das Seitenteil an der Innenseite angreifen und nach außen drücken bzw. ziehen.

Das abgeklappte Seitenteil ist keine Verlängerung der Sitzfläche und darf daher nicht als solche genutzt werden. Die maximale Belastung liegt bei 40 kg.

Reinigung und Pflege von Lack- und Kunststoff-Oberflächen

Staub regelmäßig mit weichem trockenem Tuch entfernen.

Gelegentlich die Oberfläche mit feuchtem Tuch oder Schwamm mit milder Spülmittel- oder Haushaltsreinigerlösung abwischen, mit sauberem feuchtem Tuch gründlich nachwischen und abschließend trockenreiben, um Wasserflecken zu vermeiden.

Bitte verwenden Sie keine ätzenden oder scheuernden Reinigungsmittel!

Vermeiden Sie bitte den Kontakt von Reinigungsmitteln mit dem Bezugsmaterial!

Rückenkissen

Die daunenartigen Kissen sind mit einer speziell abgestimmten Mischung besonders hochwertiger Materialien gefüllt. Es ist sehr wichtig, dass das Füllmaterial im Kissen stets locker liegt, da es so seine Elastizität am besten entfalten kann.

Schütteln und klopfen Sie die Kissen daher regelmäßig auf – wie beim Betten machen. Die Kissen werden Ihnen diese kleine Mühe mit einem guten Sitzkomfort und einer gepflegt legeren Polsteroptik danken, da sie so über lange Zeit locker und weich bleiben. Um ein Wandern der Füllung zu verhindern, werden die Kissen in aufwändiger Kammertechnik gearbeitet. Die Polsteroberfläche ist der betont weichen, legeren Füllung angepasst. Eine Wellenbildung und Kammer-Abzeichnung im Bezug ist daher kein Qualitätsmangel, sondern ein Merkmal für ein aufwändig in Kammertechnik gearbeitetes Kissen.

**ROLF
BENZ**

Koppelung der Anreihelemente

Die Anreihelemente werden mit Einhängeschienen aneinander gekoppelt. Beim Einhängen bitte darauf achten, dass jeweils „Nase“ und „Nut“ ineinander greifen. Beim Einhängen verschiebt sich in der Regel der Bezug, bitte richten Sie ihn nach der Koppelung wieder aus.

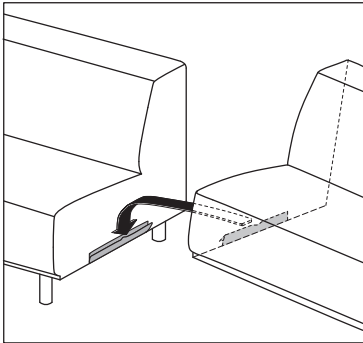

Design structure and materials

- Base frame in metal, optionally with surface in
 - Silver structured paintwork finish
 - Black paintwork finish RAL 9017
 - chrome gloss
- Seat heights optionally 41 or 43 or 45 cm
- Seat with metal inner frame and integrated rotary function
- Nosag spring support
- Seat made from polyurethane foam, constructed in layers of different thicknesses and firmnesses, matched to one another, and covered with polyester fleece
- Backrest with metal inner frame and integrated adjustment function
- Back in polyurethane foam built up in coordinated layers of varying height, and firmness and covered with non-woven polyester
- Downy-soft cushions with a filling of foam rods and polyester fibres

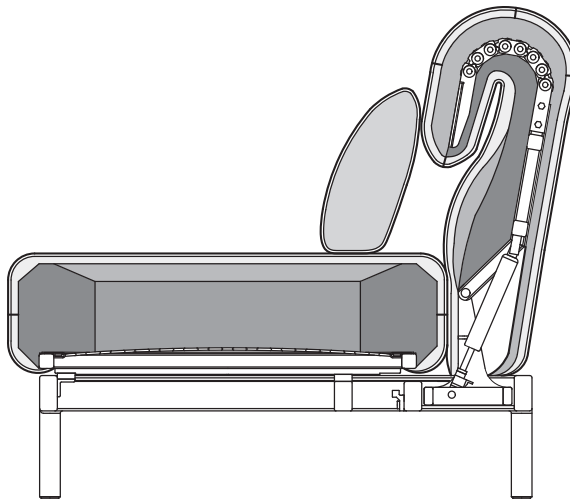

Cover material and textile identification

- See attachment to the original sample
- Care and cleaning instructions enclosed

**ROLF
BENZ**

Assembly instructions

Carrying the sofa

To carry the sofa, please never hold it by the upholstery, but always with the underframe

Removing the edge protector on sectional models



- On groups of sectional elements, the connecting rail is mounted over the packing edge protector, in order to prevent the visible metal surfaces being scratched.



- To remove the edge protector, unscrew the connecting rail ...



- Remove the edge protection, and then attach the mounting rail again in the same way.

Removing the transport safety device

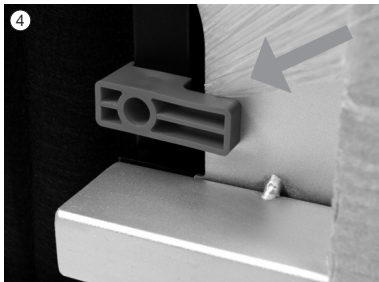

- The swivel function in the seat of the sofa should always be locked for transportation. The transport safety device is mounted in the factory and must be removed before the sofa is set up.

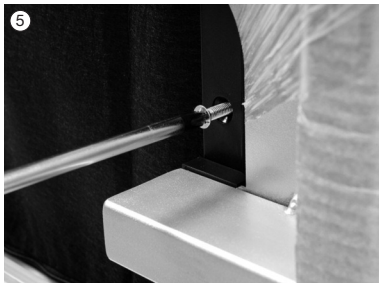

- To do this, simply loosen the screw ...

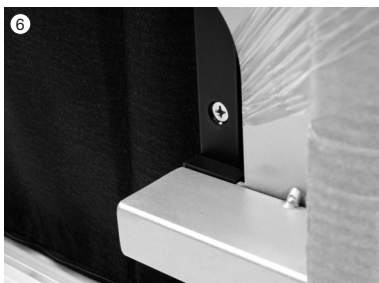

- ... and remove the wooden bracket that acts as a transport safety device.

Assembly of storage tables

After removing all the packaging, the storage trays are screwed onto the:



- Assembly kit for tray on the end



- Assembly kit for tray in the centre



- ...side of the base frame with the screws supplied.



- Always position the screws in front first, then afterwards at the back.



- Central tray fixed both sides.
- Method of fixing exactly the same as for the end tray.

Adjustable backrest

The backrest can be adjusted steplessly right through to the comfortable high reclining position with a friction fitting.

Gas spring

The movements of the relax function are supported by a gas spring. This should be actuated over its full extent at regular intervals (around once a week) to prevent it stiffening up temporarily as a result of the piston sticking.

Adjustment of backrest inclination

The inclination of the backrest can be adjusted. To do this, take hold of the loop, pull to the right of the seat upholstery, and at the same time lean backwards. The slightly sloping back gives you a comfortable relaxing position, and can be folded back further to a flat lying-down position.

Rotatable seat

The seat is equipped with a rotary function which allows it to be swivelled by 90° from the longitudinal to the transverse position of the sofa and back again (in sofa models both seats, for corner groups only the outside seats.)

To actuate the mechanism, grip the outside of the seat with both hands and turn in the required direction.

Holding onto the rotatable seat to lift the whole weight of the sofa will result in damage to the rotary mechanism.

Sliding rail maintenance

Always use only silicone grease to maintain (lubricate) the sliding rail. Other lubricants will become resinified and clogged with dust particles or will cause an unpleasant odour.

Downward-hinging side element

The side elements can be hinged downwards. This is done by gripping the side element on the inside and pushing or pulling it towards the outside.

When hinged downwards, the side element does not function as an extension of the seat surface and must consequently not be used for sitting on. The maximum admissible load is appr. 40 kg.

Cleaning and maintenance of paintwork and plastic surfaces

Avoid cleaning agents coming into contact with the upholstery material!

Regularly wipe away dust using a soft dry cloth.

Occasionally wipe down the surface with a damp cloth or sponge using a mild detergent or household cleaning fluid solution, rinse thoroughly using a clean damp cloth and then rub dry to prevent water staining.

Please refrain from using caustic or abrasive cleaning agents!

Back cushions

The downy-soft cushions are filled with a specially blended mixture of high-grade materials. It is extremely important for the filling material in the cushion to remain loose, allowing it to effectively develop its natural elasticity. We therefore advise shaking and beating the cushions regularly in the same way you shake down your feather bed. The cushions will thank you for this trouble by retaining a high standard of seating comfort and a smart but casual upholstery look, as this will keep them soft and supple over many years of use.

To prevent the filling from migrating, the cushions are worked using an elaborate technique into individual ticking chambers. The surface of the upholstery is designed in sympathy with the soft, deliberately casual filling structure. As a result, a waving effect may form and the contours of the ticking chambers may show through on the fabric surface. Far from being a quality defect, these are characteristic features of a meticulously crafted multiple-chamber cushion.

**ROLF
BENZ**

Coupling the modular elements

The modular elements are coupled together using suspension rails. When lowering into place, ensure that the "tongue" and "groove" interlock correctly.

When lowering into place, the cover generally becomes displaced. After you have finished coupling the elements, re-align the cover.

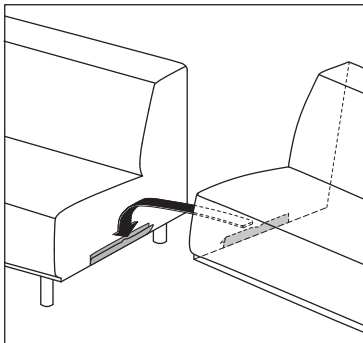

Structure et Matériaux

- Piétement en métal, finition au choix:
 - laque structurée gris argent
 - laqué noir RAL 9017
 - chromé brillant
- 3 hauteurs d'assise au choix: 41 ou 43 ou 45 cm
- Assise avec structure métallique intérieure et fonction de pivotement intégrée
- Suspension à ressorts ondulés de type Nosag
- Assise en mousse de polyuréthane, couches superposées de hauteurs et densités différentes, enrobage en nontissé polyester
- Dossier avec structure métallique intérieure et fonction de réglage d'inclinaison intégrée
- Dossier en mousse de polyuréthane, couches superposées de hauteurs et densités différentes, enrobage en non-tissé polyester
- Coussin de type couette, garnissage constitué d'un mélange de bâtonnets de mousse et de fibres de polyester

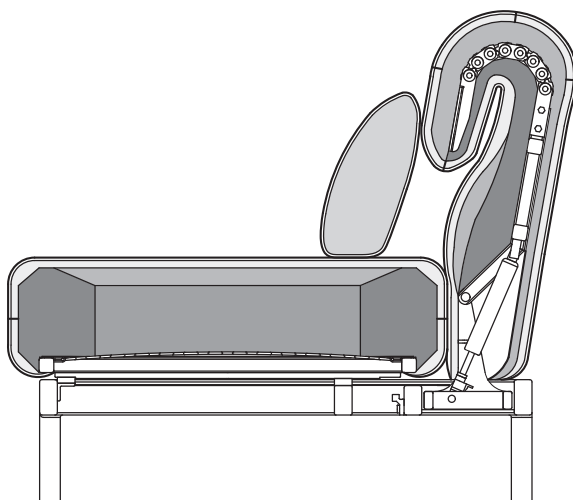

Matériaux de recouvrement et identification des textiles

- Cf. annexe sur l'échantillon original
- Notice d'entretien et de nettoyage jointe

**ROLF
BENZ**

Notice de montage

Déplacer le canapé

Pour soulever et déplacer le canapé, ne jamais le saisir par le coussinage, mais toujours par sa structure.

Retirer la protection des arêtes sur les modèles composables



- Dans le cas des groupements composables, le rail d'assemblage est monté sur l'emballage de protection des arêtes, ceci pour éviter tout risque de rayure des éléments métalliques visibles.



- Pour retirer le carton de protection des arêtes, dévisser le rail d'assemblage ...



- Retirer l'élément de protection des arêtes, puis fixer à nouveau le rail d'assemblage en procédant de la même manière que précédemment.

Retirer la sécurité de transport

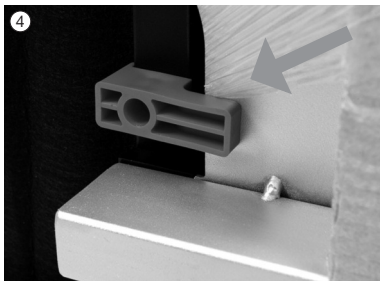

- La fonction de pivotement intégrée à l'assise du canapé doit toujours être bloquée pour le transport du siège.
La sécurité de transport est posée d'usine et doit être retirée avant l'installation du siège.

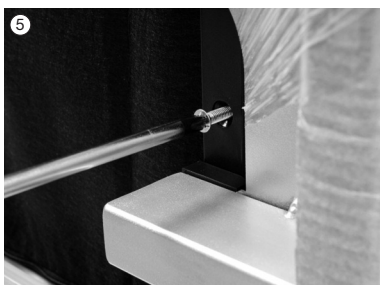

- Il suffit pour cela de desserrer la vis ...

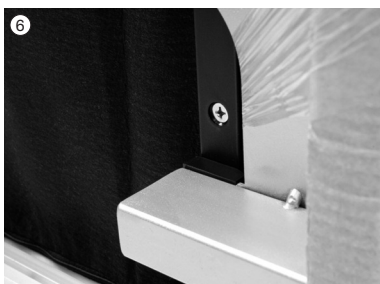

- ... puis de retirer la cale en bois faisant office de sécurité de transport.

Montage des dessertes

Une fois l'emballage entièrement retiré, les dessertes sont montées, à l'aide des vis fournies avec chaque desserte:



- Set de montage pour desserte d'extrémité



- Set de montage pour desserte centrale



- sur les côtés du siège, ainsi que le montre la figure.



- Toujours fixer les vis avant avant de mettre en place celles de l'arrière.



- Desserte centrale à monter entre deux sièges.
- Procédez de la même manière que pour la desserte d'extrémité.

Dossier réglable

Le dossier est équipé d'une garniture de friction qui assure un réglage progressif jusqu'à obtention du confort offert par un dossier surélevé.

Vérin à gaz

Les mouvements de la fonction de relaxation sont commandés par un vérin à gaz. Celui-ci doit être actionné sur toute la plage de réglage à intervalles réguliers (soit environ une fois par semaine), afin d'éviter tout risque de grippage temporaire résultant du coincement du piston.

Réglage de l'inclinaison du dossier

Le dossier est réglable en inclinaison. Pour ce faire, manœuvrer la tirette placée à droite du coussin d'assise tout en exerçant avec le corps une pression vers l'arrière. Le dossier s'incline alors progressivement de la position de relaxation jusqu'à la position allongée.

Assise pivotante

L'assise est dotée d'une fonctionnalité qui permet de la faire pivoter sur 90° du sens longitudinal dans le sens transversal du canapé ou dans le sens opposé. (Sur les modèles de canapés les deux assises, sur les groupements d'angle uniquement les assises extérieures.)

Pour actionner le mécanisme, saisir des deux mains le côté extérieur et faire pivoter l'assise dans le sens souhaité.

Ne pas soulever tout le canapé par son assise pivotante, ce qui endommagerait gravement la fonction de pivotement !

Maintenance du rail coulissant

La maintenance du rail coulissant (graissage) ne peut être effectuée qu'avec de la graisse silicone. Les autres lubrifiants deviennent poisseux, s'agglomèrent avec les particules de poussière ou dégagent une odeur persistante et désagréable.

Accotoir rabattable

Les accotoirs peuvent être rabattus vers l'extérieur. Pour ce faire, il suffit de pousser ou de tirer la partie intérieure de l'accotoir.

Une fois rabattu vers l'extérieur, l'accotoir ne constitue pas un prolongement de la surface d'assise et ne peut donc être utilisé comme tel. L'accotoir n'est en effet conçu que pour pouvoir supporter une charge maximale de 40 kg.

Nettoyage et entretien des surfaces laquées et en matière synthétique

Évitez impérativement tout contact du produit de nettoyage avec le revêtement de votre siège!

Dépoussiérer régulièrement à l'aide d'un chiffon sec.

Essuyer de temps à autre la surface à l'aide d'un chiffon humide ou d'une éponge imbibé(e) d'une solution à base d'eau additionnée de liquide vaisselle doux ou de nettoyant ménager usuel. Ceci fait, essuyer soigneusement avec un chiffon humide parfaitement propre, puis frotter jusqu'à ce que la surface soit bien sèche. Cette précaution évitera toute tache d'eau.

N'utilisez jamais de produits de nettoyage corrosifs ou abrasifs!

Coussins de dossier

Les coussins, de type couette, sont remplis d'un mélange équilibré de matières rigoureusement sélectionnées. Il est très important que le garnissage ne subisse aucun tassement afin de conserver intégralement son élasticité.

C'est précisément pour éviter ce tassement qu'il est conseillé de tapoter régulièrement les coussins, exactement comme pour les couettes. Ils vous seront reconnaissants de ce petit travail en vous offrant les bienfaits d'une assise confortable et le plaisir d'une esthétique privilégiant les lignes fluides. Le garnissage restera ainsi souple et moelleux et la forme irréprouvable durant de longues années.

Pour empêcher tout déplacement indésirable du garnissage, nous appliquons pour les coussins la technique du piquage carreaux cloisonnés, telle qu'elle est également utilisée pour la fabrication des couettes. Le revêtement est adapté au garnissage pour en souligner le moelleux. Il est donc normal que se forme un léger plissement et que la forme des carreaux transparisse. Ceci ne représente en aucun cas un défaut, mais une caractéristique intrinsèque des coussins dont le garnissage met en œuvre la technique complexe du piquage carreaux cloisonnés.

Assemblage des éléments composables

Les éléments composables sont solidarisés par des rails d'assemblage. Lors de l'assemblage, veiller impérativement à ce que les pièces de fixation s'emboîtent parfaitement l'une dans l'autre.

Le revêtement se déplace généralement lors de l'opération. Vous devrez donc le réajuster une fois celle-ci terminée.

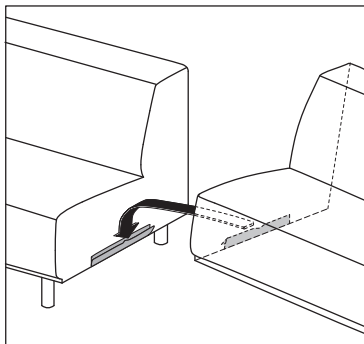

Constructie en materialen

- Onderstel in metaal, naar keuze in de oppervlakken
 - structuurlak zilver
 - zwart gelakt RAL 9017
 - glanzend verchromd
- Zithoogten naar keuze 41 of 43 of 45 cm
- Zitting met metalen binnenframe en geïntegreerde draaifunctie
- Nosag veren
- Zitting van hoogwaardig polyurethaanschuim, opgebouwd in lagen van verschillende dikten en hardheden die op elkaar zijn afgestemd, afgedekt met een polyestervlieshoes
- Rug met metalen binnenframe en geïntegreerde verstelfunctie
- Rug van polyurethaanschuim, opgebouwd in lagen van verschillende dikte en hardheid die goed op elkaar zijn afgestemd, afgedekt met polyestervlies
- Donsachtige kussens met een vulling van schuimstofstaafjes en polyestervezels

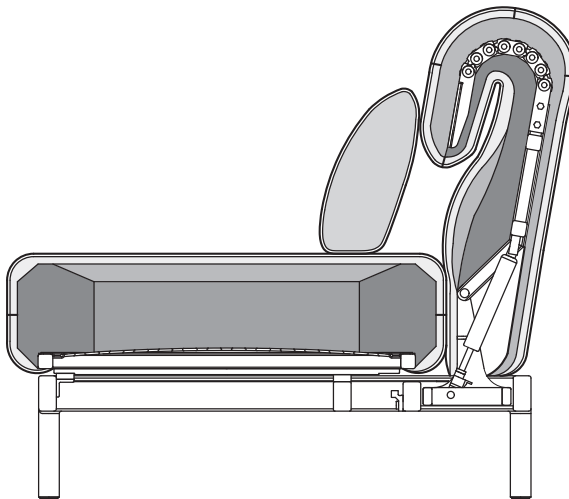

Bekledingsmateriaal en textielkenmerken

- zie aanhangsel aan originele monster
- Verzorgings- en reinigingsinstructies bijgevoegd

**ROLF
BENZ**

Bouwhandleiding

Dragen van de bank

Voor het dragen van de bank nooit de stoffering beetpakken, maar altijd het onderstel

Verwijderen van de randbescherming bij koppelmodellen



- Bij gekoppelde groepen is de bevestigingsrail gemonteerd op de randbescherming van de verpakking, om krassen op de zichtbare metalen oppervlakken te vermijden.



- Voor het verwijderen van de randbescherming de bevestigingsrail losschroeven ...



- Randbescherming verwijderen en aansluitend de bevestigingsrail weer op dezelfde manier bevestigen.

Verwijdering van de transportbeveiliging

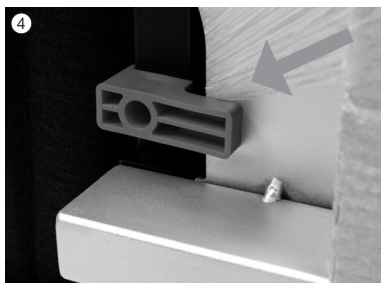

- De draaifunctie in de zitting van de bank moet voor het transport altijd worden geblokkeerd.
In de fabriek is de transportbeveiliging al gemonteerd en moet voor het opstellen worden verwijderd.

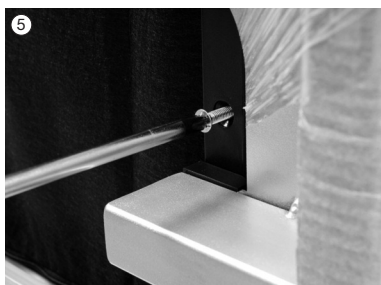

- Daarvoor gewoon de schroef losdraaien ...

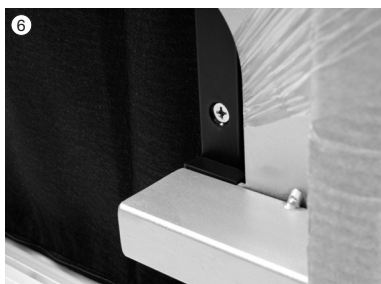

- ... en het houten hoekstuk voor de transportbeveiliging verwijderen.

Montage aflegtafels

Nadat het verpakkingsmateriaal volledig verwijderd is, worden de aflegbladen met de meegeleverde schroeven:



- Montageset voor afsluitaflegblad



- Montageset voor aflegblad in het midden



- zijdelings aan de basisframes vastgeschroefd.



- Breng de schroeven altijd eerst voor aan, daarna achter.



- Aflegblad in het midden voor montage aan beide zijden.
- Werkwijze gelijk als bij afsluitaflegblad

Verstelbare rugleuning

De rugleuning is door een frictiebeslag traploos verstelbaar tot in de comfortabele hoge leunpositie.

Gasdrukveer

Het verstellen van de relaxfunctie geschiedt met behulp van een gasdrukveer. U kunt de verstelfuncties het beste regelmatig (ongeveer één keer per week) gebruiken, want het kan zijn dat het mechanisme anders lichtelijk stroef reageert.

Verandering van de rugleuninghoek

De rugleuninghoek is verstelbaar. Daarvoor aan de lus rechts van het zittingkussen trekken en tegelijkertijd naar achteren leunen. Door de vlakker gekantelde rugleuning ontstaat een comfortabele relaxpositie die tot een vlakke ligpositie kan worden neergeklapt.

Draaibare zitting

De zitting is voorzien van een draaifunctie, waardoor hij 90° vanuit lengterichting in dwarsrichting van de bank of tegenovergesteld kan worden gedraaid. (Bij bankmodellen beide zittingen, bij hoekgroepen alleen de buitenste zittingen.)

Voor bediening met beide handen de zitting aan de buitenkant beetpakken en in de gewenste richting draaien.

Wordt de gehele bank bij de draaibare zitting opgetild, leidt dat tot beschadigen aan de draaifunctie!

Onderhoud van de glijrails

Het onderhoud van de glijrails (smering) mag alleen worden gedaan met siliconenvet, andere smeermiddelen verharsen, klonteren met stofdeeltjes of veroorzaken stankoverlast.

Opklapbaar zijdeel

De zijdelen kunnen naar buiten toe omlaag worden geklapt. Daarvoor het zijdeel aan de binnenkant beetpakken en naar buiten drukken of trekken.

Het omlaag geklapte zijdeel is geen verlengstuk van het zitvlak en mag daarom niet als zodanig worden gebruikt. De maximale belasting ligt bij 40 kg.

Reiniging en onderhoud van lak en kunststofoppervlakken

Zorg ervoor dat de bekleding niet in aanraking komt met reinigingsmiddelen!

Regelmatig afstoffen met een zachte droge doek.

Oppervlak van tijd tot tijd afnemen met een vochtige doek of spons en een in water opgelost mild afwasmiddel of schoonmaakmiddel. Vervolgens grondig nawrijven met een schone, vochtige doek en tenslotte droogwrijven om watervlekken te voorkomen. Gebruik geen bijtende reinigingsmiddelen of schuurmiddelen!

Rugkussens

De donsachtige kussens zijn gevuld met speciaal samengestelde hoogwaardige materialen. Het is zeer belangrijk dat de vulling in het kussen altijd losjes ligt, omdat het materiaal daardoor optimaal elastisch blijft.

Het is dan ook raadzaam de kussens regelmatig op te schudden en te kloppen, zoals men een bed opmaakt. Dat is zeker de moeite waard, want doordat de kussens langer losjes en zacht blijven, bieden ze een goed zitcomfort en behouden ze hun stijlvolle-nonchalante uiterlijk.

Om te voorkomen dat de vulling kan verschuiven, is deze in speciale kamers ingewerkt. De bekledingsstof is aangepast aan de bijzonder zachte, losse vulling. Wanneer er dus plooiën ontstaan en de kamers in de bekleding zichtbaar worden, is dit dus geen teken van slechte kwaliteit, maar een kenmerk van de speciale techniek waarmee de vulling in kamers is ingewerkt.

**ROLF
BENZ**

De combinatie-elementen vastkoppelen

De combinatie-elementen worden met inleggeleiders aan elkaar vastgekoppeld. Let er bij het koppelen op dat "messing" en "groef" telkens in elkaar vasthaken.

Bij het koppelen verschuift de bekleding vaak iets; breng deze daarna weer in de juiste positie.

